



ΕΛΛΗΝΙΚΗ ΔΗΜΟΚΡΑΤΙΑ
ΝΟΜΟΣ ΑΤΤΙΚΗΣ
ΔΗΜΟΣ ΧΑΛΑΝΔΡΙΟΥ
Δ/ΝΣΗ ΟΙΚΟΝΟΜΙΚΗΣ ΔΙΑΧΕΙΡΙΣΗΣ
ΤΜΗΜΑ ΠΡΟΜΗΘΕΙΩΝ ΚΑΙ
ΔΙΑΧΕΙΡΙΣΗΣ ΥΛΙΚΟΥ
Ταχ.Δ/ση: Αγ.Γεωργίου 30 & Αριστείδου
Τ.Κ.: 15234
Πληροφορίες: Αποστολοπούλου Αγγελική
Τηλέφωνα: 213-2023 844-3
Fax: 213-2023836
Email: aggeliki.apostolopoulou@halandri.gr

Χαλάνδρι, 10 /07/2019
Αρ.Πρωτ.: 28632

ΑΝΑΡΤΗΤΕΑ ΣΤΟ Κ.Η.Μ.ΔΗ.Σ¹.
ΑΝΑΡΤΗΤΕΑ ΣΤΗ ΔΙΑΥΓΕΙΑ
ΑΝΑΡΤΗΤΕΑ ΣΤΗ ΙΣΤΟΣΕΛΙΔΑ ΤΟΥ ΔΗΜΟΥ

ΑΠΟΦΑΣΗ αρ.956

ΘΕΜΑ: «Διακήρυξη συνοπτικού διαγωνισμού με κριτήριο κατακύρωσης την πλέον συμφέρουσα από οικονομικής άποψης προσφορά βάσει τιμής, για την προμήθεια «ΠΡΟΣΩΡΙΝΕΣ ΕΓΚΑΤΑΣΤΑΣΕΙΣ ΣΤΕΓΑΣΗΣ ΓΙΑ ΤΗΝ ΚΑΛΥΨΗ ΕΠΕΙΓΟΥΣΩΝ ΑΝΑΓΚΩΝ ΤΗΣ ΔΙΧΡΟΝΗΣ ΠΡΟΣΧΟΛΙΚΗΣ ΕΚΠΑΙΔΕΥΣΗΣ ΤΟΥ 2^{ου} ΝΗΠΙΑΓΩΓΕΙΟΥ ΤΟΥ ΔΗΜΟΥ ΧΑΛΑΝΔΡΙΟΥ» για τη κάλυψη των αναγκών που προκύπτουν από την θεσμοθέτηση ως υποχρεωτικής της Προσχολικής Εκπαίδευσης, προϋπολογισμού 53.320,00€ (πενήντα τριών χιλιάδων τριακοσίων είκοσι ευρώ), συμπεριλαμβανομένου του Φ.Π.Α.»

Ο ΔΗΜΑΡΧΟΣ

Έχοντας υπόψη τις διατάξεις:

1. Του Ν.4412/2016 «Δημόσιες Συμβάσεις Έργων, Προμηθειών και Υπηρεσιών» (προσαρμογή στις Οδηγίες 2014/24/ΕΕ και 2014/25/ΕΕ) (ΦΕΚ 147/Α/08-08-2016) όπως τροποποιήθηκε και ισχύει.
2. Του Ν.3852/2010 «Νέα Αρχιτεκτονική της Αυτοδιοίκησης και της Αποκεντρωμένης Διοίκησης - Πρόγραμμα Καλλικράτης» (ΦΕΚ 87/Α/07-06-2010), όπως τροποποιήθηκε και ισχύει.
3. Του Ν. 3463/2006 (Α'114/2006) «Κύρωση του Κώδικα Δήμων και Κοινοτήτων».
4. Του Ν.3861/2010 «Πρόγραμμα Διαύγεια και άλλες διατάξεις» (ΦΕΚ 112/Α/13-07-2010), όπως τροποποιήθηκε και ισχύει.
5. Του Ν. 4013/2011 περί «Σύστασης ενιαίας Ανεξάρτητης Αρχής Δημοσίων Συμβάσεων και Κεντρικού Ηλεκτρονικού Μητρώου Δημοσίων Συμβάσεων», όπως τροποποιήθηκε και ισχύει σήμερα.

¹ Η ελάχιστη προθεσμία παραλαβής των προσφορών ανέρχεται σε δέκα (10) ημέρες από την ημερομηνία δημοσίευσης της διακήρυξης στο ΚΗΜΔΗΣ (άρθρο 121 παρ 1 Ν.4412/16 όπως αντικατ. με τη παρ 19 του άρθρου 43 Ν.4605/19)

6. Του Ν.3419/2005 «Γενικό Εμπορικό Μητρώο Γ.Ε.Μ.Η. & εκσυγχρονισμός της Επιμελητηριακής Νομοθεσίας» (ΦΕΚ 114/Α/8-6-2006), όπως τροποποιήθηκε και ισχύει.
7. Του Ν.4250/2014 «Διοικητικές Απλουστεύσεις κ.λ.π.» (ΦΕΚ 74/Α/26-03-2014), όπως ισχύει.
8. Του Ν.4270/2014 «Αρχές δημοσιονομικής διαχείρισης και εποπτείας (ενσωμάτωση της Οδηγίας 2011/85/ΕΕ) - δημόσιο λογιστικό και άλλες διατάξεις», όπως τροποποιήθηκε και ισχύει.
9. Το Π.Δ. 80/2016 (ΦΕΚ145/Α/2016) «Ανάληψη υποχρεώσεων από τους διατάκτες».
10. Την 158/2016 Απόφαση Ε.Α.Α.ΔΗ.ΣΥ (Φ.Ε.Κ 3698/Β/16-11-16): Έγκριση «Τυποποιημένου Εντύπου Υπεύθυνης Δήλωσης » (Τ.Ε.Υ.Δ.) του άρθρου 79 παρ 4 του Ν.4412/16 για διαδικασίες σύναψης δημόσιας σύμβασης κάτω των ορίων και την Κατευθυντήρια Οδηγία 15 της ΕΑΑΔΗΣΥ «Οδηγίες συμπλήρωσης Τυποποιημένου Εντύπου Υπεύθυνης Δήλωσης (Τ.Ε.Υ.Δ.)».
11. Τη διάταξη της παραγράφου 16 άρθρου 47 Ν.4472/17 με βάση την οποία η δημοσίευση της προκήρυξης στο ΚΗΜΔΗΣ αντικαθιστά την υποχρέωση δημοσίευσης στο Τεύχος Διακηρύξεων Δημοσίων Συμβάσεων της Εφημερίδας της Κυβέρνησης, η οποία παύει να ισχύει λόγω έκδοσης της Υ.Α 57654/22.5.2017 (ΦΕΚ 1781/23.5.2017 τ.Β)
12. Την με αρ. 57654/22.5.2017 Υπουργική Απόφαση (Φ.Ε.Κ 1781/23.5.2017 τ.Β') «Ρύθμιση των ειδικότερων θεμάτων λειτουργίας και διαχείρισης του Κεντρικού Ηλεκτρονικού Μητρώου Δημοσίων Συμβάσεων του Υπουργείου Οικονομίας και Ανάπτυξης.
13. Το άρθρο 18 του Ν. 4469/2017 που αφορά στην υποχρεωτική δημοσίευση των προμηθειών και έργων των Δήμων στον τοπικό Τύπο, έως το 2021, για προμήθειες και υπηρεσίες έως 60.000,00€.
14. Τις διατάξεις του Ν.4555/18 (ΦΕΚ133/Α'/2018) περί «Μεταρρύθμιση του θεσμικού πλαισίου της Τοπικής Αυτοδιοίκησης -Εμβάθυνση της Δημοκρατίας – Ενίσχυση της συμμετοχής – Βελτίωση της οικονομικής και αναπτυξιακής λειτουργίας των Ο.Τ.Α. [Πρόγραμμα «ΚΛΕΙΣΘΕΝΗΣ»]
15. Τον Κανονισμό (ΕΕ) 2016/679 του Ευρωπαϊκού Κοινοβουλίου και του Συμβουλίου, της 27^{ης} Απριλίου 2016, για την προστασία των φυσικών προσώπων έναντι της επεξεργασίας των δεδομένων προσωπικού χαρακτήρα και την ελεύθερη κυκλοφορία των δεδομένων αυτών (έναρξη ισχύος οδηγίας από 25/05/2018).
16. Την υπ'αρ.425/2018 Απόφαση του Δ.Σ. του Δήμου Χαλανδρίου με τίτλο «Έγκριση υποβολής Τεχνικού Δελτίου στο ΠΔΕ για τη δράση «Προσωρινές εγκαταστάσεις στέγασης για την κάλυψη επείγουσών αναγκών της δίχρονης προσχολικής εκπαίδευσης στα δημόσια σχολεία της χώρας».
17. Την υπ'αρ.1597 (αρ. πρωτ. 126299/26-11-2018) Απόφαση του Υφυπουργού Οικονομίας και Ανάπτυξης για την ένταξη/τροποποίηση στο ΠΔΕ 2018, της ΣΑΕ047 (για Δήμο Χαλανδρίου, κωδικός έργου:2018ΣΕ04700025)
18. Το Ν.4495/2017 (ΦΕΚ 167/Α/03-11-2017) «Έλεγχος και προστασία του δομημένου περιβάλλοντος» και συγκεκριμένα το αρ.29, παρ.2^ε
19. Την με αριθμό 37/2019 μελέτη, αρμοδίως συνταχθείσα από την Δ/ση Τεχνικών Υπηρεσιών του Δήμου Χαλανδρίου, που αφορά την προμήθεια με τίτλο «**Προσωρινές εγκαταστάσεις στέγασης για την κάλυψη επείγουσών αναγκών της δίχρονης Προσχολικής Εκπαίδευσης του 2^{ου} Νηπιαγωγείου του Δήμου Χαλανδρίου**», προϋπολογισμού 53.320,00 €, για την επιλογή αναδόχου με τη διενέργεια Συνοπτικού Διαγωνισμού.
20. Την καταχώρηση στο ΚΗΜΔΗΣ το ΠΡΩΤΟΓΕΝΕΣ ΑΙΤΗΜΑ το οποίο έλαβε ΑΔΑΜ:19REQ004739247 2019-04-05.

21. Την με αρ.810/2019 απόφαση Δημάρχου (ΑΔΑ: 6Ο1ΖΩΗΔ-Γ94) με την οποία εγκρίθηκε η διενέργεια της εν λόγω δαπάνης για την επιλογή αναδόχου με συνοπτικό Διαγωνισμό.

22. Τις Αποφάσεις Ανάλυσης Υποχρέωσης με τις οποίες εγκρίθηκαν και διατέθηκαν οι ακόλουθες πιστώσεις σε βάρος του προϋπολογισμού του Δήμου ο.ε.2019 συνολικού ποσού 53.320,00€:

A/A	ΠΡΟΜΗΘΕΙΑ (Κ.Α.)	ΤΙΤΛΟΣ (Κ.Α.)	ΠΟΣΟ (€)	A/A A.A.Y.	ΑΡ.ΠΡΩΤ. Α.Α.Υ.
1	60.7135.01	ΥΠΟΕΡΓΟ 1:ΠΡΟΜΗΘΕΙΑ ΚΑΙ ΤΟΠΟΘΕΤΗΣΗ ΑΙΘΟΥΣΑΣ ΔΙΔΑΣΚΑΛΙΑΣ ΚΑΙ ΧΩΡΟΥ ΥΓΙΕΙΝΗΣ (W.C.) ΣΤΟ 2 ^ο ΝΗΠΙΑΓΩΓΕΙΟ ΧΑΛΑΝΔΡΙΟΥ	44.640,00	1265	24036/18-06-19 (ΑΔΑ: ΩΙΩΕΩΗΔ-ΨΙ6)
2	60.7135.01	ΥΠΟΕΡΓΟ 2:ΠΡΟΜΗΘΕΙΑ ΕΞΟΠΛΙΣΜΟΥ ΓΙΑ ΤΟ 2 ^ο ΝΗΠΙΑΓΩΓΕΙΟ ΧΑΛΑΝΔΡΙΟΥ	8.680,00	1266	24035/18-06-19 (ΑΔΑ: ΩΘΒ1ΩΗΔ-ΟΣ6)

Οι ανωτέρω Α.Α.Υ. καταχωρήθηκαν στο ΚΗΜΔΗΣ και έλαβαν **ΑΔΑΜ 19REQ005124439 2019-06-18 (εγκεκριμένο)**.

23. Την με αρ.325/2019 απόφαση Οικονομικής Επιτροπής (ΑΔΑ: 62Μ5ΩΗΔ-ΛΡ7) με την οποία εγκρίθηκαν οι τεχνικές προδιαγραφές της 37/2019 μελέτης και καταρτίστηκαν οι όροι διακήρυξης συνοπτικού διαγωνισμού με αντικείμενο την «**Προσωρινές εγκαταστάσεις στέγασης για την κάλυψη επείγουσών αναγκών της δίχρονης Προσχολικής Εκπαίδευσης του 2^{ου} Νηπιαγωγείου του Δήμου Χαλανδρίου**», προϋπολογισμού 53.320,00€ για την επιλογή αναδόχου, χρηματοδοτούμενη από ίδιους πόρους.

Κριτήριο κατακύρωσης του διαγωνισμού θα είναι η **πλέον συμφέρουσα από οικονομικής άποψης προσφορά βάσει τιμής (χαμηλότερη τιμή)**.

Ο ΔΗΜΑΡΧΟΣ ΧΑΛΑΝΔΡΙΟΥ ΠΡΟΚΗΡΥΣΣΕΙ

Συνοπτικό διαγωνισμό, με έγγραφες σφραγισμένες προσφορές, **με κριτήριο κατακύρωσης την πλέον συμφέρουσα από οικονομικής άποψης προσφορά βάσει τιμής (χαμηλότερη τιμή)** για την ανάδειξη αναδόχου για την προμήθεια με τίτλο «**ΠΡΟΣΩΡΙΝΕΣ ΕΓΚΑΤΑΣΤΑΣΕΙΣ ΣΤΕΓΑΣΗΣ ΓΙΑ ΤΗΝ ΚΑΛΥΨΗ ΕΠΕΙΓΟΥΣΩΝ ΑΝΑΓΚΩΝ ΤΗΣ ΔΙΧΡΟΝΗΣ ΠΡΟΣΧΟΛΙΚΗΣ ΕΚΠΑΙΔΕΥΣΗΣ ΤΟΥ 2^{ου} ΝΗΠΙΑΓΩΓΕΙΟΥ ΤΟΥ ΔΗΜΟΥ ΧΑΛΑΝΔΡΙΟΥ**» για το έτος 2019, προϋπολογισμού **53.320,00€** (πενήντα τριών χιλιάδων τριακοσίων είκοσι ευρώ), συμπεριλαμβανομένου του Φ.Π.Α. Η δαπάνη θα χρηματοδοτηθεί από πόρους του εθνικού σκέλους του Προγράμματος Δημοσίων Επενδύσεων και συγκεκριμένα του έργου της ΣΑΕ047 με κωδικό 2018ΣΕ04700025 του προϋπολογισμού του Υπουργείου Παιδείας, Έρευνας και Θρησκευμάτων (ΥΠΠΕΘ) και θα βαρύνει τους Κωδικούς Αριθμούς Εξόδων (Κ.Α.Ε.) ως ακολούθως:

ΚΑΕ	Περιγραφή ΚΑΕ	ΠΟΣΟ	CPV
60.7135.01	Ομάδα Α (Υπόεργο 1): Προμήθεια και τοποθέτηση αίθουσας διδασκαλίας και χώρου υγιεινής (W.C) στο 2 ^ο Νηπιαγωγείο Χαλανδρίου	44.640,00€	44211000-2 «Προκατασκευασμένα κτίρια»
60.7135.01	Ομάδα Β (Υπόεργο 2): Προμήθεια εξοπλισμού για το 2 ^ο Νηπιαγωγείο Χαλανδρίου	8.680,00€	39150000-8

			«Διάφορα έπιπλα και εξοπλισμός»
ΣΥΝΟΛΟ:		53.320,00€	

Προσφορές γίνονται δεκτές για όλες τις ομάδες ή για όσες ομάδες επιθυμούν για το σύνολο των ειδών και ποσοτήτων της κάθε ομάδας του προϋπολογισμού της μελέτης ως ο ενδεικτικός πίνακας στο Παράρτημα Β' της παρούσης.

Ο διαγωνισμός θα διεξαχθεί στο Δημοτικό κατάστημα του Χαλανδρίου (Αγ. Γεωργίου 30 & Αριστείδου) ενώπιον της Επιτροπής Διαγωνισμού **την 23/07/2019 ημέρα Τρίτη**. Ώρα έναρξης παραλαβής προσφορών ορίζεται η 10:00π.μ. και ώρα λήξης παράδοσης των προσφορών η 10:30π.μ.

Οι προσφορές υποβάλλονται στην αναθέτουσα αρχή είτε (α) με κατάθεσή τους ενώπιον της Επιτροπής Διαγωνισμού την ημέρα και ώρα διενέργειας του διαγωνισμού είτε (β) ταχυδρομικά στη διεύθυνση: Δήμος Χαλανδρίου, Αγ. Γεωργίου 30 & Αριστείδου Τ.Κ. 152 34. Η προθεσμία για την παραλαβή των προσφορών που αποστέλλονται ταχυδρομικά λήγει την προηγούμενη της ημερομηνίας διενέργειας του διαγωνισμού δηλαδή την 22^η Ιουλίου 2019 ημέρα Δευτέρα και ώρα 14:00μ.μ..

Προσφορές, οι οποίες υποβλήθηκαν ή ταχυδρομήθηκαν έγκαιρα, αλλά δεν έφθασαν έγκαιρα στο Δήμο Χαλανδρίου επιστρέφονται και αυτές στους προσφέροντες, χωρίς να αποσφραγιστούν.

Ο διαγωνισμός θα διεξαχθεί σύμφωνα με τους όρους που περιέχονται στην παρούσα Διακήρυξη ως και τα παραρτήματά της, που αποτελούν ενιαίο και αναπόσπαστο μέρος

1	ΓΕΝΙΚΟΙ ΟΡΟΙ ΔΙΑΚΗΡΥΞΗΣ	ΠΑΡΑΡΤΗΜΑ «Α'»
2	ΕΙΔΙΚΟΙ ΟΡΟΙ ΔΙΑΚΗΡΥΞΗΣ	ΠΑΡΑΡΤΗΜΑ «Β'»
3.	ΕΝΤΥΠΟ ΟΙΚΟΝΟΜΙΚΗΣ ΠΡΟΣΦΟΡΑΣ	ΠΑΡΑΡΤΗΜΑ «Γ»
4.	ΕΝΤΥΠΟ ΤΕΥΔ	ΠΑΡΑΡΤΗΜΑ «Δ»

Κανένας υποψήφιος δε μπορεί σε οποιαδήποτε περίπτωση, να επικαλεστεί προφορικές απαντήσεις εκ μέρους της Αναθέτουσας Αρχής, σχετικά με τους όρους του παρόντος διαγωνισμού.

Επισημαίνεται ότι οι διευκρινίσεις επί των τιθέμενων ερωτημάτων και πρόσθετων πληροφοριών υποψήφιων συμμετεχόντων στο διαγωνισμό, όσον αφορά στους όρους της παρούσας διακήρυξης, παρέχονται εγγράφως από την Υπηρεσία μας το αργότερο τέσσερις (4) ημέρες πριν από την καταληκτική ημερομηνία που ορίζεται για την παραλαβή των προσφορών

Η Αναθέτουσα Αρχή διατηρεί το δικαίωμα της επαναπροκήρυξης του διαγωνισμού με τροποποίηση ή μη των όρων και προδιαγραφών της Διακήρυξης, της αναβολής ή της ακύρωσης του διαγωνισμού ή της υπαναχώρησης της από την εν λόγω υπηρεσία σε κάθε στάδιο της διαδικασίας, χωρίς υποχρέωση καταβολής αποζημίωσης εξ αυτού του λόγου στους Υποψηφίους.

Οποιοσδήποτε δαπάνες αναλήφθηκαν για την προετοιμασία ή/και υποβολή των Προσφορών από τους Υποψηφίους ή τρίτα πρόσωπα εξ ονόματος τους, τους βαρύνουν εξ ολοκλήρου και η Αναθέτουσα Αρχή δε φέρει καμία ευθύνη για τέτοιες δαπάνες.

Η παρούσα Διακήρυξη

- **Θα αναρτηθεί:**

- 1. στον Ιστότοπο του προγράμματος ΔΙΑΥΓΕΙΑ, www.diavgeia.gov.gr.**

2. στην Ιστοσελίδα του Δήμου <https://www.chalandri.gr> στη διαδρομή: <https://www.chalandri.gr/dhmos/diakhyxeis-diagonismon/diakirixeis-2019>.

3. στο Κεντρικό Ηλεκτρονικό Μητρώο Δημοσίων Συμβάσεων της Γενικής Γραμματείας Εμπορίου και Προστασίας Καταναλωτή (ΚΗΜΔΗΣ).

- [Θα δημοσιευθεί](#)

1. Στον Ελληνικό Τύπο («ΑΜΑΡΥΣΙΑ» τοπική ημερήσια εφημερίδα)

Η διάθεση των τευχών του διαγωνισμού γίνεται ατελώς από την αναθέτουσα αρχή. Οι παραλήπτες της Διακήρυξης υποχρεούνται άμεσα να την ελέγξουν από άποψη πληρότητας και εφόσον διαπιστώσουν οποιαδήποτε παράληψη να το γνωρίσουν εγγράφως στο Δήμο και να ζητήσουν νέο πλήρες αντίγραφο. Προσφυγές κατά της νομιμότητας της διαδικασίας διαγωνισμού με το αιτιολογικό της μη πληρότητας του παραληφθέντος αντιγράφου της Διακήρυξης, θα απορρίπτονται ως απαράδεκτες.

Πληροφορίες σχετικά με τις Τεχνικές Προδιαγραφές της υπηρεσίας παρέχονται από την κα.Σιδέρη Φανή στο τηλ.:213-20 23 888-889

Η Επιτροπή Διενέργειας και Αξιολόγησης αποτελεσμάτων του διαγωνισμού έχει ορισθεί με την 875/2018 Απόφαση Οικονομικής Επιτροπής.

Συνοπτικά Στοιχεία Διαγωνισμού

ΑΝΑΘΕΤΟΥΣΑ ΑΡΧΗ	ΔΗΜΟΣ ΧΑΛΑΝΔΡΙΟΥ
ΕΙΔΟΣ ΔΙΑΓΩΝΙΣΜΟΥ	ΣΥΝΟΠΤΙΚΟΣ
ΚΡΙΤΗΡΙΟ ΚΑΤΑΚΥΡΩΣΗΣ	Η πλέον συμφέρουσα από οικονομικής άποψης προσφορά βάσει τιμής (ΧΑΜΗΛΟΤΕΡΗ ΤΙΜΗ)
ΗΜΕΡΟΜΗΝΙΑ ΔΙΕΝΕΡΓΕΙΑΣ	03/07/2019
ΤΟΠΟΣ ΔΙΕΝΕΡΓΕΙΑΣ	ΔΗΜΟΤΙΚΟ ΚΑΤΑΣΤΗΜΑ ΧΑΛΑΝΔΡΙΟΥ, επί της οδού Αγίου Γεωργίου 30 & Αριστείδου
ΥΠΗΡΕΣΙΑ ΠΟΥ ΔΙΕΝΕΡΓΕΙ ΤΟ ΔΙΑΓΩΝΙΣΜΟ	Διεύθυνση Οικονομικής Διαχείρισης, Τμήμα Προμηθειών Τηλ: 213 2023844 FAX: 213 2023846 Email : aggeliki.apostolopoulou@halandri.gr .
ΑΡΜΟΔΙΑ ΥΠΑΛΛΗΛΟΣ	ΑΠΟΣΤΟΛΟΠΟΥΛΟΥ ΑΓΓΕΛΙΚΗ
ΚΩΔΙΚΟΙ ΤΟΥ ΚΟΙΝΟΥ ΛΕΞΙΛΟΓΙΟΥ ΔΗΜΟΣΙΩΝ ΣΥΜΒΑΣΕΩΝ (Common Procurement Vocabulary – CPV):	44211000-2 «Προκατασκευασμένα κτίρια» και 39150000-8 «Διάφορα έπιπλα και εξοπλισμός»
ΑΝΤΙΚΕΙΜΕΝΟ ΔΙΑΓΩΝΙΣΜΟΥ	Προμήθεια ΠΡΟΣΩΡΙΝΕΣ ΕΓΚΑΤΑΣΤΑΣΕΙΣ ΣΤΕΓΑΣΗΣ ΓΙΑ ΤΗΝ ΚΑΛΥΨΗ ΕΠΕΙΓΟΥΣΩΝ ΑΝΑΓΚΩΝ ΤΗΣ ΔΙΧΡΟΝΗΣ ΠΡΟΣΧΟΛΙΚΗΣ ΕΚΠΑΙΔΕΥΣΗΣ ΤΟΥ 2 ^{ου} ΝΗΠΙΑΓΩΓΕΙΟΥ ΤΟΥ ΔΗΜΟΥ ΧΑΛΑΝΔΡΙΟΥ
ΠΡΟΫΠΟΛΟΓΙΣΘΕΙΣΑ ΔΑΠΑΝΗ	53.320,00€ (ΣΥΜΠ/ΝΟΥ ΦΠΑ)

ΧΡΗΜΑΤΟΔΟΤΗΣΗ	Η δαπάνη θα χρηματοδοτηθεί από πόρους του εθνικού σκέλους του Προγράμματος Δημοσίων Επενδύσεων και συγκεκριμένα του έργου της ΣΑΕ047 με κωδικό 2018ΣΕ04700025 του προϋπολογισμού του Υπουργείου Παιδείας, Έρευνας και Θρησκευμάτων (ΥΠΠΕΘ).
ΔΙΑΡΚΕΙΑ ΙΣΧΥΟΣ ΠΡΟΣΦΟΡΩΝ	180 ημερολογιακές ημέρες
ΠΟΣΟΤΗΤΑ/ΜΟΝΑΔΑ ΜΕΤΡΗΣΗΣ	Σύμφωνα με το Παράρτημα Β΄
ΤΕΧΝΙΚΕΣ ΠΡΟΔΙΑΓΡΑΦΕΣ	Σύμφωνα με το Παράρτημα Β΄
ΤΟΠΟΣ ΠΑΡΑΔΟΣΗΣ	Σύμφωνα με το Παράρτημα Β΄
ΧΡΟΝΟΣ ΠΑΡΑΔΟΣΗΣ	Σύμφωνα με το Παράρτημα Β΄

ΠΑΡΑΡΤΗΜΑ Α΄

ΓΕΝΙΚΟΙ ΟΡΟΙ ΔΙΑΓΩΝΙΣΜΟΥ

ΑΡΘΡΟ 1^ο : ΔΙΚΑΙΩΜΑ ΣΥΜΜΕΤΟΧΗΣ

Δικαίωμα συμμετοχής στο διαγωνισμό έχουν :

(α) τα φυσικά ή νομικά πρόσωπα που λειτουργούν νόμιμα στην Ελλάδα ή σε άλλο κράτος μέλος της Ευρωπαϊκής Ένωσης (Ε.Ε.) ή του Ευρωπαϊκού Οικονομικού Χώρου (Ε.Ο.Χ.) ή σε τρίτες χώρες που έχουν υπογράψει τη Συμφωνία Δημοσίων Συμβάσεων του Παγκόσμιου Οργανισμού Εμπορίου ή διμερείς σχετικές συμφωνίες με την Ε.Ε. και δραστηριοποιούνται επαγγελματικά στο αντικείμενο της παρούσης.

(β) ενώσεις προσφερόντων που υποβάλλουν κοινή προσφορά, εφόσον δραστηριοποιούνται επαγγελματικά στο αντικείμενο της παρούσης

(γ) συνεταιρισμοί, εφόσον δραστηριοποιούνται επαγγελματικά στο αντικείμενο της παρούσης

(δ) κοινοπραξίες προσφερόντων, εφόσον δραστηριοποιούνται επαγγελματικά στο αντικείμενο της παρούσης

Οι ενώσεις και οι κοινοπραξίες δεν υποχρεούνται να λάβουν ορισμένη νομική μορφή προκειμένου να υποβάλουν προσφορά. Η επιλεγείσα ένωση ή κοινοπραξία υποχρεούται να πράξει τούτο εάν κατακυρωθεί σε αυτή ο διαγωνισμός εφόσον η λήψη ορισμένης νομικής μορφής είναι αναγκαία για την ορθή εκτέλεση της σύμβασης.

ΑΡΘΡΟ 2^ο : ΧΡΟΝΟΣ ΚΑΙ ΤΡΟΠΟΣ ΥΠΟΒΟΛΗΣ ΠΡΟΣΦΟΡΩΝ

Όσοι επιθυμούν να λάβουν μέρος στο διαγωνισμό πρέπει να υποβάλλουν επί αποδείξει, έγγραφη προσφορά μέσα σε σφραγισμένο φάκελο, στο πρωτόκολλο του Δήμου , το αργότερο μέχρι και την προηγούμενη της ημέρας διενέργειας του διαγωνισμού δηλαδή την 22/07/2019 και ώρα 14:00 μ.μ. η να την καταθέσουν ενώπιον της επιτροπής την 23/07/2019 και ώρα 10:30π.μ. στο κτίριο του Δήμου Χαλανδρίου, επί της οδού Αγίου Γεωργίου 30 & Αριστείδου, Τ.Κ.15234, Χαλάνδρι.

Δε λαμβάνονται υπ' όψη προσφορές που είτε υποβλήθηκαν μετά την καθορισμένη ημερομηνία είτε ταχυδρομήθηκαν έγκαιρα, αλλά δεν έφθασαν στο Δήμο έγκαιρα. Οι προσφορές αυτές θα επιστρέφονται στους προσφέροντες, χωρίς να αποσφραγιστούν.

ΑΡΘΡΟ 3^ο : ΚΑΤΑΡΤΙΣΗ ΚΑΙ ΠΕΡΙΕΧΟΜΕΝΟ ΦΑΚΕΛΟΥ ΠΡΟΣΦΟΡΑΣ-ΓΛΩΣΣΑ ΔΙΑΔΙΚΑΣΙΑΣ.

Οι προσφέροντες υποβάλλουν με την προσφορά τους στον κυρίως φάκελο, σύμφωνα με το άρθρο 92 του Ν.4412/2016 και σύμφωνα με τις οικείες διατάξεις και τους όρους της παρούσας διακήρυξης, τα στοιχεία που αναφέρονται στη συνέχεια.

Ο φάκελος της προσφοράς θα πρέπει κατά την κατάθεσή του να συνοδεύεται από αίτηση συμμετοχής στο διαγωνισμό, στην οποία ο προσφέρων αναφέρει τα πλήρη στοιχεία επικοινωνίας του. Σε περίπτωση που κατά τα στάδια διενέργειας του διαγωνισμού πρόκειται να παρασταθεί εξουσιοδοτημένος εκπρόσωπός του, η ανωτέρω αίτηση θα πρέπει να αναφέρει και τα στοιχεία αυτού. Επισημαίνεται ότι στην τελευταία περίπτωση, ο εκάστοτε εξουσιοδοτημένος εκπρόσωπος οφείλει κατά το στάδιο του διαγωνισμού που θα παρευρεθεί να καταθέσει ιδιοχειρώς στην επιτροπή παραστατικό εκπροσώπησης.

Αντιπροσφορές και εναλλακτικές προσφορές, δεν γίνονται δεκτές σε κανένα στάδιο του διαγωνισμού. Σε περίπτωση υποβολής τους απορρίπτονται ως απαράδεκτες.

Σε περίπτωση συνυποβολής με την προσφορά στοιχείων και πληροφοριών εμπιστευτικού χαρακτήρα, η γνωστοποίηση των οποίων στους άλλους διαγωνιζόμενους θα έθιγε τα έννομα συμφέροντά του, ο προσφέρων οφείλει να σημειώνει επ' αυτών την ένδειξη «πληροφορίες εμπιστευτικού χαρακτήρα». Σε αντίθετη περίπτωση, δύναται να λαμβάνουν γνώση αυτών των πληροφοριών οι λοιποί διαγωνιζόμενοι. Η Υπηρεσία δεν αποκαλύπτει πληροφορίες που του έχουν διαβιβάσει οι προσφέροντες και τις οποίες έχουν χαρακτηρίσει ως εμπιστευτικές. Εφόσον ένας οικονομικός φορέας χαρακτηρίζει πληροφορίες ως εμπιστευτικές, λόγω ύπαρξης τεχνικού ή εμπορικού απορρήτου, στη σχετική δήλωσή του, αναφέρει ρητά όλες τις σχετικές διατάξεις νόμου ή διοικητικές πράξεις που επιβάλλουν την εμπιστευτικότητα της συγκεκριμένης πληροφορίας. Το δικαίωμα πρόσβασης στα έγγραφα των προσφορών άλλων οικονομικών φορέων ασκείται, σύμφωνα με τους όρους του άρθρου 1 του Π.Δ. 28/2015.

Στις περιπτώσεις που με την αίτηση συμμετοχής ή την προσφορά υποβάλλονται **ιδιωτικά έγγραφα**, αυτά γίνονται αποδεκτά είτε κατά τα προβλεπόμενα στις διατάξεις του ν. 4250/2014 (Α' 94) είτε και σε απλή φωτοτυπία, εφόσον συνυποβάλλεται υπεύθυνη δήλωση, στην οποία βεβαιώνεται η ακρίβειά τους και η οποία φέρει υπογραφή έως και δέκα (10) ημέρες πριν την καταληκτική ημερομηνία υποβολής των προσφορών². μετά την έναρξη της διαδικασίας σύναψης της σύμβασης.

Τα έγγραφα της σύμβασης συντάσσονται υποχρεωτικά στην ελληνική γλώσσα και προαιρετικά και σε άλλες γλώσσες, συνολικά ή μερικά. Σε περίπτωση ασυμφωνίας μεταξύ των τμημάτων των εγγράφων της σύμβασης που έχουν συνταχθεί σε περισσότερες γλώσσες, επικρατεί η ελληνική έκδοση³. Τυχόν ενστάσεις ή προδικαστικές προσφυγές υποβάλλονται στην ελληνική γλώσσα.

²παρ8 άρθρου 92 Ν.4412/16 όπως προστέθηκε με την παρ 8β άρθρου 43 Ν.4605/19 και αντικαταστάθηκε με την παρ.4 του άρθρου 56 Ν.4609/19

³παρ 3 άρθρου 53 Ν.4412/16

Οι προσφορές και τα περιλαμβανόμενα σε αυτές στοιχεία, καθώς και τα αποδεικτικά έγγραφα συντάσσονται στην ελληνική γλώσσα ή συνοδεύονται από επίσημη μετάφρασή τους στην ελληνική γλώσσα. Στα αλλοδαπά δημόσια έγγραφα και δικαιολογητικά εφαρμόζεται η Συνθήκη της Χάγης της 5.10.1961, που κυρώθηκε με το ν. 1497/1984⁴ (Α' 188).

Ειδικότερα, όλα τα δημόσια έγγραφα που αφορούν αλλοδαπούς οικονομικούς φορείς και που θα κατατεθούν από τους προσφέροντες στην παρούσα διαδικασία, θα είναι νόμιμα επικυρωμένα⁵, και η μετάφραση των εν λόγω εγγράφων μπορεί να γίνει είτε από τη μεταφραστική υπηρεσία του ΥΠ.ΕΞ., είτε από το αρμόδιο προξενείο, είτε από δικηγόρο κατά την έννοια των άρθρων 454 του Κ.Πολ.Δ. και 53 του Κώδικα περί Δικηγόρων, είτε από ορκωτό μεταφραστή της χώρας προέλευσης, αν υφίσταται στη χώρα αυτή τέτοια υπηρεσία.

Επιτρέπεται αντίστοιχα η κατάθεση οιοδήποτε δημόσιου εγγράφου και δικαιολογητικού που αφορά αλλοδαπή Επιχείρηση με τη μορφή επικυρωμένης φωτοτυπίας προερχόμενης είτε από το νόμιμο επικυρωμένο έγγραφο από το αρμόδιο Προξενείο της χώρας του προσφέροντος, είτε από το πρωτότυπο έγγραφο με την σφραγίδα "Apostile" σύμφωνα με την συνθήκη της Χάγης της 05-10-61. Η επικύρωση αυτή πρέπει να έχει γίνει από δικηγόρο κατά την έννοια των άρθρων 454 του Κ.Π.Δ. και 53 του Κώδικα περί Δικηγόρων.

«Ειδικά τα αλλοδαπά ιδιωτικά έγγραφα συνοδεύονται από μετάφρασή τους στην ελληνική γλώσσα επικυρωμένη είτε από πρόσωπο αρμόδιο κατά τις διατάξεις της εθνικής νομοθεσίας είτε από πρόσωπο κατά νόμο αρμόδιο της χώρας στην οποία έχει συνταχθεί το έγγραφο.»⁶.

Ενημερωτικά και τεχνικά φυλλάδια και άλλα έντυπα-εταιρικά ή μη – με ειδικό τεχνικό περιεχόμενο μπορούν να υποβάλλονται σε άλλη γλώσσα, χωρίς να συνοδεύονται από μετάφραση στην ελληνική⁷.

Οι προσφορές θα υποβάλλονται μέσα σε καλά σφραγισμένο φάκελο (**κυρίως φάκελος**), στον οποίο θα αναγράφονται ευκρινώς:

A.	Η λέξη ΠΡΟΣΦΟΡΑ
B.	Η επωνυμία της αναθέτουσας αρχής.
Γ.	Ο τίτλος της σύμβασης.
Δ	Η καταληκτική ημερομηνία (ημερομηνία λήξης προθεσμίας υποβολής προσφορών).
Ε.	Τα στοιχεία του οικονομικού φορέα.

Εντός του κυρίως φακέλου προσφοράς τοποθετούνται τα εξής :

α. Χωριστός σφραγισμένος φάκελος, με την ένδειξη «ΔΙΚΑΙΟΛΟΓΗΤΙΚΑ ΣΥΜΜΕΤΟΧΗΣ», ο οποίος περιέχει τα αναφερόμενα **στο άρθρο 4 του παρόντος παραρτήματος** δικαιολογητικά συμμετοχής (αρ.93 του Ν.4412/16).

⁴παρ 10 άρθρου 80 και παρ 4 άρθρου 92 Ν.4412/16

⁵Είτε από το αρμόδιο Προξενείο του προσφέροντος ,είτε με την επίθεση της σφραγίδας «APOSTILE»σύμφωνα με την συνθήκη της Χάγης της 5.10.1961, που κυρώθηκε με το ν. 1497/1984

⁶Παρ 8α άρθρου 43 Ν.4605/19

⁷παρ 10 άρθρου 80 και παρ 4 άρθρου 92 Ν.4412/16

β. Χωριστός σφραγισμένος φάκελος, με την ένδειξη «ΤΕΧΝΙΚΗ ΠΡΟΣΦΟΡΑ», ο οποίος περιέχει τα έγγραφα και στοιχεία που αναφέρονται αναλυτικά στο άρθρο 5 του παρόντος παραρτήματος (αρ.94 του Ν.4412/16) .

γ. Χωριστός σφραγισμένος φάκελος, με την ένδειξη «ΟΙΚΟΝΟΜΙΚΗ ΠΡΟΣΦΟΡΑ», ο οποίος περιλαμβάνει τα στοιχεία της οικονομικής προσφοράς, σύμφωνα με όσα αναφέρονται στο άρθρο 6 του παρόντος παραρτήματος (αρ.95 του Ν.4412/16) .

Οι ανωτέρω χωριστοί φάκελοι φέρουν εξωτερικά τις ενδείξεις του κυρίως φακέλου.

ΑΡΘΡΟ 4° : ΛΟΓΟΙ ΑΠΟΚΛΕΙΣΜΟΥ

Από το διαγωνισμό αποκλείονται:

1. Όσοι υπάγονται σε κάποια από τις περιπτώσεις που ορίζονται στο άρθρο 73 του Ν.4412/2016. Ειδικότερα, αποκλείονται από το Διαγωνισμό υποψήφιοι, όταν έχει εκδοθεί σε βάρος τους αμετάκλητη καταδικαστική απόφαση για έναν από τους ακόλουθους λόγους:

α) συμμετοχή σε εγκληματική οργάνωση, όπως αυτή ορίζεται στο άρθρο 2 της απόφασης - πλαίσιο 2008/841/ΔΕΥ του Συμβουλίου της 24ης Οκτωβρίου 2008, για την καταπολέμηση του οργανωμένου εγκλήματος(ΕΕ L 300 της 11.11.2008 σ.42),

β) δωροδοκία, όπως ορίζεται στο άρθρο 3 της σύμβασης περί της καταπολέμησης της διαφθοράς στην οποία ενέχονται υπάλληλοι των Ευρωπαϊκών Κοινοτήτων ή των κρατών - μελών της Ένωσης (ΕΕ C 195 της 25.6.1997, σ.1) και στην παράγραφο 1 του άρθρου 2 της απόφασης -πλαίσιο 2003/568/ΔΕΥ του Συμβουλίου της 22ας Ιουλίου 2003, για την καταπολέμηση της δωροδοκίας στον ιδιωτικό τομέα (ΕΕ L 192 της 31.7.2003, σ. 54), καθώς και όπως ορίζεται στην κείμενη νομοθεσία ή στο εθνικό δίκαιο του οικονομικού φορέα,

γ) απάτη, κατά την έννοια του άρθρου 1 της σύμβασης σχετικά με την προστασία των οικονομικών συμφερόντων των Ευρωπαϊκών Κοινοτήτων (ΕΕ C 316 της 27.11.1995, σ. 48), η οποία κυρώθηκε με το ν. 2803/2000 (Α' 48),

δ) τρομοκρατικά εγκλήματα ή εγκλήματα συνδεδεμένα με τρομοκρατικές δραστηριότητες, όπως ορίζονται, αντιστοίχως, στα άρθρα 1 και 3 της απόφασης - πλαίσιο 2002/475/ΔΕΥ του Συμβουλίου της 13ης Ιουνίου 2002, για την καταπολέμηση της τρομοκρατίας (ΕΕ L 164 της 22.6.2002, σ. 3) ή ηθική αυτουργία ή συνέργεια ή απόπειρα διάπραξης εγκλήματος, όπως ορίζονται στο άρθρο 4 αυτής,

ε) νομιμοποίηση εσόδων από παράνομες δραστηριότητες ή χρηματοδότηση της τρομοκρατίας, όπως αυτές Ορίζονται στο άρθρο 1 της Οδηγίας 2005/60/ΕΚ του Ευρωπαϊκού Κοινοβουλίου και του Συμβουλίου της 26ης Οκτωβρίου 2005, σχετικά με την πρόληψη της χρησιμοποίησης του χρηματοπιστωτικού συστήματος για τη νομιμοποίηση εσόδων από παράνομες δραστηριότητες και τη χρηματοδότηση της τρομοκρατίας (ΕΕ L 309 της 25.11.2005, σ. 15), η οποία ενσωματώθηκε στην εθνική νομοθεσία με το ν. 3691/2008 (Α' 166),

στ) παιδική εργασία και άλλες μορφές εμπορίας ανθρώπων, όπως ορίζονται στο άρθρο 2 της Οδηγίας 2011/36/ΕΕ του Ευρωπαϊκού Κοινοβουλίου και του Συμβουλίου της 5ης Απριλίου 2011, για την πρόληψη και την καταπολέμηση της εμπορίας ανθρώπων και για την προστασία των θυμάτων της, καθώς και για την αντικατάσταση της απόφασης -πλαίσιο 2002/629/ΔΕΥ του Συμβουλίου (ΕΕ L 101 της 15.4.2011, σ. 1), η οποία ενσωματώθηκε στην εθνική νομοθεσία με το ν. 4198/2013 (Α' 215).»

Ο οικονομικός φορέας αποκλείεται, όταν το πρόσωπο εις βάρος του οποίου εκδόθηκε **αμετάκλητη** καταδικαστική απόφαση είναι μέλος του διοικητικού, διευθυντικού ή εποπτικού οργάνου του ή έχει εξουσία εκπροσώπησης, λήψης αποφάσεων ή ελέγχου σε αυτό.

Η υποχρέωση του προηγούμενου εδαφίου αφορά :

αα) Στις περιπτώσεις εταιρειών περιορισμένης ευθύνης (Ε.Π.Ε.) , προσωπικών εταιρειών (Ο.Ε. και Ε.Ε.) και (ΚΕ) ιδιωτικών κεφαλαιουχικών εταιρειών, **στους διαχειριστές.**

ββ) Στις περιπτώσεις ανωνύμων εταιρειών (Α.Ε.), **αφορά τον Διευθύνοντα Σύμβουλο, καθώς και όλα τα μέλη του Διοικητικού Συμβουλίου.**

γγ) στις περιπτώσεις των συνεταιρισμών τα μέλη του Διοικητικού Συμβουλίου

δδ) σε όλες τις υπόλοιπες περιπτώσεις νομικών προσώπων, η υποχρέωση των προηγούμενων εδαφίων αφορά στους νόμιμους εκπροσώπους τους.

2. Αποκλείεται από τη συμμετοχή σε διαδικασία σύναψης σύμβασης οποιοσδήποτε οικονομικός φορέας, εάν η αναθέτουσα αρχή:

α) Γνωρίζει ότι ο εν λόγω οικονομικός φορέας έχει αθετήσει τις υποχρεώσεις του όσον αφορά την καταβολή **φόρων ή εισφορών κοινωνικής ασφάλισης και αυτό έχει διαπιστωθεί από δικαστική ή διοικητική απόφαση με τελεσίδικη και δεσμευτική ισχύ**, σύμφωνα με διατάξεις της χώρας όπου είναι εγκατεστημένος ή την εθνική νομοθεσία ή/και

β) Μπορεί να αποδείξει με τα κατάλληλα μέσα ότι ο οικονομικός φορέας έχει αθετήσει τις υποχρεώσεις του όσον αφορά την καταβολή **φόρων ή εισφορών κοινωνικής ασφάλισης**. Αν ο οικονομικός φορέας είναι Έλληνας πολίτης ή έχει την εγκατάσταση του στην Ελλάδα, οι υποχρεώσεις του που αφορούν στις εισφορές κοινωνικής ασφάλισης καλύπτουν τόσο την κύρια όσο και την επικουρική ασφάλιση. Η παρούσα παράγραφος παύει να εφαρμόζεται όταν ο οικονομικός φορέας εκπληρώσει τις υποχρεώσεις του είτε καταβάλλοντας τους φόρους ή τις εισφορές κοινωνικής ασφάλισης που οφείλει, συμπεριλαμβανομένων, κατά περίπτωση, των δεδουλευμένων τόκων ή των προστίμων είτε υπαγόμενος σε δεσμευτικό διακανονισμό για την καταβολή τους

γ) γνωρίζει ή μπορεί να αποδείξει με τα κατάλληλα μέσα ότι έχουν επιβληθεί σε βάρος του **οικονομικού φορέα, μέσα σε χρονικό διάστημα δύο (2) ετών πριν από την ημερομηνία λήξης της προθεσμίας υποβολής προσφοράς ή αίτησης συμμετοχής:** αα) τρεις (3) πράξεις επιβολής προστίμου από τα αρμόδια ελεγκτικά όργανα του Σώματος Επιθεώρησης Εργασίας για παραβάσεις της εργατικής νομοθεσίας που χαρακτηρίζονται, σύμφωνα με την υπουργική απόφαση 2063/Δ1632/2011 (Β΄ 266), όπως εκάστοτε ισχύει, ως «υψηλής» ή «πολύ υψηλής» σοβαρότητας, οι οποίες προκύπτουν αθροιστικά από τρεις (3) διενεργηθέντες ελέγχους, ή ββ) δύο (2) πράξεις επιβολής προστίμου από τα αρμόδια ελεγκτικά όργανα του Σώματος Επιθεώρησης Εργασίας για παραβάσεις της εργατικής νομοθεσίας που αφορούν την αδήλωτη εργασία, οι οποίες προκύπτουν αθροιστικά από δύο (2) διενεργηθέντες ελέγχους. Οι υπό **αα΄ και ββ΄** κυρώσεις πρέπει να έχουν αποκτήσει τελεσίδικη και δεσμευτική ισχύ.⁸

3. Επίσης αποκλείονται:

α) **Υποψήφιοι που έχουν αθετήσει τις υποχρεώσεις τους** που απορρέουν από τις διατάξεις της περιβαλλοντικής, κοινωνικοασφαλιστικής και εργατικής νομοθεσίας, που έχουν θεσπισθεί με το δίκαιο της

⁸Σύμφωνα με τις διατάξεις του άρθρου 39 Ν.4488/17 ,η ανωτέρω ρύθμιση καταλαμβάνει διαδικασίες που εκκινούν από 13-11-2017 και δεν αφορά διαδικασίες που ήδη έχουν εκκινήσει

Ένωσης, το εθνικό δίκαιο, συλλογικές συμβάσεις ή διεθνείς διατάξεις περιβαλλοντικού, κοινωνικού και εργατικού δικαίου, οι οποίες απαριθμούνται στο Παράρτημα Χ του Προσαρτήματος Α' του Ν. 4412/16,

β) Υποψήφιοι που τελούν υπό πτώχευση ή έχουν υπαχθεί σε διαδικασία εξυγίανσης ή ειδικής εκκαθάρισης ή τελούν υπό αναγκαστική διαχείριση από εκκαθαριστή ή από το δικαστήριο ή έχουν υπαχθεί σε διαδικασία πτωχευτικού συμβιβασμού ή έχουν αναστείλει τις επιχειρηματικές τους δραστηριότητες ή εάν βρίσκονται σε οποιαδήποτε ανάλογη κατάσταση προκύπτουσα από παρόμοια διαδικασία, προβλεπόμενη σε εθνικές διατάξεις νόμου,

γ) Υποψήφιοι που συνήψαν συμφωνίες με άλλους οικονομικούς φορείς με στόχο τη στρέβλωση του ανταγωνισμού,

δ) Υποψήφιοι που έχουν επιδείξει σοβαρή ή επαναλαμβανόμενη πλημμέλεια κατά την εκτέλεση ουσιαστικής απαίτησης στο πλαίσιο προηγούμενης δημόσιας σύμβασης, προηγούμενης σύμβασης με αναθέτοντα φορέα ή προηγούμενης σύμβασης παραχώρησης που είχε ως αποτέλεσμα την πρόωρη καταγγελία της προηγούμενης σύμβασης, αποζημιώσεις ή άλλες παρόμοιες κυρώσεις,

ε) Υποψήφιοι που έχουν κριθεί ένοχοι σοβαρών ψευδών δηλώσεων κατά την παροχή των πληροφοριών που απαιτούνται για την εξακρίβωση της απουσίας των λόγων αποκλεισμού ή την πλήρωση των κριτηρίων επιλογής, έχουν αποκρύψει τις πληροφορίες αυτές ή δεν είναι σε θέση να προσκομίσουν τα δικαιολογητικά που απαιτούνται κατ' εφαρμογή του άρθρου 79 του Ν.4412/16,

στ) Υποψήφιοι που επιχειρούν να επηρεάσουν με αθέμιτο τρόπο τη διαδικασία λήψης αποφάσεων της αναθέτουσας αρχής, να αποκτήσουν εμπιστευτικές πληροφορίες που ενδέχεται να τους αποφέρουν αθέμιτο πλεονέκτημα στη διαδικασία σύναψης σύμβασης ή να παράσχουν εξ αμελείας παραπλανητικές πληροφορίες που ενδέχεται να επηρεάσουν ουσιαστικά τις αποφάσεις που αφορούν τον αποκλεισμό, την επιλογή ή την ανάθεση,

ζ) Υποψήφιοι που έχουν διαπράξει σοβαρό επαγγελματικό παράπτωμα, το οποίο θέτει εν αμφιβόλω την ακεραιότητα τους.

Σε οποιοδήποτε χρονικό σημείο κατά τη διάρκεια της διαδικασίας, οι αναθέτουσες αρχές αποκλείουν έναν οικονομικό φορέα, όταν αποδεικνύεται ότι αυτός βρίσκεται λόγω πράξεων ή παραλείψεων αυτού είτε πριν είτε κατά τη διαδικασία, σε μία από τις περιπτώσεις των ανωτέρω παραγράφων.

ΑΡΘΡΟ 5^ο:ΔΙΚΑΙΟΛΟΓΗΤΙΚΑ ΣΥΜΜΕΤΟΧΗΣ

Α) Προς προκαταρκτική απόδειξη ότι οι προσφέροντες οικονομικοί φορείς: α) δεν βρίσκονται σε μία από τις καταστάσεις του άρθρου 7 της παρούσας διακήρυξης, προσκομίζουν κατά την υποβολή της προσφοράς τους ως δικαιολογητικό συμμετοχής, το **Τυποποιημένο έντυπο Υπεύθυνης Δήλωσης (Τ.Ε.Υ.Δ)^{9 10 11} του άρθρου 79 παρ. 4 του Ν.4412/16**, το οποίο διατίθεται σε επεξεργάσιμη μορφή και αποτελεί αναπόσπαστο τμήμα της διακήρυξης της διακήρυξης (Παράρτημα Δ') και συμπληρώνονται οι σχετικές πληροφορίες για τις ΟΜΑΔΕΣ «Α» και «Β» κατά το:

ΜΕΡΟΣ II «Πληροφορίες σχετικά με τον οικονομικό φορέα»

⁹ Το ΤΕΥΔ διατίθεται σε επεξεργάσιμη μορφή στην ιστοσελίδα της Ε.Α.Α.ΔΗ.ΣΥ :www.eaadhsy.gr και www.hsppa.gr

¹⁰ **Κατευθυντήρια Οδηγία 15 (Απόφαση Ε.Α.Α.ΔΗ.ΣΥ) Το ΤΕΥΔ το οποίο αποτελεί πρότυπο τεύχος με δεσμευτική ισχύ,** σύμφωνα με τα οριζόμενα στην παρ. 5 του άρθρου 53, χρησιμοποιείται υποχρεωτικά από τις αναθέτουσες αρχές σε διαδικασίες σύναψης δημοσίων συμβάσεων έργων, προμηθειών και υπηρεσιών καθώς και διαγωνισμούς μελετών του Βιβλίου Ι του ν.4412/2016 των οποίων η συνολική προϋπολογισθείσα αξία είναι κατώτερη από τα όρια των περιπτώσεων (α), (β) και (γ) του άρθρου 5 .**Οι αναθέτοντες φορείς του Βιβλίου ΙΙ του ν. 4412/2016 δύνανται,** σύμφωνα με την παρ. 5 του άρθρου 281, **να χρησιμοποιούν το ΤΕΥΔ** για διαδικασίες σύναψης συμβάσεων η συνολική προϋπολογισθείσα αξία των οποίων είναι κατώτερη από τα όρια των περιπτ. (α) και (β) του άρθρου 235

¹¹ **Κατευθυντήρια Οδηγία 23 (Απόφαση Ε.Α.Α.ΔΗ.ΣΥ) “Ειδικά θέματα συμπλήρωσης του Τυποποιημένου Εντύπου Υπεύθυνης Δήλωσης (ΤΕΥΔ)”**

Α:“Πληροφορίες σχετικά με τον οικονομικό φορέα”,

Β:“Πληροφορίες σχετικά με τους νόμιμους εκπροσώπους του οικονομικού φορέα”,

Γ:“Πληροφορίες σχετικά με τη στήριξη στις ικανότητες άλλων ΦΟΡΕΩΝ” &

Δ:“Πληροφορίες σχετικά με υπεργολάβους στην ικανότητα των οποίων δεν στηρίζεται ο οικονομικός φορέας”

ΜΕΡΟΣ ΙΙΙ «Λόγοι Αποκλεισμού»

Α:“Λόγοι αποκλεισμού που σχετίζονται με ποινικές καταδίκες”,

Β:“Λόγοι που σχετίζονται με την καταβολή φόρων ή εισφορών κοινωνικής ασφάλισης”,

Γ:“Λόγοι που σχετίζονται με αφερεγγυότητα, σύγκρουση συμφερόντων ή επαγγελματικό παράπτωμα”

Δ:“Άλλοι λόγοι αποκλεισμού”,

ΜΕΡΟΣ ΙV «Κριτήρια επιλογής»

Α:“Καταλληλότητα” → ερώτημα 1 ,

Β:“Οικονομική & χρηματοοικονομική επάρκεια” → ΔΕΝ ΑΠΑΙΤΕΙΤΑΙ ΣΤΗΝ ΠΑΡΟΥΣΑ ΣΥΜΒΑΣΗ

Γ:“Τεχνική & επαγγελματική ικανότητα” → ερώτημα 9, 10 και 12

Δ:“Συστήματα διασφάλισης ποιότητας και πρότυπα περιβαλλοντικής διαχείρισης”

ΜΕΡΟΣ V «Περιορισμός του αριθμού των πληρούντων τα κριτήρια επιλογής υποψηφίων» → ΔΕΝ ΑΠΑΙΤΕΙΤΑΙ ΣΤΗ ΠΑΡΟΥΣΑ ΣΥΜΒΑΣΗ

ΜΕΡΟΣ VI «Τελικές Δηλώσεις» ώστε να δηλώνονται από τους οικονομικούς φορείς οι σχετικές πληροφορίες που απαιτούνται από τη διακήρυξη.

Το **ανωτέρω Τυποποιημένο Έντυπο Υπεύθυνης Δήλωσης (Τ.Ε.Υ.Δ) υπογράφεται¹²** και υποβάλλεται¹³ από τους Οικονομικούς Φορείς αφού συμπληρωθεί.

Οι ενώσεις οικονομικών φορέων που υποβάλλουν κοινή προσφορά, υποβάλλουν το ΤΕΥΔ για κάθε οικονομικό φορέα που συμμετέχει στην ένωση (άρθρο 93 Ν.4412/16).

Σημείωση (1):Υποχρέωση υπογραφής του ΤΕΥΔ

Κατά την υποβολή του Τ.Ε.Υ.Δ είναι δυνατή με μόνη την υπογραφή του κατά περίπτωση εκπροσώπου του οικονομικού φορέα η προκαταρκτική απόδειξη των λόγων αποκλεισμού που αναφέρονται στην

¹² (Συχνές Ερωτήσεις – Απαντήσεις **Ε.Α.Α.ΔΗ.ΣΥ(αριθμ. 38)** Σε περίπτωση που περισσότερα πρόσωπα, έχουν υποχρέωση υπογραφής του ΤΕΥΔ, υπογράφουν στο Μέρος VI Τελικές δηλώσεις του ίδιου (και όχι διαφορετικού για κάθε υπογράφοντα) ΤΕΥΔ. Καθώς και το Άρθρο 79Α όπως προστέθηκε στον Ν.4412/16 με την παρ 13 του άρθρου 107 Ν.4497/17

¹³**Κατευθυντήρια Οδηγία 15 /2016 Ε.Α.Α.ΔΗ.ΣΥ (ΑΔΑ: ΩΧΟΓΟΕΤΒ-ΑΚΗ) Β. Οδηγίες συμπλήρωσης προς οικονομικούς φορείς**

1) Στις περιπτώσεις όπου η προς σύναψη σύμβαση υποδιαιρείται σε τμήματα και τα κριτήρια επιλογής ποικίλλουν από τμήμα σε τμήμα, πρέπει να συμπληρώνεται ένα ΤΕΥΔ για κάθε τμήμα (ή ομάδα τμημάτων με τα ίδια κριτήρια επιλογής).

2) Ένας οικονομικός φορέας που συμμετέχει μόνος του (αυτοτελώς) και ο οποίος δεν στηρίζεται στις ικανότητες άλλων φορέων, προκειμένου να ανταποκριθεί στα κριτήρια επιλογής, συμπληρώνει ένα ΤΕΥΔ.

3) Ένας οικονομικός φορέας που συμμετέχει μόνος του, αλλά στηρίζεται στις ικανότητες ενός ή περισσότερων άλλων οικονομικών φορέων, οφείλει να υποβάλλει χωριστό/ά ΤΕΥΔ (Μέρος ΙΙ Γ) διασφαλίζοντας ότι η αναθέτουσα αρχή θα λάβει το δικό του ΤΕΥΔ μαζί με χωριστό/ά ΤΕΥΔ όπου παρατίθενται οι σχετικές πληροφορίες των ενότητων Α και Β του Μέρους ΙΙ για κάθε έναν από τους οικονομικούς φορείς στις ικανότητες των οποίων στηρίζεται. Επίσης θα πρέπει να συμπεριληφθούν και οι πληροφορίες που απαιτούνται σύμφωνα με το Μέρος ΙV και τυχόν το Μέρος V, εφόσον είναι σχετικές με την ειδική ικανότητα ή ικανότητες στις οποίες στηρίζεται ο οικονομικός φορέας, ομοίως για καθένα από αυτούς.

4) Όταν σε μια διαδικασία ανάθεσης συμμετέχουν οικονομικοί φορείς υπό τη μορφή ένωσης ή κοινοπραξίας πρέπει να κατατίθεται για κάθε μέλος της ένωσης ή κοινοπραξίας, χωριστό ΤΕΥΔ, στο οποίο παρατίθενται οι πληροφορίες που απαιτούνται σύμφωνα με τα μέρη ΙΙ έως V.

5) Σε περίπτωση που ο οικονομικός φορέας προτίθεται να αναθέσει υπό μορφή υπεργολαβίας σε τρίτους, τμήμα(τα) της σύμβασης το (α) οποίο (α) υπερβαίνει(ουν) το ποσοστό του τριάντα τοις εκατό (30%) της συνολικής αξίας της σύμβασης, ο οικονομικός φορέας υποβάλλει υποχρεωτικά χωριστά ΤΕΥΔ όπου παρατίθενται οι πληροφορίες που απαιτούνται σύμφωνα με τις ενότητες Α και Β του Μέρους ΙΙΙ του ΤΕΥΔ για κάθε έναν από τους υπεργολάβους¹⁵. Επίσης, εφόσον στηρίζεται στις ικανότητες του(ς) θα πρέπει να συμπεριληφθούν και οι πληροφορίες που απαιτούνται σύμφωνα με το Μέρος ΙV και τυχόν το Μέρος V, εφόσον είναι σχετικές με την ειδική ικανότητα ή ικανότητες στις οποίες στηρίζεται ο οικονομικός φορέας, ομοίως για καθένα από τους υπεργολάβους. Εφόσον το (τα) τμήμα (τα) της σύμβασης που θα ανατεθούν με τη μορφή υπεργολαβίας δεν υπερβαίνει (ουν) το 30% της συνολικής αξίας της σύμβασης, αναπόκειται στη διακριτική ευχέρεια της αναθέτουσας αρχής να αποφασίσει και επομένως να ορίσει στην πρόσκληση ή στην προκήρυξη και στα έγγραφα της σύμβασης εάν οι σχετικές πληροφορίες των ενότητων Α και Β του Μέρους ΙΙΙ πρέπει ή δεν πρέπει να παρέχονται για υπεργολάβους στις ικανότητες των οποίων δεν βασίζεται ο οικονομικός φορέας.

παράγραφο 1 του άρθρου 73 για το σύνολο των φυσικών προσώπων που είναι μέλη του διοικητικού, διευθυντικού ή εποπτικού οργάνου του ή έχουν εξουσία εκπροσώπησης, λήψης αποφάσεων ή ελέγχου σε αυτόν και **ότι ο οικονομικός φορέας δεν βρίσκεται στις καταστάσεις του άρθρου 4 της παρούσας διακήρυξης**

Ως εκπρόσωπος του οικονομικού φορέα για την εφαρμογή του παρόντος άρθρου, νοείται ο νόμιμος εκπρόσωπος αυτού, όπως προκύπτει από το ισχύον καταστατικό ή το πρακτικό εκπροσώπησης του κατά το χρόνο υποβολής της προσφοράς ή αίτησης συμμετοχής ή το αρμοδίως εξουσιοδοτημένο φυσικό πρόσωπο να εκπροσωπεί τον οικονομικό φορέα για διαδικασίες σύναψης συμβάσεων ή για συγκεκριμένη διαδικασία σύναψης σύμβασης.¹⁴

Σημείωση (2):Χρόνος υπογραφής του ΤΕΥΔ

Το ΤΕΥΔ κατά περίπτωση μπορεί να υπογράφεται έως δέκα (10) ημέρες πριν την καταληκτική ημερομηνία υποβολής των προσφορών ή αιτήσεων συμμετοχής.»¹⁵

Β) Ο υποψήφιος ανάδοχος, με ποινή αποκλεισμού, υποχρεούται να προσκομίσει στο φάκελο με την ένδειξη «ΔΙΚΑΙΟΛΟΓΗΤΙΚΑ ΣΥΜΜΕΤΟΧΗΣ τα ακόλουθα :

1. Το έντυπο ΤΕΥΔ

2. ΓΙΑ ΤΟΥΣ ΣΥΜΜΕΤΕΧΟΝΤΕΣ ΟΙΚΟΝΟΜΙΚΟΥΣ ΦΟΡΕΙΣ ΣΤΗΝ «ΟΜΑΔΑ Α-ΥΠΟΕΡΓΟ 1»:

3. Υπεύθυνη Δήλωση του Προμηθευτή ή του κατασκευαστή ή και των δύο στην οποία θα δηλώνονται:

- ότι ο χρόνος εγγυήσεως για την καλή λειτουργία της προμήθειας (για αίθουσα και χώρο υγιεινής W.C.) ορίζεται σε τρία (3) έτη «έναντι φθοράς στο χρόνο, από την ημερομηνία παραλαβής από την αρμόδια επιτροπή».
- θα αναγράφεται ότι ως άνω εγγύηση «καλύπτει ενδεικτικά και όχι περιοριστικά: την στατικότητα του οικίσκου, την προστασία έναντι οξειδωσης της μεταλλικής κατασκευής, τα τοιχώματα και τη στέγη έναντι στεγανότητας, τα κουφώματα και τα κιγκλιδώματα όσον αφορά την εξωτερική αλλοίωση τους λόγω φυσικών συνθηκών καθώς και κάθε άλλο το οποίο θα επιτρέπει την καλή κατάσταση και την καλή λειτουργία και θα εκπληρώνει το σκοπό για τον οποίο κατασκευάστηκε και προμηθεύεται».
- θα αναγράφεται ότι ως άνω εγγύηση «καλύπτει ενδεικτικά και όχι περιοριστικά: την ορθή λειτουργία και στεγανότητα του υδραυλικού και αποχετευτικού δικτύου καθώς και τις διαμορφωμένες βάσεις έδρασης. Κατά τη διάρκεια του χρόνου τούτου, ο ανάδοχος ευθύνεται για κάθε ατέλεια, βλάβη ή αδικαιολόγητη φθορά της προμήθειας και της βάσης έδρασης (που θα κατασκευάσει ή στη θέση που θα την τοποθετήσει κατόπιν υπόδειξης από την Υπηρεσία), εκτός εάν αυτή προέρχεται από ανωτέρα βία ή κακή χρήση οπότε εφαρμόζονται οι σχετικές διατάξεις της κείμενης νομοθεσίας».
- θα αναγράφεται ότι «Η καλή λειτουργία των θερμαντικών σωμάτων με χρόνο εγγυήσεως τα δύο (2) έτη από την ημ/νία οριστικής παραλαβής τους από την αρμόδια επιτροπή»
- θα αναγράφεται ότι «Οι ανωτέρω εγγυήσεις και Υπεύθυνες Δηλώσεις όταν αυτές εκδίδονται ή υπογράφονται από Κατασκευαστές (ή εργοστάσια κατασκευής) δεν αναιρούν την ευθύνη του Αναδόχου/Προμηθευτή έναντι του Δ. Χαλανδρίου»

¹⁴Άρθρο 79Α όπως προστέθηκε στον Ν.4412/16 με την παρ 13 του άρθρου 107 Ν.4497/17

¹⁵Μετά την παράγραφο 3 του άρθρου 79Α προστίθεται παράγραφος 4, με την παρ 6 άρθρου 43 Ν.4605/19 και η φράση «ή αιτήσεων συμμετοχής» προστέθηκε με την παρ.1 του άρθρου 56 Ν.4609/19

- Θα αναγράφεται επίσης ότι «η εγγύηση καλύπτει κατ' ελάχιστο δύο (2) έτη το αυτόματο σύστημα πυρανίχνευσης, το οποίο θα εγκατασταθεί με μέριμνα και δαπάνη του Αναδόχου της Προμήθειας, παραδομένο σε πλήρη λειτουργία»
 - Θα αναγράφεται επίσης ότι «στο πλαίσιο της παράδοσης της Προμήθειας θα κατατεθούν πλήρεις και αναλυτικές μελέτες των μονάδων (ΑΡΧΙΤΕΚΤΟΝΙΚΗ ΜΕΛΕΤΗ, ΣΤΑΤΙΚΗ ΜΕΛΕΤΗ, ΜΕΛΕΤΗ ΗΛΕΚΤΡΟΜΗΧΑΝΟΛΟΓΙΚΩΝ ΕΓΚΑΤΑΣΤΑΣΕΩΝ, ΜΕΛΕΤΕΣ ΘΕΡΜΟΜΟΝΩΣΗΣ, ΠΥΡΟΠΡΟΣΤΑΣΙΑΣ, ΑΛΕΞΙΚΕΡΑΥΝΟΥ, ΜΕΛΕΤΗ ΕΝΕΡΓΕΙΑΚΗΣ ΑΠΟΔΟΣΗΣ σύμφωνα με τον Κανονισμό (ΚΕΝΑΚ) 2017, κλπ) υπογεγραμμένες από τους κατά Νόμο μελετητές μηχανικούς.»
 - Θα αναγράφεται επίσης ότι «Ο ανάδοχος θα κάνει τις σχετικές ενέργειες προκειμένου να αδειοδοτηθούν οι χώροι που θα υποδειχθούν από την υπηρεσία όπου θα τοποθετηθούν οι οικίσκοι, εφόσον απαιτηθεί από την Υπηρεσία, με την έκδοση Άδειας Δόμησης Μικρής Κλίμακας βάσει του Ν.4495/2017 (ΦΕΚ 167/Α/3-11-17) «Έλεγχος και προστασία του δομημένου περιβάλλοντος» και συγκεκριμένα το αρ. 29, παρ. 2^ε, με μέριμνα και δαπάνες του ίδιου»
4. Αντίγραφο του πιστοποιητικού κατά EN ISO 9001:2008 για την εταιρεία/εταιρείες κατασκευής των προκατασκευασμένων οικίσκων (αίθουσας και χώρου υγιεινής wc για την «ΟΜΑΔΑ Α – Υποέργο 1)

ΓΙΑ ΤΟΥΣ ΣΥΜΜΕΤΕΧΟΝΤΕΣ ΟΙΚΟΝΟΜΙΚΟΥΣ ΦΟΡΕΙΣ ΣΤΗΝ «ΟΜΑΔΑ Β-ΥΠΟΕΡΓΟ 2»:

1. Υπεύθυνη Δήλωση του Προμηθευτή ή του κατασκευαστή ή και των δύο:
 - στην οποία θα δηλώνεται ως εγγύηση καλής λειτουργίας (για την Ομάδα Β – Υποέργο 2) τα δύο (2) έτη από την ημ/νία οριστικής παραλαβής τους από την αρμόδια επιτροπή,
 - Στην παραπάνω Υ.Δ. θα πρέπει να αναγράφεται επίσης ότι «Οι ανωτέρω εγγυήσεις και Υπεύθυνες Δηλώσεις όταν αυτές εκδίδονται ή υπογράφονται από Κατασκευαστές (ή εργοστάσια κατασκευής) δεν αναιρούν την ευθύνη του Αναδόχου/Προμηθευτή έναντι του Δ. Χαλανδρίου»
2. Αντίγραφο του πιστοποιητικού κατά EN ISO 9001:2008 για την εταιρεία/εταιρείες κατασκευής των επίπλων και συγκεκριμένα για τα άρθρα Β.1 έως και Β.5 (για την «ΟΜΑΔΑ Β – Υποέργο 2)

ΑΡΘΡΟ 6° : ΠΕΡΙΕΧΟΜΕΝΟ ΦΑΚΕΛΟΥ ΤΕΧΝΙΚΗΣ ΠΡΟΣΦΟΡΑΣ

Στο φάκελο της Τεχνικής προσφοράς τοποθετούνται όλα τα έγγραφα και δικαιολογητικά που τεκμηριώνουν επί ποινή αποκλεισμού, τη συμφωνία της τεχνικής προσφοράς του προσφέροντα με τα όσα αναφέρονται στο αρ.2 του Παραρτήματος Β' της παρούσας.

Σε περίπτωση που τα τεχνικά στοιχεία της προσφοράς δεν είναι δυνατό λόγω του μεγάλου όγκου να τοποθετηθούν στον κυρίως φάκελο, τότε αυτά συσκευάζονται χωριστά και ακολουθούν τον κυρίως φάκελο με τις ίδιες ενδείξεις.

Στα περιεχόμενα του φακέλου της τεχνικής προσφοράς δεν πρέπει σε καμία περίπτωση να εμφανίζονται οικονομικά στοιχεία.

ΑΡΘΡΟ 7° : ΠΕΡΙΕΧΟΜΕΝΟ ΦΑΚΕΛΟΥ ΟΙΚΟΝΟΜΙΚΗΣ ΠΡΟΣΦΟΡΑΣ

Η οικονομική προσφορά (προσφερόμενη τιμή) δίδεται σε ευρώ με συμπλήρωση από τους συμμετέχοντες του εντύπου της οικονομικής προσφοράς που επισυνάπτεται **στο ΠΑΡΑΡΤΗΜΑ Γ'**

Η τιμή της προμήθειας δίνεται ανά μονάδα.

Οι τιμές πρέπει να περιλαμβάνουν το σύνολο των επιβαρύνσεων (νόμιμες κρατήσεις και εισφορές υπέρ τρίτων και λοιπές σχετικές δαπάνες), μη συμπεριλαμβανομένου Φ.Π.Α.

Στο φάκελο της Οικονομικής προσφοράς τοποθετούνται επί ποινή αποκλεισμού μόνο τα οικονομικά στοιχεία της προσφοράς.

Σε περίπτωση που αναφέρεται εσφαλμένος Φ.Π.Α. αυτός θα διορθώνεται από την αρμόδια Επιτροπή.

Προσφορά που δε δίδει τιμή σε ευρώ απορρίπτεται ως απαράδεκτη.

Προσφορά που είναι αόριστη και ανεπίδεκτη εκτίμησης ή είναι υπό αίρεση, απορρίπτεται ως απαράδεκτη, μετά από προηγούμενη γνωμοδότησή της Επιτροπής του διαγωνισμού.

Σε περιπτώσεις προϊόντων που προσφέρονται δωρεάν, θα αναγράφεται στην οικεία θέση της οικονομικής προσφοράς η ένδειξη «ΔΩΡΕΑΝ».

Εάν έχει παραλειφθεί η αναγραφή τιμής, ακόμη και αν δεν υπάρχει η ένδειξη «ΔΩΡΕΑΝ», θεωρείται αμαχήτως ότι τα αντίστοιχα προϊόντα έχουν προσφερθεί δωρεάν.

Χρόνος ισχύος της προσφοράς ορίζονται οι 180 ημερολογιακές ημέρες από την καταληκτική ημερομηνία υποβολής της στο παρόντα διαγωνισμό. «Σε περίπτωση που λήξει ο χρόνος ισχύος των προσφορών και δεν ζητηθεί παράταση της προσφοράς, η αναθέτουσα αρχή δύναται με αιτιολογημένη απόφασή της, εφόσον η εκτέλεση της σύμβασης εξυπηρετεί το δημόσιο συμφέρον, να ζητήσει εκ των υστέρων από τους οικονομικούς φορείς που συμμετέχουν στη διαδικασία είτε να παρατείνουν την προσφορά τους είτε όχι.»¹⁶

Προσφορά η οποία δεν θα περιέχει τα ανωτέρω στοιχεία, απορρίπτεται ως απαράδεκτη.

Προσφορές που θέτουν όρο αναπροσαρμογής της τιμής, απορρίπτονται ως απαράδεκτες.

Η οικονομική επιτροπή διατηρεί το δικαίωμα να ζητά από τους συμμετέχοντες στοιχεία απαραίτητα για την τεκμηρίωση των προσφερόμενων τιμών (ιδίως όταν αυτές είναι ασυνήθιστα χαμηλές για το αντικείμενο της προμήθειας), οι δε προμηθευτές υποχρεούνται να παρέχουν τα στοιχεία αυτά και να διευκολύνουν κάθε σχετικό έλεγχο της Αναθέτουσας Αρχής, σύμφωνα με όσα προβλέπονται στο αρ.88 του ν.4412/16.

Προσφορές γίνονται δεκτές για όλες τις ομάδες ή για όσες ομάδες επιθυμούν για το σύνολο των ειδών και ποσοτήτων της κάθε ομάδας του προϋπολογισμού της μελέτης ως ο ενδεικτικός πίνακας στο Παράρτημα Β' της παρούσης.

ΑΡΘΡΟ 8ο : ΑΠΟΣΦΡΑΓΙΣΗ ΚΑΙ ΑΞΙΟΛΟΓΗΣΗ ΤΩΝ ΠΡΟΣΦΟΡΩΝ-ΑΝΑΔΕΙΞΗ ΠΡΟΣΩΡΙΝΟΥ ΑΝΑΔΟΧΟΥ

1. Η αποσφράγιση των προσφορών γίνεται δημόσια, από το αρμόδιο συλλογικό όργανο διενέργειας του διαγωνισμού και της αξιολόγησης των αποτελεσμάτων αυτού (Επιτροπή), παρουσία των προσφερόντων/συμμετεχόντων ή των νομίμως εξουσιοδοτημένων εκπροσώπων τους, οι οποίοι λαμβάνουν γνώση των λοιπών συμμετεχόντων στη διαδικασία και των στοιχείων που υποβλήθηκαν από αυτούς .

2. Η Επιτροπή προβαίνει στην έναρξη της διαδικασίας αποσφράγισης των προσφορών **την ημερομηνία και ώρα που καθορίζεται στην παρούσα διακήρυξη.**

3. Η αποσφράγιση γίνεται με την παρακάτω διαδικασία:

Μονογράφεται και αποσφραγίζεται ο κυρίως φάκελος.

¹⁶Προσθ. εδαφίου στο τέλος της παρ. 4 του άρθρου 97 με την παρ. 3 του άρθρου 33 Ν.4608/19

Μονογράφονται οι φάκελοι με τις ενδείξεις "Δικαιολογητικά Συμμετοχής", "Τεχνική Προσφορά" και "Οικονομική Προσφορά".

Αποσφραγίζεται ο φάκελος των δικαιολογητικών συμμετοχής και μονογράφονται τα δικαιολογητικά συμμετοχής.

Ελέγχεται η πληρότητα και η ορθότητα των δικαιολογητικών συμμετοχής, σύμφωνα με όσα προβλέπονται στη διακήρυξη. Σε περίπτωση που τα δικαιολογητικά συμμετοχής δε γίνουν αποδεκτά, δεν αποσφραγίζεται ο φάκελος της τεχνικής προσφοράς.

Για τις προσφορές, των οποίων τα δικαιολογητικά συμμετοχής έγιναν αποδεκτά, αποσφραγίζονται οι φάκελοι των τεχνικών προσφορών, μονογράφονται δε και σφραγίζονται από την Επιτροπή όλα τα δικαιολογητικά που υποβάλλονται κατά το στάδιο αυτό και η τεχνική προσφορά ανά φύλλο (εκτός από τα prospectus).

Ελέγχεται η πληρότητα και η ορθότητα του φακέλου της τεχνικής προσφοράς, σύμφωνα με όσα προβλέπονται στη διακήρυξη.

Οι φάκελοι των οικονομικών προσφορών αποσφραγίζονται μετά την ολοκλήρωση της αξιολόγησης των δικαιολογητικών συμμετοχής και των τεχνικών προσφορών.

Οι φάκελοι των οικονομικών προσφορών, για όσες προσφορές δεν κρίθηκαν αποδεκτές κατά την αξιολόγηση των δικαιολογητικών συμμετοχής και των τεχνικών προσφορών, δεν αποσφραγίζονται, αλλά επιστρέφονται, εφόσον δεν ασκηθεί ένδικο μέσο κατά της απόφασης απόρριψης της προσφοράς ή εφόσον έχει παρέλθει άπρακτη η προθεσμία άσκησης ενδίκων μέσων κατ' αυτής ή έχει υποβληθεί παραίτηση από τυχόν ασκηθέν ένδικο μέσο.

Αυτοί που δικαιούνται να παρευρίσκονται στη διαδικασία αποσφράγισης των προσφορών λαμβάνουν γνώση των συμμετασχόντων στο διαγωνισμό, καθώς επίσης και των τιμών που προσφέρθηκαν.

Μετά την αξιολόγηση των προσφορών και την ανάδειξη αυτού στον οποίο πρόκειται να γίνει η κατακύρωση, η Επιτροπή προβαίνει στην καταχώριση σε πρακτικό α) όσων υπέβαλαν προσφορές, καθώς και των υποβληθέντων αυτών δικαιολογητικών και τα αποτελέσματα του ελέγχου αυτών, β) των στοιχείων της τεχνικής προσφοράς και τα αποτελέσματα του ελέγχου αυτών, γ) των οικονομικών προσφορών και τα αποτελέσματα του ελέγχου αυτών.

Η κατακύρωση γίνεται τελικά στον προμηθευτή (ή στον πάροχο σε περίπτωση ανάθεσης υπηρεσιών) με τη χαμηλότερη τιμή εκ των προμηθευτών (ή των παρόχων) των οποίων οι προσφορές έχουν κριθεί ως αποδεκτές με βάση τις τεχνικές προδιαγραφές και τους όρους της διακήρυξης. Ισότιμες θεωρούνται οι προσφορές με την ίδια ακριβώς τιμή. Στην περίπτωση αυτή η αναθέτουσα αρχή επιλέγει τον ανάδοχο με κλήρωση μεταξύ των οικονομικών φορέων που υπέβαλαν ισότιμες προσφορές. Η κλήρωση γίνεται ενώπιον του αρμοδίου συλλογικού οργάνου και παρουσία αυτών των οικονομικών φορέων (άρθρο 90 παρ. 1 Ν. 4412/16).

Τα αποτελέσματα των ανωτέρω σταδίων επικυρώνονται με απόφαση της Οικονομικής Επιτροπής. Ο αρμόδιος υπάλληλος του τμήματος προμηθειών, κοινοποιεί αμέσως την απόφαση ανάδειξης προσωρινού αναδόχου, μαζί με αντίγραφο όλων των πρακτικών της διαδικασίας ελέγχου και αξιολόγησης των προσφορών, σε κάθε προσφέροντα με κάθε πρόσφορο τρόπο, όπως με τηλεομοιοτυπία, ηλεκτρονικό ταχυδρομείο κ.λπ., επί αποδείξει. Κατά της ανωτέρω απόφασης χωρεί ένσταση, σύμφωνα με το άρθρο

127 του Ν.4412/16, η προθεσμία άσκησης της οποίας είναι πέντε (5) ημέρες από την κοινοποίησή της στον ενδιαφερόμενο οικονομικό φορέα.

Η εν λόγω απόφαση δεν παράγει τα έννομα αποτελέσματά της, εφόσον η αναθέτουσα αρχή δεν την κοινοποίησε σε όλους τους προσφέροντες.

ΑΡΘΡΟ 9^ο : ΔΙΚΑΙΟΛΟΓΗΤΙΚΑ ΚΑΤΑΚΥΡΩΣΗΣ

Μετά την ανάδειξη του προσωρινού αναδόχου, με την ανωτέρω απόφαση, η Αναθέτουσα Αρχή (Οικονομική Επιτροπή)¹⁷ του κοινοποιεί έγγραφη πρόσκληση να υποβάλει εντός προθεσμίας, δέκα(10) ημερών¹⁸, από την κοινοποίηση της σχετικής έγγραφης ειδοποίησης σε αυτόν, τα αναφερόμενα παρακάτω δικαιολογητικά¹⁹ όπως αυτά προβλέπονται **στο άρθρο 80 του Ν. 4412/2016**, τα οποία αποσφραγίζονται και ελέγχονται κατά την διαδικασία που προβλέπεται στο άρθρο 103 του Ν. 4412/2016. Τα δικαιολογητικά υποβάλλονται στην αναθέτουσα αρχή σε σφραγισμένο φάκελο, ο οποίος παραδίδεται στο αρμόδιο όργανο αξιολόγησης.

α. ΟΙ ΕΛΛΗΝΕΣ ΠΟΛΙΤΕΣ:

(1) Απόσπασμα ποινικού μητρώου που έχει εκδοθεί έως τρεις (3) μήνες πριν από την υποβολή του²⁰, από το οποίο να προκύπτει, ότι δεν έχουν εις βάρος τους αμετάκλητη καταδικαστική απόφαση, για κάποιο αδίκημα από τα αναφερόμενα της παρ. 1 του άρθρου 73 του Ν. 4412/2016 ήτοι :

Συμμετοχή σε εγκληματική οργάνωση, δωροδοκία, απάτη, νομιμοποίηση εσόδων από παράνομες δραστηριότητες, παιδική εργασία και άλλες μορφές εμπορίας ανθρώπων, για κάποιο από τα αδικήματα της υπεξαίρεσης, της απάτης, της εκβίασης, της πλαστογραφίας, της ψευδορκίας, της δωροδοκίας και της δόλιας χρεοκοπίας.

Σημειώνεται ότι σε περίπτωση που το απόσπασμα ποινικού μητρώου φέρει καταδικαστικές αποφάσεις, οι συμμετέχοντες θα πρέπει να προσκομίσουν τις αναφερόμενες σε αυτό καταδικαστικές αποφάσεις.

Η υποχρέωση του προηγούμενου εδαφίου αφορά ιδίως:

αα) Στις περιπτώσεις εταιρειών περιορισμένης ευθύνης (**Ε.Π.Ε.**), προσωπικών εταιρειών (**Ο.Ε. και Ε.Ε.**) και (**ΙΚΕ**) ιδιωτικών κεφαλαιουχικών εταιρειών, **στους διαχειριστές.**

ββ) Στις περιπτώσεις ανωνύμων εταιρειών (Α.Ε.), **αφορά τον Διευθύνοντα Σύμβουλο, καθώς και όλα τα μέλη του Διοικητικού Συμβουλίου.**

γγ) στις περιπτώσεις των συνεταιρισμών τα μέλη του Διοικητικού Συμβουλίου

δδ) σε όλες τις υπόλοιπες περιπτώσεις νομικών προσώπων, η υποχρέωση των προηγούμενων εδαφίων αφορά στους νόμιμους εκπροσώπους τους.

(2) Πιστοποιητικό που έχει εκδοθεί έως τρεις (3) μήνες πριν από την υποβολή του²¹, από το οποίο να προκύπτει ότι **δεν τελούν υπό πτώχευση, δεν έχουν υπαχθεί σε διαδικασία εξυγίανσης, ειδικής**

¹⁷Το Διοικητικό Συμβούλιο του Νομικού Προσώπου

¹⁸Η προθεσμία που καθορίζεται στα έγγραφα της σύμβασης δεν μπορεί να είναι μικρότερη των δέκα (10) από την κοινοποίηση της σχετικής έγγραφης ειδοποίησης στον προσωρινό ανάδοχο (άρθρο 103 § 1 όπως τροποποιήθηκε με την παρ 12α του άρθρου 43 Ν.4605/19) .

¹⁹Πρωτότυπα η αντίγραφα που εκδίδονται σύμφωνα με τις διατάξεις του άρθρου 1 Ν.4250/14.Ειδικά τα αποδεικτικά τα οποία αποτελούν ιδιωτικά έγγραφα μπορεί να γίνονται αποδεκτά με απλή φωτοτυπία εφόσον συνυποβάλλεται υπεύθυνη δήλωση στην οποία βεβαιώνεται η ακρίβεια τους

²⁰Παρ 7αδ άρθρου 43 Ν.4605/19 με την οποία προστέθηκε νέα παράγραφος 12 στο άρθρο 80Ν.4412/16

εκκαθάρισης η δεν τελούν υπό αναγκαστική διαχείριση από εκκαθαριστή η από δικαστήριο η δεν έχουν υπαχθεί σε διαδικασία πτωχευτικού συμβιβασμού η δεν έχουν αναστείλει τις επιχειρηματικές τους δραστηριότητες η δεν βρίσκονται σε οποιαδήποτε ανάλογη κατάσταση προκύπτουσα από παρόμοια διαδικασία , προβλεπόμενη σε εθνικές διατάξεις νόμου

(3) Πιστοποιητικό που εκδίδεται από αρμόδια κατά περίπτωση αρχή, από το οποίο να προκύπτει ότι κατά την ημερομηνία της ως άνω σχετικής ειδοποίησης, είναι ενήμεροι **ως προς τις υποχρεώσεις τους που αφορούν τις εισφορές κοινωνικής ασφάλισης (κύριας και επικουρικής) καθώς και ως προς τις φορολογικές υποχρεώσεις τους.**

Τα ανωτέρω πιστοποιητικά αυτά πρέπει να είναι εν ισχύ κατά το χρόνο υποβολής τους ,άλλως ,στην περίπτωση που δεν αναφέρεται χρόνος ισχύος ,να έχουν **εκδοθεί έως τρείς (3) μήνες πριν από την υποβολή τους**²²

(4) Πιστοποιητικό του οικείου Επιμελητηρίου που έχει εκδοθεί έως τριάντα (30) εργάσιμες μέρες πριν από την υποβολή του²³, με το οποίο θα πιστοποιείται αφενός η εγγραφή τους σε αυτό και το ειδικό επάγγελμά τους, κατά την καταληκτική ημερομηνία υποβολής προσφορών, και αφετέρου ότι εξακολουθούν να παραμένουν εγγεγραμμένοι μέχρι της επίδοσης της ως άνω σχετικής ειδοποίησης.

(5) Πιστοποιητικό από τη Διεύθυνση Προγραμματισμού και Συντονισμού της Επιθεώρησης Εργασιακών Σχέσεων, που έχει εκδοθεί έως τρείς (3) μήνες πριν από την υποβολή του²⁴από το οποίο να προκύπτουν οι πράξεις επιβολής προστίμου που έχουν εκδοθεί σε βάρος του οικονομικού φορέα σε χρονικό διάστημα δύο (2) ετών πριν από την ημερομηνία λήξης της προθεσμίας υποβολής προσφοράς ή αίτησης συμμετοχής.»²⁵

Μέχρι την πλήρη λειτουργία του πληροφοριακού συστήματος, το πιστοποιητικό ΣΕΠΕ μπορεί να αντικαθίσταται από **υπεύθυνη δήλωση**²⁶ του **οικονομικού φορέα**, η οποία έχει συνταχθεί μετά την κοινοποίηση της πρόσκλησης, χωρίς να απαιτείται επίσημη δήλωση του ΣΕΠΕ σχετικά με την έκδοση του πιστοποιητικού.

(6) Τα νομιμοποιητικά έγγραφα ως ακολούθως :

α. ΓΙΑ ΦΥΣΙΚΑ ΠΡΟΣΩΠΑ:

- Έναρξη Επιτηδεύματος από την αντίστοιχη Δημόσια Οικονομική Υπηρεσία καθώς και τις μεταβολές του.

(6) Τα παραστατικά εκπροσώπησης

α. Παραστατικό εκπροσώπησης φυσικών προσώπων :

²¹Παρ 7αδ άρθρου 43 Ν.4605/19 με την οποία προστέθηκε νέα παράγραφος 12 στο άρθρο 80Ν.4412/16

²²Παρ 7αδ άρθρου 43 Ν.4605/19 με την οποία προστέθηκε νέα παράγραφος 12 στο άρθρο 80Ν.4412/16

²³Παρ 7αδ άρθρου 43 Ν.4605/19 με την οποία προστέθηκε νέα παράγραφος 12 στο άρθρο 80Ν.4412/16

²⁴Παρ 7αδ άρθρου 43 Ν.4605/19 με την οποία προστέθηκε νέα παράγραφος 12 στο άρθρο 80Ν.4412/16

²⁵**Σύμφωνα με τις διατάξεις του άρθρου 39 Ν.4488/17 ,η ανωτέρω ρύθμιση καταλαμβάνει διαδικασίες που εκκινούν από 13-11-2017 και δεν αφορά διαδικασίες που ήδη έχουν εκκινήσει**

²⁶Με την παρ. 46 α΄ του αρθ. 43 Ν. 4605/19, στο άρθρο 376 Ν. 4412/16 προστίθεται παρ. 17 ως εξής: «17. Μέχρι να καταστεί εφικτή η έκδοση του πιστοποιητικού που προβλέπεται στην περίπτωση γ΄ της παρ. 2 του άρθρου 80, αυτό αντικαθίσταται από υπεύθυνη δήλωση του οικονομικού φορέα, χωρίς να απαιτείται επίσημη δήλωση του ΣΕΠΕ σχετικά με την έκδοση του πιστοποιητικού».

- Εφόσον συμμετέχουν στο διαγωνισμό με αντιπρόσωπό/ εκπρόσωπό τους, απαιτείται συμβολαιογραφικό πληρεξούσιο ή έγγραφη εξουσιοδότηση θεωρημένη για το γνήσιο της υπογραφής από οποιαδήποτε δημόσια αρχή. **Τα αποδεικτικά ισχύουσας εκπροσώπησης να έχουν εκδοθεί έως τριάντα (30) εργάσιμες μέρες πριν από την υποβολή τους,**²⁷

β. ΓΙΑ ΗΜΕΔΑΠΑ ΝΟΜΙΚΑ ΠΡΟΣΩΠΑ:

Τα παραπάνω κατά περίπτωση δικαιολογητικά για τους Έλληνες πολίτες

Νομιμοποιητικά έγγραφα νομικών προσώπων ως ακολούθως :

β.1) Για Ημεδαπά νομικά πρόσωπα με τη μορφή Ανωνύμου Εταιρείας (ΑΕ) ή Εταιρείας Περιορισμένης Ευθύνης (ΕΠΕ) :

α) Το τηρούμενο στην αρμόδια κατά περίπτωση διοικητική ή δικαστική αρχή τελευταίο ισχύον καταστατικό της συμμετέχουσας στο διαγωνισμό εταιρείας,

β) Βεβαίωση της αρμόδιας κατά περίπτωση διοικητικής ή δικαστικής αρχής, από την οποία να προκύπτει η αρχική καταχώρηση της εταιρείας, καθώς και οι τυχόν μεταβολές που έχουν επέλθει στο νομικό πρόσωπο και τα όργανα διοίκησης αυτής, με ανάλογη μνεία στα αντίστοιχα ΦΕΚ.

Β.2) Για Ημεδαπά νομικά πρόσωπα με τη μορφή προσωπικής εταιρείας (ΟΕ ή ΕΕ η Ι.Κ.Ε)

α) Το συμφωνητικό σύστασης της εταιρείας και όλων των τροποποιήσεων αυτού, καθώς και το τελευταίο σε ισχύ καταστατικό της εταιρείας.

β) Πιστοποιητικό περί μεταβολών της εταιρείας από την αρμόδια αρχή.

Παραστατικά εκπροσώπησης νομικών προσώπων ως ακολούθως:

- Πρακτικά αποφάσεων του Διοικητικού Συμβουλίου (σε περίπτωση Α.Ε.), απόφαση των διαχειριστών (σε περίπτωση Ε.Π.Ε. ή Ο.Ε. ή Ε.Ε.) ή απόφαση του δεσμεύοντος φυσικού προσώπου ή οργάνου, κάθε προσφέροντος για την έγκριση συμμετοχής του στο διαγωνισμό, για τον ορισμό του νομίμου εκπροσώπου καθώς και του τυχόν αντικλήτου του στο διαγωνισμό (εκτός εάν η εξουσία προς εκπροσώπηση του υπογράφοντος απορρέει από το καταστατικό ή άλλη πράξη που έχει δημοσιευθεί κατά τις κείμενες διατάξεις).
- Στην περίπτωση κοινοπραξίας προσκομίζεται το ιδιωτικό συμφωνητικό σύστασης της κοινοπραξίας.
- Σε περίπτωση ένωσης, πρακτικά αποφάσεων του Διοικητικού Συμβουλίου (σε περίπτωση Α.Ε.) ή απόφαση των διαχειριστών (σε περίπτωση Ε.Π.Ε. ή Ο.Ε. ή Ε.Ε. η Ι.Κ.Ε)

ΣΗΜΕΙΩΣΗ : Τα αποδεικτικά ισχύουσας εκπροσώπησης σε περίπτωση νομικών προσώπων να έχουν εκδοθεί έως τριάντα (30) εργάσιμες μέρες πριν από την υποβολή τους²⁸

γ. ΓΙΑ ΦΥΣΙΚΑ ΚΑΙ ΝΟΜΙΚΑ ΑΛΛΟΔΑΠΑ ΠΡΟΣΩΠΑ:

Τα παραπάνω κατά περίπτωση δικαιολογητικά .

Σημειώνεται ειδικά ότι:

Εάν σε κάποια Χώρα βεβαιώνεται από οποιαδήποτε αρχή της, ότι δεν εκδίδονται τα παραπάνω έγγραφα ή πιστοποιητικά, ή αν αυτά δεν καλύπτουν όλες τις ως άνω αναφερόμενες περιπτώσεις, δύναται να

²⁷Παρ 7αδ άρθρου 43 Ν.4605/19 με την οποία προστέθηκε νέα παράγραφος 12 στο άρθρο 80Ν.4412/16

²⁸Παρ 7αδ άρθρου 43 Ν.4605/19 με την οποία προστέθηκε νέα παράγραφος 12 στο άρθρο 80Ν.4412/16

αντικατασταθούν από ένορκη βεβαίωση του ενδιαφερόμενου, ή όπου δεν προβλέπεται η ένορκη βεβαίωση από υπεύθυνη δήλωση **ενώπιον αρμόδιας δικαστικής ή διοικητικής αρχής, συμβολαιογράφου ή αρμόδιου επαγγελματικού ή εμπορικού οργανισμού του κράτους- μέλους ή της χώρας καταγωγής ή της χώρας όπου είναι εγκατεστημένος ο οικονομικός φορέας**. Στην κατά τα άνω υπεύθυνη δήλωση θα δηλώνεται ότι στην συγκεκριμένη χώρα δεν εκδίδονται τα συγκεκριμένα έγγραφα και ότι δεν συντρέχουν στο συγκεκριμένο πρόσωπο οι ανωτέρω νομικές καταστάσεις.

Τα αλλοδαπά έγγραφα που θα υποβληθούν πρέπει υποχρεωτικά να συνοδεύονται με επικυρωμένη μετάφραση²⁹

δ. ΓΙΑ ΣΥΝΕΤΑΙΡΙΣΜΟΥΣ:

(1) Τα παραπάνω κατά περίπτωση δικαιολογητικά για τους Έλληνες πολίτες,

(2) Βεβαίωση αρμόδιας αρχής ότι ο Συνεταιρισμός λειτουργεί νόμιμα.

ε. ΓΙΑ ΕΝΩΣΕΙΣ ΠΡΟΣΦΕΡΟΝΤΩΝ ΠΟΥ ΥΠΟΒΑΛΛΟΥΝ ΚΟΙΝΗ ΠΡΟΣΦΟΡΑ:

Τα παραπάνω κατά περίπτωση δικαιολογητικά, για κάθε προσφέροντα που συμμετέχει στην Ένωση.

ΣΗΜΕΙΩΣΗ : Τα δικαιολογητικά – αποδεικτικά ισχύουσας εκπροσώπησης σε περίπτωση νομικών προσώπων να έχουν εκδοθεί έως τριάντα (30) εργάσιμες μέρες πριν από την υποβολή τους³⁰.

Αν δεν προσκομισθούν τα παραπάνω δικαιολογητικά ή υπάρχουν ελλείψεις σε αυτά που υποβλήθηκαν και ο προσωρινός ανάδοχος υποβάλλει εντός της προθεσμίας δέκα (10) ημερών³¹, από την κοινοποίηση της σχετικής έγγραφης ειδοποίησης σε αυτόν , αίτημα προς το αρμόδιο όργανο αξιολόγησης για την παράταση της προθεσμίας υποβολής, το οποίο συνοδεύεται με αποδεικτικά έγγραφα από τα οποία να αποδεικνύεται ότι έχει αιτηθεί τη χορήγηση των δικαιολογητικών, η αναθέτουσα αρχή παρατείνει την προθεσμία υποβολής των δικαιολογητικών για όσο χρόνο απαιτηθεί για τη χορήγηση των δικαιολογητικών από τις αρμόδιες αρχές.

Αν, κατά τον έλεγχο των παραπάνω δικαιολογητικών διαπιστωθεί ότι τα στοιχεία που δηλώθηκαν, σύμφωνα με το άρθρο 79 είναι ψευδή ή ανακριβή, απορρίπτεται η προσφορά του προσωρινού αναδόχου και η κατακύρωση γίνεται στον προσφέροντα που υπέβαλε την αμέσως επόμενη πλέον συμφέρουσα από οικονομική άποψη προσφορά βάσει των ειδικότερων κριτηρίων ανάθεσης όπως είχαν οριστεί στα έγγραφα της σύμβασης, χωρίς να λαμβάνεται υπόψη η προσφορά του προσφέροντος που απορρίφθηκε. Αν κανένας από τους προσφέροντες δεν υπέβαλε αληθή ή ακριβή δήλωση η διαδικασία ανάθεσης ματαιώνεται.

Αν ο προσωρινός ανάδοχος δεν υποβάλει στο προκαθορισμένο χρονικό διάστημα τα απαιτούμενα πρωτότυπα ή αντίγραφα, των παραπάνω δικαιολογητικών, απορρίπτεται η προσφορά του προσωρινού αναδόχου και η κατακύρωση γίνεται στον προσφέροντα που υπέβαλε την αμέσως επόμενη πλέον

²⁹Παρ 7αβ άρθρου 43 Ν.4605/19

³⁰Παρ 7αδ άρθρου 43 Ν.4605/19 με την οποία προστέθηκε νέα παράγραφος 12 στο άρθρο 80Ν.4412/16

³¹Η προθεσμία που καθορίζεται στα έγγραφα της σύμβασης δεν μπορεί να είναι μικρότερη των δέκα (10) από την κοινοποίηση της σχετικής έγγραφης ειδοποίησης στον προσωρινό ανάδοχο (άρθρο 103 § 1 όπως τροποποιήθηκε με την παρ 12α του άρθρου 43 Ν.4605/19) .

συμφέρουσα από οικονομική άποψη προσφορά βάσει των ειδικότερων κριτηρίων ανάθεσης όπως είχαν οριστεί στα έγγραφα της σύμβασης, χωρίς να λαμβάνεται υπόψη η προσφορά του προσφέροντος που απορρίφθηκε. Αν κανένας από τους προσφέροντες δεν προσκομίζει ένα ή περισσότερα από τα απαιτούμενα έγγραφα και δικαιολογητικά, η διαδικασία ματαιώνεται.

Αν από τα παραπάνω δικαιολογητικά που προσκομίσθηκαν νομίμως και εμπροθέσμως, δεν αποδεικνύεται η μη συνδρομή των λόγων αποκλεισμού των άρθρων 73 και 74 η κατακύρωση γίνεται στον προσφέροντα που υπέβαλε την αμέσως επόμενη πλέον συμφέρουσα από οικονομική άποψη προσφορά βάσει των ειδικότερων κριτηρίων ανάθεσης όπως είχαν οριστεί στα έγγραφα της σύμβασης, χωρίς να λαμβάνεται υπόψη η προσφορά του προσφέροντος που απορρίφθηκε.

Αν κανένας από τους προσφέροντες δεν αποδείξει ότι πληροί τα κριτήρια η διαδικασία ματαιώνεται.

Η διαδικασία ελέγχου των παραπάνω δικαιολογητικών ολοκληρώνεται με τη σύνταξη πρακτικού από το αρμόδιο γνωμοδοτικό όργανο (επιτροπή αξιολόγησης) στο οποίο αναγράφεται η τυχόν συμπλήρωση δικαιολογητικών κατά τα οριζόμενα στην παρ 2 του άρθρου 103 Ν.4412/16 και τη διαβίβαση του φακέλου στο αποφαινόμενο όργανο της αναθέτουσας αρχής³² για τη λήψη απόφασης είτε για τη ματαίωση της διαδικασίας κατά τις παραγράφους 3, 4 ή 5 του άρθρου 103 Ν.4412/16 είτε κατακύρωσης της σύμβασης. Τα αποτελέσματα του ελέγχου των παραπάνω δικαιολογητικών, επικυρώνονται με την απόφαση κατακύρωσης του άρθρου 105 .**Όσοι δεν έχουν αποκλεισθεί οριστικά** λαμβάνουν γνώση των παραπάνω δικαιολογητικών που κατατέθηκαν, κατά τα οριζόμενα στα έγγραφα της σύμβασης και στις διατάξεις Ν. 4412/16 .

ΑΡΘΡΟ 10° : ΚΡΙΣΗ ΑΠΟΤΕΛΕΣΜΑΤΩΝ ΔΙΑΓΩΝΙΣΜΟΥ

1. Η Επιτροπή του διαγωνισμού με εισήγησή της μπορεί να προτείνει :

α. Κατακύρωση της προμήθειας για ολόκληρες τις ποσότητες ή για μεγαλύτερες ή μικρότερες ποσότητες από τις αναγραφόμενες, σύμφωνα με όσα ορίζονται στο αρ.**105** του Ν.4412/16.

β. Ματαίωση των αποτελεσμάτων του διαγωνισμού, σύμφωνα με όσα ορίζονται στα άρθρα 103 και 106 του Ν.4412/16.

2. Σύμφωνα με το αρ.117 του Ν.4412/16 η υποβολή μιας προσφοράς δεν αποτελεί κώλυμα για τη συνέχιση της διαδικασίας του διαγωνισμού και την ανάθεση της σύμβασης

ΑΡΘΡΟ 10Α:ΕΝΣΤΑΣΕΙΣ – ΠΑΡΑΒΟΛΟ-ΔΙΚΑΣΤΙΚΗ ΠΡΟΣΤΑΣΙΑ

Σε περίπτωση ένστασης κατά πράξης η παράλειψης της αναθέτουσας αρχής, η προθεσμία άσκησής της είναι πέντε (5) ημέρες από την κοινοποίηση της προσβαλλόμενης πράξης στον ενδιαφερόμενο οικονομικό φορέα η από την συντέλεση της παράλειψης. Η ένσταση κατά της διακήρυξης η της πρόσκλησης υποβάλλεται σε προθεσμία που εκτείνεται μέχρι το ήμισυ του χρονικού διαστήματος από τη δημοσίευση της διακήρυξης στο ΚΗΜΔΗΣ η την αποστολή της πρόσκλησης, κατά περίπτωση, μέχρι την

³²Οικονομικής Επιτροπής στο Δήμο, η Διοικητικού Συμβουλίου στο Ν.Π.Δ.Δ

καταληκτική ημερομηνία υποβολής των προσφορών. Για τον υπολογισμό της προθεσμίας αυτής συνυπολογίζονται και οι ημερομηνίες της δημοσίευσης και της υποβολής των προσφορών».

Η ένσταση υποβάλλεται ενώπιον της αναθέτουσας αρχής, η οποία αποφασίζει, σύμφωνα με τα οριζόμενα και στο άρθρο 221, εντός προθεσμίας δέκα (10) ημερών από την κοινοποίηση της ένστασης η οποία μπορεί να γίνει και με ηλεκτρονικά μέσα σύμφωνα με το άρθρο 376 παράγραφος 11. Στην περίπτωση της ένστασης κατά της διακήρυξης ή της πρόσκλησης η αναθέτουσα αρχή αποφασίζει σε κάθε περίπτωση πριν την καταληκτική ημερομηνία υποβολής των προσφορών. Με την άπρακτη πάροδο των ανωτέρω προθεσμιών τεκμαίρεται η απόρριψη της ένστασης.

Για το παραδεκτό της άσκησης ένστασης, απαιτείται, με την κατάθεση της ένστασης, η καταβολή παράβολου, υπέρ του Δημοσίου, ποσού ίσου με το ένα τοις εκατό (1%) επί της εκτιμώμενης αξίας της σύμβασης. Το παράβολο αυτό αποτελεί δημόσιο έσοδο. Το παράβολο επιστρέφεται με πράξη της αναθέτουσας αρχής, αν η ένσταση γίνει δεκτή ή μερικώς δεκτή από το αποφασίζον διοικητικό όργανο.

Η προθεσμία για την άσκηση ένστασης και η άσκησή της κωλύουν τη σύναψη της σύμβασης.

Κατά τα λοιπά, η άσκηση της ένστασης δεν κωλύει την πρόοδο της διαγωνιστικής διαδικασίας. Όποιος έχει έννομο συμφέρον, μπορεί να ζητήσει την αναστολή εκτέλεσης και την ακύρωση της πράξης ή της παράλειψης της Αναθέτουσας Αρχής που εκδίδεται ή συντελείται επί της ένστασης της προηγούμενης παραγράφου, ενώπιον του Διοικητικού Εφετείου της έδρας της αναθέτουσας αρχής, κατά τα οριζόμενα στο π.δ. 18/1989

Η άσκηση της ένστασης της παραγράφου 1 αποτελεί προϋπόθεση για την άσκηση των ενδίκων βοηθημάτων του παρόντος.

Πέραν από την ενδικοφανή αυτή προσφυγή δεν χωρεί καμία άλλη τυχόν προβλεπόμενη από γενική διάταξη ενδικοφανής προσφυγή ή ειδική προσφυγή νομιμότητας. Το παράβολο για την άσκηση της αίτησης ακύρωσης και της αίτησης αναστολής υπολογίζεται σύμφωνα με τα οριζόμενα στο δεύτερο εδάφιο της παρ. 1 του άρθρου 36 του π.δ. 18/1989 (Α' 8).»

ΑΡΘΡΟ 11° : ΣΥΝΑΨΗ ΣΥΜΦΩΝΗΤΙΚΟΥ

Τα έννομα αποτελέσματα της απόφασης κατακύρωσης και ιδίως η σύναψη της σύμβασης επέρχονται εφόσον και όταν συντρέξουν σωρευτικά τα εξής:

- α) άπρακτη πάροδος των προθεσμιών άσκησης ένστασης του άρθρου 127 Ν.4412/16
- β) κοινοποίηση της απόφασης κατακύρωσης στον προσωρινό ανάδοχο.

Μετά την επέλευση των εννόμων αποτελεσμάτων της απόφασης κατακύρωσης, προσκαλεί τον ανάδοχο να προσέλθει για την υπογραφή του συμφωνητικού, θέτοντάς του προθεσμία που δε μπορεί να υπερβαίνει τις είκοσι (20) ημέρες από την κοινοποίηση σχετικής έγγραφης ειδικής πρόσκλησης, προσκομίζοντας την προβλεπόμενη εγγύηση καλής εκτέλεσης.

Η υπογραφή του συμφωνητικού έχει αποδεικτικό χαρακτήρα. Εάν ο ανάδοχος δεν προσέλθει να υπογράψει το συμφωνητικό, μέσα στην προθεσμία που ορίζεται στην ειδική πρόσκληση, κηρύσσεται έκπτωτος, και η κατακύρωση γίνεται στον προσφέροντα που υπέβαλε την αμέσως χαμηλότερη τιμή. Αν κανένας από τους προσφέροντες δεν προσέλθει για την υπογραφή του συμφωνητικού, η διαδικασία ανάθεσης ματαιώνεται.

ΑΡΘΡΟ 12° : ΔΙΑΡΚΕΙΑ ΙΣΧΥΟΣ ΤΗΣ ΣΥΜΒΑΣΗΣ

Η σύμβαση τίθεται σε ισχύ από την υπογραφή του σχετικού συμφωνητικού και την κατάθεση της εγγύησης καλής εκτέλεσης, και ο χρόνος περάτωσης της προμήθειας είναι δύο (02) ημερολογιακοί μήνες από την υπογραφή της σύμβασης.

ΑΡΘΡΟ 13°: ΕΚΤΕΛΕΣΗ ΤΗΣ ΣΥΜΒΑΣΗΣ

Κατά την εκτέλεση της σύμβασης εφαρμόζονται: α) οι διατάξεις του Ν.4412/16, β) οι όροι της παρούσας σύμβασης και γ) συμπληρωματικά ο Αστικός Κώδικας.

Κατά την εκτέλεση της σύμβασης ο ανάδοχος επιβάλλεται να τηρεί τις υποχρεώσεις στους τομείς του περιβαλλοντικού, κοινωνικοασφαλιστικού και εργατικού δικαίου, που έχουν θεσπισθεί με το δίκαιο της Ένωσης, το εθνικό δίκαιο, συλλογικές συμβάσεις ή διεθνείς διατάξεις περιβαλλοντικού, κοινωνικοασφαλιστικού και εργατικού δικαίου, οι οποίες απαριθμούνται στο Παράρτημα Χ του Προσαρτήματος Α' του Ν.4412/16

Τροποποίηση των όρων της σύμβασης κατά τη διάρκειά της πραγματοποιείται σύμφωνα με όσα προβλέπονται στα αρ.132 και 201 του Ν.4412/16

Η σύμβαση θεωρείται ότι εκτελέστηκε όταν συντρέχουν οι εξής προϋποθέσεις, σύμφωνα με το άρθρο 202 του Ν.4412/16:

- α. Παραδόθηκε ολόκληρη η ποσότητα ή, σε περίπτωση διαιρετού υλικού, η ποσότητα που παραδόθηκε υπολείπεται της συμβατικής, κατά μέρος που κρίνεται ως ασήμαντο από το αρμόδιο όργανο,
- β. παραλήφθηκε οριστικά ποσοτικά και ποιοτικά η προμήθεια
- γ. έγινε η αποπληρωμή του συμβατικού τιμήματος, αφού προηγουμένως επιβλήθηκαν κυρώσεις ή εκπτώσεις,
- δ. εκπληρώθηκαν και οι λοιπές συμβατικές υποχρεώσεις και από τα δύο συμβαλλόμενα μέρη και αποδεσμεύθηκαν οι σχετικές εγγυήσεις κατά τα προβλεπόμενα από τη σύμβαση.

ΑΡΘΡΟ 14° : ΤΡΟΠΟΣ ΠΛΗΡΩΜΗΣ - ΚΡΑΤΗΣΕΙΣ

Η πληρωμή της αξίας των υλικών στον ανάδοχο θα γίνει, μετά την οριστική, ποιοτική και ποσοτική παραλαβή της προμήθειας από την Επιτροπή παραλαβής της Προμήθειας, που εκτελεί την προμήθεια. Απαιτούμενα δικαιολογητικά για την πληρωμή του προμηθευτή είναι:

- α) Τιμολόγιο Πώλησης υπέρ της Προμήθειας.
- β) Πρωτόκολλο οριστικής ποιοτικής και ποσοτικής παραλαβής της Προμήθειας
- γ) Λοιπά, κατά περίπτωση, δικαιολογητικά.

Η εξόφληση του τιμολογίου θα γίνει σύμφωνα με τη διαδικασία που προβλέπεται στο Ν.4270/2014 «Αρχές δημοσιονομικής διαχείρισης και εποπτείας (ενσωμάτωση της Οδηγίας 2011/85/ΕΕ) - δημόσιο λογιστικό και άλλες διατάξεις», όπως τροποποιήθηκε και ισχύει.

Τον Ανάδοχο βαρύνουν οι υπέρ τρίτων κρατήσεις, ως και κάθε άλλη επιβάρυνση, σύμφωνα με την κείμενη νομοθεσία, μη συμπεριλαμβανομένου Φ.Π.Α., για την παράδοση του υλικού στον τόπο και με τον τρόπο που προβλέπεται στα έγγραφα της σύμβασης.

Με κάθε πληρωμή θα γίνεται η προβλεπόμενη από την κείμενη νομοθεσία παρακράτηση φόρου εισοδήματος .Ο Φ.Π.Α. βαρύνει την Αναθέτουσα Αρχή και αποδίδεται από τον Προμηθευτή.

ΑΡΘΡΟ 15ο : ΚΗΡΥΞΗ ΑΝΑΔΟΧΟΥ ΕΚΠΤΩΤΟΥ - ΚΥΡΩΣΕΙΣ

1. Ο ανάδοχος κηρύσσεται υποχρεωτικά έκπτωτος από την ανάθεση που έγινε στο όνομα του και από κάθε δικαίωμα που απορρέει από αυτήν, με απόφαση του δημοτικού συμβουλίου, ύστερα από γνωμοδότηση του αρμόδιου οργάνου:

α) στην περίπτωση της παραγράφου 5 του άρθρου 105 του ν.4412/16(ήτοι εάν ο ανάδοχος δεν προσέλθει να υπογράψει σύμβαση ,μέσα στη προθεσμία που ορίζεται στην ειδική πρόσκληση)

β) σε περίπτωση δημόσιας σύμβασης προμηθειών, εφόσον δε φόρτωσε, παρέδωσε ή αντικατέστησε τα συμβατικά υλικά ή δεν επισκεύασε ή συντήρησε αυτά μέσα στον συμβατικό χρόνο ή στον χρόνο παράτασης που του δόθηκε, σύμφωνα με όσα προβλέπονται στο άρθρο 206 του ν.4412/16,

2. Ο οικονομικός φορέας δεν κηρύσσεται έκπτωτος από την κατακύρωση ή ανάθεση ή την σύμβαση όταν:

α) Η σύμβαση δεν υπογράφηκε ή το υλικό δεν φορτώθηκε ή παραδόθηκε ή αντικαταστάθηκε με ευθύνη του φορέα που εκτελεί τη σύμβαση.

β) Συντρέχουν λόγοι ανωτέρας βίας (αρ. 204 του ν.4412/16).

3. Στον οικονομικό φορέα που κηρύσσεται έκπτωτος από την κατακύρωση, ανάθεση ή σύμβαση, επιβάλλεται, με απόφαση του αποφαινόμενου οργάνου,(ήτοι του Δημοτικού Συμβουλίου) ύστερα από γνωμοδότηση του αρμοδίου οργάνου, το οποίο υποχρεωτικά καλεί τον ενδιαφερόμενο προς παροχή εξηγήσεων, ολική κατάπτωση της εγγύησης καλής εκτέλεσης της σύμβασης.

4. Επιπλέον μπορεί να επιβληθεί προσωρινός αποκλεισμός του αναδόχου από το σύνολο των συμβάσεων προμηθειών ή υπηρεσιών των φορέων που εμπίπτουν στο πεδίο εφαρμογής του παρόντος νόμου κατά τα ειδικότερα προβλεπόμενα στο άρθρο 74 του Ν.4412/16.

Κατά τα λοιπά εφαρμόζονται οι διατάξεις του άρθρου 203 του Ν.4412/16.

ΑΡΘΡΟ 16° : ΜΟΝΟΜΕΡΗΣ ΛΥΣΗ ΤΗΣ ΣΥΜΒΑΣΗΣ

Το δημοτικό συμβούλιο³³ μπορεί, υπό τις προϋποθέσεις που ορίζουν οι κείμενες διατάξεις, να καταγγείλει τη σύμβαση κατά τη διάρκεια της εκτέλεσης της, εφόσον:

α) η σύμβαση έχει υποστεί ουσιώδη τροποποίηση, που θα απαιτούσε νέα διαδικασία σύναψης σύμβασης δυνάμει του άρθρου 132 του Ν.4412/16,

β) ο ανάδοχος, κατά το χρόνο της ανάθεσης της σύμβασης, τελούσε σε μια από τις καταστάσεις που αναφέρονται στην παράγραφο 1 του άρθρου 73 του Ν.4412/16 και ως εκ τούτου, θα έπρεπε να έχει αποκλειστεί από τη διαδικασία της σύναψης σύμβασης,

Κατά τα λοιπά εφαρμόζονται οι διατάξεις του άρθρου 133 του Ν.4412/16.

ΑΡΘΡΟ 17°: ΕΓΓΥΗΣΕΙΣ

Οι εγγυήσεις εκδίδονται από πιστωτικά « ή χρηματοδοτικά» «ή ασφαλιστικές επιχειρήσεις κατά την έννοια των περιπτώσεων β' και γ' της παρ. 1 του άρθρου 14 του ν. 4364/ 2016 (Α'13)» ιδρύματα που λειτουργούν νόμιμα στα κράτη – μέλη της Ευρωπαϊκής Ένωσης ή του Ευρωπαϊκού Οικονομικού Χώρου, ή στα κράτη – μέρη της Συμφωνίας Δημοσίων Συμβάσεων του Παγκοσμίου Οργανισμού Εμπορίου, που

³³Το Διοικητικό Συμβούλιο του Ν.Π

κυρώθηκε με το Ν.2513/1997 (Α΄139) και έχουν, σύμφωνα με τις ισχύουσες διατάξεις, το δικαίωμα αυτό. Μπορούν, επίσης, να εκδίδονται από το Ε.Τ.Α.Α –Τ.Σ.Μ.Ε.Δ.Ε ή να παρέχονται με γραμμάτιο του Ταμείου Παρακαταθηκών και Δανείων με παρακατάθεση σε αυτό του αντίστοιχου χρηματικού ποσού. Αν συσταθεί παρακαταθήκη με γραμμάτιο παρακατάθεσης χρεογράφων στο Ταμείο Παρακαταθηκών και Δανείων, τα τοκομερίδια ή μερίσματα που λήγουν κατά τη διάρκεια της εγγύησης επιστρέφονται μετά τη λήξη τους στον υπέρ ου η εγγύηση οικονομικό φορέα. Τα αντίστοιχα έγγραφα των εγγυήσεων, αν δεν είναι διατυπωμένα στην Ελληνική, θα συνοδεύονται από επίσημη μετάφραση, αλλιώς η προσφορά απορρίπτεται. Σε περίπτωση προσφορών ενώσεων αναδόχων ή κοινοπραξιών, οι εγγυήσεις περιλαμβάνουν και τον όρο ότι η εγγύηση καλύπτει τις υποχρεώσεις όλων των μελών της ένωσης ή της κοινοπραξίας. Το ποσό των εγγυήσεων θα δίνεται αριθμητικώς και ολογράφως σε ευρώ (€). Για την συμμετοχή στη διαγωνιστική διαδικασία ΔΕΝ απαιτείται η προσκόμιση εγγυητικής επιστολής συμμετοχής.

Εγγύηση Καλής Εκτέλεσης :

Για την υπογραφή της σύμβασης απαιτείται η παροχή εγγύησης καλής εκτέλεσης, σύμφωνα με το άρθρο 72 παρ.1β του Ν.4412/2016, το ύψος της οποίας ανέρχεται σε ποσοστό πέντε επί τοις εκατό (5%) επί της αξίας της σύμβασης, εκτός Φ.Π.Α., και κατατίθεται κατά την υπογραφή της σύμβασης. Η εγγύηση καλής εκτέλεσης καταπίπτει σε περίπτωση παράβασης των όρων της σύμβασης, όπως αυτή ειδικότερα ορίζει. **Η εγγύηση καλής εκτέλεσης επιστρέφεται στο σύνολό της μετά από δώδεκα (12) ημερολογιακούς μήνες**, εφόσον έχει συντελεστεί η οριστική, ποσοτική και ποιοτική παραλαβή του αντικειμένου της σύμβασης, από την αρμόδια Επιτροπή κατά την παράδοση. Εάν στο πρωτόκολλο οριστικής, ποιοτικής και ποσοτικής παραλαβής αναφέρονται παρατηρήσεις ή υπάρχει εκπρόθεσμη παράδοση, η επιστροφή της ως άνω εγγύησης γίνεται μετά την αντιμετώπιση των παρατηρήσεων. Σχετικά με τις εγγυήσεις οι συμμετέχοντες, θα πρέπει να καταθέσουν επί ποινή αποκλεισμού τις αντίστοιχες Υπεύθυνες Δηλώσεις οι οποίες περιγράφονται και στο άρθρο 5 της παρούσας. Οι ανωτέρω εγγυήσεις και Υπεύθυνες Δηλώσεις όταν αυτές εκδίδονται ή υπογράφονται από Κατασκευαστές (ή εργοστάσια κατασκευής) δεν αναιρούν την ευθύνη του Αναδόχου/Προμηθευτή έναντι του Δήμου Χαλανδρίου.

Κατά τα λοιπά, αναφορικά με τις εγγυήσεις, ισχύουν τα αναφερόμενα στο άρθρο 72 του Ν.4412/16.

ΑΡΘΡΟ 18^ο: ΔΙΟΙΚΗΤΙΚΕΣ ΠΡΟΣΦΥΓΕΣ ΚΑΤΑ ΤΗ ΔΙΑΔΙΚΑΣΙΑ ΕΚΤΕΛΕΣΗΣ ΤΩΝ ΣΥΜΒΑΣΕΩΝ³⁴

Ο ανάδοχος μπορεί κατά των αποφάσεων που επιβάλλουν σε βάρος του κυρώσεις κατ' εφαρμογή των άρθρων 203, 206, 208, 207, 213, 218, 219 και 220, καθώς και κατ' εφαρμογή των συμβατικών όρων να ασκήσει προσφυγή για λόγους νομιμότητας και ουσίας ενώπιον του φορέα που εκτελεί τη σύμβαση μέσα σε ανατρεπτική προθεσμία (30) ημερών από την ημερομηνία της κοινοποίησης ή της πλήρους γνώσης της σχετικής απόφασης. Η εμπρόθεσμη άσκηση της προσφυγής αναστέλλει τις επιβαλλόμενες κυρώσεις. Επί της προσφυγής αποφασίζει το αρμοδίως αποφαινόμενο όργανο, ύστερα από γνωμοδότηση του προβλεπόμενου στις περιπτώσεις β' και δ' της παραγράφου 11 του άρθρου 221 οργάνου, εντός προθεσμίας τριάντα (30) ημερών από την άσκησή της, άλλως θεωρείται ως σιωπηρώς απορριφθείσα. Κατά της απόφασης αυτής δεν χωρεί η άσκηση άλλης οποιασδήποτε φύσης διοικητικής προσφυγής. Αν κατά της απόφασης που επιβάλλει κυρώσεις δεν ασκηθεί εμπρόθεσμα η προσφυγή ή αν απορριφθεί αυτή

³⁴Άρθρο 205 όπως αντικαταστάθηκε με την παρ 23 άρθρου 43 Ν.4605/19

από το αποφαινόμενο αρμοδίως όργανο, η απόφαση καθίσταται οριστική. Αν ασκηθεί εμπρόθεσμα προσφυγή, αναστέλλονται οι συνέπειες της απόφασης μέχρι αυτή να οριστικοποιηθεί.».

ΑΡΘΡΟ 19° ΔΙΑΔΙΚΑΣΙΑ ΕΠΙΛΥΣΗΣ ΔΙΑΦΟΡΩΝ

Η παρούσα διέπεται από την Ελληνική Νομοθεσία και κάθε διαφορά που θα προκύψει μεταξύ των Υπηρεσιών και του Αναδόχου, η οποία θα αφορά στην εκτέλεση, την εφαρμογή η γενικά τις σχέσεις που δημιουργούνται από αυτή, θα λυθεί από τα **εδρεύοντα στο Νομό αρμόδια δικαστήρια**. Είναι αυτονόητο ότι πριν από οποιαδήποτε προσφυγή στα δικαστήρια, τα συμβαλλόμενα μέρη θα καταβάλλουν κάθε προσπάθεια για φιλική διευθέτηση των διαφορών που ενδεχόμενα να αναφύονται μεταξύ τους.

ΑΡΘΡΟ 20° : ΛΟΙΠΕΣ ΔΙΑΤΑΞΕΙΣ

1. Η Υπηρεσία δεν αναλαμβάνει καμία υποχρέωση για τυχόν μέτρα που θα ληφθούν από οποιαδήποτε δημόσια αρχή και αυξήσεις των κάθε φύσεως δαπανών, φόρων, τελών κ.λπ.

2. Μετά την υπογραφή της σύμβασης ο προμηθευτής δεν έχει δικαίωμα να εκχωρήσει σε οποιοδήποτε τρίτο τα δικαιώματα και τις υποχρεώσεις του χωρίς την έγγραφη συγκατάθεση του Δήμου

3. Κανένας από τους συμμετέχοντες στο διαγωνισμό δεν μπορεί σε οποιαδήποτε περίπτωση να επικαλεστεί προφορικές απαντήσεις εκ μέρους του Δήμου

4. Για όλα τα είδη δεν απαιτούνται δείγματα, εκτός εάν κατά την τεχνική αξιολόγηση η επιτροπή διενέργειας ζητήσει από τις εταιρείες την κατάθεση δείγματος των προσφερομένων ειδών, όπου αυτή κρίνει, για την πιστότερη αξιολόγηση της ποιότητας και καταλληλότητας τους. Η κατάθεση δείγματος (εις διπλούν) θα ζητηθεί εγγράφως από την αρμόδια επιτροπή. Στην περίπτωση που η επιτροπή κρίνει, με αιτιολογημένες αποδείξεις, ότι το δείγμα που κατατέθηκε από την εταιρεία δεν πληροί όλους του τεχνικούς όρους, τότε η επιτροπή θα απορρίπτει το συγκεκριμένο είδος και θα αξιολογεί την αμέσως καλύτερη τεχνική προσφορά.

Για ό, τι δεν προβλέπεται από την παρούσα διακήρυξη, εφαρμόζονται οι περί προμηθειών του Ν 4412/16 διατάξεις, όπως ισχύουν κάθε φορά.

ΠΑΡΑΡΤΗΜΑ «Β΄»

ΕΙΔΙΚΟΙ ΟΡΟΙ ΔΙΑΓΩΝΙΣΜΟΥ

ΑΡΘΡΟ 1^ο : ΧΡΟΝΟΣ ΙΣΧΥΟΣ ΠΡΟΣΦΟΡΩΝ

1. Οι προσφορές ισχύουν και δεσμεύουν τους προμηθευτές για χρονικό διάστημα 180 ημερολογιακών ημερών, που υπολογίζεται από την επομένη της ημερομηνίας διενέργειας του διαγωνισμού, καθώς και για τον χρόνο που αποδέχθηκαν οι συμμετέχοντες να παρατείνουν την προσφορά τους. Σε περίπτωση αιτήματος για παράταση της ισχύος της προσφοράς, σύμφωνα με την περίπτωση α' της παραγράφου 1 του άρθρου 72 του Ν.4412/16, για τους οικονομικούς φορείς που αποδέχθηκαν την παράταση, πριν τη λήξη ισχύος των προσφορών τους, οι προσφορές ισχύουν και τους δεσμεύουν για το επιπλέον αυτό χρονικό διάστημα.
2. Προσφορά που ορίζει χρόνο ισχύος μικρότερο του προβλεπόμενου από την παρούσα διακήρυξη, απορρίπτεται ως απαράδεκτη.
3. Η παράταση της ισχύος της προσφοράς μπορεί να λαμβάνει χώρα κατ' ανώτατο όριο για χρονικό διάστημα ίσο με την προβλεπόμενη από τα έγγραφα της σύμβασης αρχική διάρκεια ισχύος της προσφοράς, ήτοι 180 μέρες. Μετά τη λήξη και του παραπάνω ανώτατου ορίου χρόνου παράτασης ισχύος της προσφοράς, τα αποτελέσματα της διαδικασίας ανάθεσης ματαιώνονται, εκτός αν η αναθέτουσα αρχή κρίνει, κατά περίπτωση, αιτιολογημένα, ότι η συνέχιση της διαδικασίας εξυπηρετεί το δημόσιο συμφέρον, οπότε οι οικονομικοί φορείς που συμμετέχουν στη διαδικασία μπορούν να επιλέξουν είτε να παρατείνουν την προσφορά τους, εφόσον τους ζητηθεί πριν την πάροδο του ανωτέρω ανώτατου ορίου παράτασης της προσφοράς τους είτε όχι. Στην τελευταία περίπτωση, η διαδικασία συνεχίζεται με όσους παρέτειναν τις προσφορές τους και αποκλείονται οι λοιποί οικονομικοί φορείς.
4. Κατά τα λοιπά εφαρμόζονται οι διατάξεις του αρ.97 του Ν.4412/16

ΑΡΘΡΟ 2^ο: ΑΝΤΙΚΕΙΜΕΝΟ - ΠΡΟΫΠΟΛΟΓΙΣΘΕΙΣΑ ΔΑΠΑΝΗ - ΤΕΧΝΙΚΕΣ ΠΡΟΔΙΑΓΡΑΦΕΣ

Ως αντικείμενο της παρούσας σύμβασης ορίζεται η προμήθεια με τίτλο **ΠΡΟΣΩΡΙΝΕΣ ΕΓΚΑΤΑΣΤΑΣΕΙΣ ΣΤΕΓΑΣΗΣ ΓΙΑ ΤΗΝ ΚΑΛΥΨΗ ΕΠΕΙΓΟΥΣΩΝ ΑΝΑΓΚΩΝ ΤΗΣ ΔΙΧΡΟΝΗΣ ΠΡΟΣΧΟΛΙΚΗΣ ΕΚΠΑΙΔΕΥΣΗΣ ΤΟΥ 2^{ου} ΝΗΠΙΑΓΩΓΕΙΟΥ ΤΟΥ ΔΗΜΟΥ ΧΑΛΑΝΔΡΙΟΥ.**

Συγκεκριμένα, ο Δήμος Χαλανδρίου έχει προγραμματίσει και με την παρούσα εκτελεί την προμήθεια και τοποθέτηση αίθουσας διδασκαλίας και χώρου υγιεινής στο 2ο Νηπιαγωγείο Χαλανδρίου καθώς και την προμήθεια του αντίστοιχου εξοπλισμού τους για την κάλυψη των αναγκών που προκύπτουν από την θεσμοθέτηση ως υποχρεωτικής της Προσχολικής Εκπαίδευσης.

Στόχος της παρούσας Προμήθειας-Εγκατάστασης είναι η τοποθέτηση μιας προκατασκευασμένης αίθουσας, ενός χώρου υγιεινής και ανάλογου εξοπλισμού, για την κάλυψη των επειγουσών αναγκών στέγασης στο 2ο νηπιαγωγείο Χαλανδρίου λόγω της εφαρμογής της δίχρονης προσχολικής εκπαίδευσης στο Δήμο Χαλανδρίου από το σχολικό έτος 2018-2019.

Η παρούσα Προμήθεια αφορά στην προμήθεια, μεταφορά και εγκατάσταση μίας (1) μονάδας αίθουσας διδασκαλίας («τύπος Α») και ενός (1) χώρου υγιεινής (wc) («τύπος Γ») διαφόρων συστημάτων ελαφράς λυόμενης προκατασκευής (ΟΜΑΔΑ Α - Υποέργο 1) με όλες τις απαραίτητες εγκαταστάσεις καθώς και στην Προμήθεια του εξοπλισμού τους (ΟΜΑΔΑ Β - Υποέργο 2), όπως αναλυτικά περιγράφονται στην παρούσα μελέτη, σε πλήρη λειτουργία με ό,τι αυτό απαιτεί.

Η προμήθεια αφορά, την ασφαλή μεταφορά και εγκατάσταση της αίθουσας και του χώρου υγιεινής (ΟΜΑΔΑ Α - Υποέργο 1) με ό,τι απαιτηθεί (σε εργασία και υλικά) για την ασφαλή επικάθιση /τοποθέτησή τους στο έδαφος ή σε κατάλληλη βάση από σκυρόδεμα (οριζόντια και με ασφάλεια).

Για την ΟΜΑΔΑ Α- Υποέργο 1, ισχύουν και θα πρέπει να εφαρμόζεται η Τεχνική Προδιαγραφή όπως αυτή εγκρίθηκε με την Απόφαση 273/11-11-2010 στην 475^η Συνεδρίαση του Δ.Σ. του ΟΣΚ Α.Ε.

Πιο συγκεκριμένα, θα τοποθετηθεί μια αίθουσα διδασκαλίας ελαφράς λυόμενης προκατασκευής και ένας αντίστοιχος χώρος υγιεινής (WC) για την εξυπηρέτηση των αναγκών της αίθουσας αυτής, στο χώρο της υπάρχουσας μονάδας του νηπιαγωγείου στη συμβολή των οδών Φιλ.Λίτσα και Σεβ Καλλισπέρη, στο Χαλάνδρι.

Έτσι θα εγκατασταθεί ένας οικίσκος διαστάσεων 6μx6,75μ (40,5τμ) ως Αίθουσα διδασκαλίας καθώς και οικίσκος WC 9.00μ² με ελάχιστη εξωτερική διάσταση 2,25μ. Η αίθουσα θα αφορά στην φιλοξενία 20 μαθητών κατά μέγιστο και θα τοποθετηθεί στον προαύλιο χώρο του σχολείου, στο σχολικό συγκρότημα 2^{ου} Νηπιαγωγείου-2^{ου} Δημοτικού σχολείου του Δ. Χαλανδρίου.

Επίσης, θα γίνει προμήθεια του απαραίτητου εξοπλισμού (ΟΜΑΔΑ Β - Υποέργο 2) για την εξασφάλιση της λειτουργικότητας της αίθουσας (προσαρμοσμένος στη δυναμικότητα που θα εξυπηρετηθεί). Ενδεικτικά και όχι περιοριστικά, θα γίνει προμήθεια επίπλων (καρεκλάκια – τραπεζάκια – παγκάκια νηπίων, πίνακες εργασιών, βιβλιοθήκη, γραφείο – καρέκλα νηπιαγωγού, εκπαιδευτικά παιχνίδια, κλπ).

Για την ΟΜΑΔΑ Β - Υποέργο 2, σχετικά με την προμήθεια εξοπλισμού, οι τεχνικές προδιαγραφές παρατίθενται αναλυτικά στην παρούσα μελέτη.

Για τη δημοσιότητα του έργου θα τοποθετηθούν 2 ενημερωτικές πινακίδες: Μία προσωρινή, από την έναρξη και κατά τη διάρκεια υλοποίησης του έργου και μία αναμνηστική, η οποία θα αντικαταστήσει την προσωρινή μετά την ολοκλήρωση του έργου. Οι πινακίδες θα είναι σύμφωνες με τις προδιαγραφές της 159161/Β9/Φ8/952/25-9-2018 εγκυκλίου του ΥΠΠΕΘ.

Οι συμμετέχοντες οφείλουν εφ' όσον τους ζητηθεί, να παρέχουν στοιχεία στην Επιτροπή Διαγωνισμού για παρόμοια έργα που έχουν κατασκευάσει.

Τα προς προμήθεια είδη θα πρέπει να προέρχεται από αναγνωρισμένη εταιρεία κατασκευής. Τα υπό προμήθεια είδη θα συνοδεύονται από γραπτή εγγύηση καλής λειτουργίας (καλή λειτουργία συνολικά, καλή λειτουργία μηχανισμών – πχ κλειδαριές κλπ, αντισκωριακή προστασία, στεγανότητα κλπ). Οι προσφορές θα πρέπει να συνοδεύονται από όλα τα εγχειρίδια που θα τα συνοδεύουν (κατ' ελάχιστο : εγχειρίδιο τεχνικών προδιαγραφών, πιστοποιήσεων, οδηγιών χρήσης και συντήρησης).

Κριτήριο κατακύρωσης θα είναι η χαμηλότερη τιμή (για κάθε Ομάδα) επί του Προϋπολογισμού της Μελέτης.

Σύμφωνα με τα όσα περιγράφονται αναλυτικότερα παραπάνω, η συνολική δαπάνη ανέρχεται σε 53.320,00€ (συμπ. ΦΠΑ 24%). Αναλύεται σε: ΟΜΑΔΑ Α (Υποέργο 1): 36000,00€ + 8640,00€ ΦΠΑ 24%=44.640,00€ και ΟΜΑΔΑ Β (Υποέργο 2): 7000,00€ + 1680,00€ ΦΠΑ 24%=8680,00€

Η Προμήθεια χρηματοδοτείται για συνολικό ποσό 53.320,00€ (συμπ. ΦΠΑ 24%), από το ΠΔΕ 2018 του ΥΠΠΕΘ με τίτλο δράσης/έργου «ΠΡΟΣΩΡΙΝΕΣ ΕΓΚΑΤΑΣΤΑΣΕΙΣ ΣΤΕΓΑΣΗΣ ΓΙΑ ΤΗΝ ΚΑΛΥΨΗ ΕΠΕΙΓΟΥΣΩΝ ΑΝΑΓΚΩΝ ΤΗΣ ΔΙΧΡΟΝΗΣ ΠΡΟΣΧΟΛΙΚΗΣ ΕΚΠΑΙΔΕΥΣΗΣ ΣΤΑ ΔΗΜΟΣΙΑ ΣΧΟΛΕΙΑ ΤΗΣ ΧΩΡΑΣ» με κωδικό έργου 2018ΣΕ04700025 (ΣΑΕ 047- Τροποποίηση 01).

Η παραπάνω δαπάνη θα βαρύνει τον προϋπολογισμό του Δήμου Χαλανδρίου έτους 2019 και καταλογίζεται στον Κ.Α.: **60.7135.01**

ΤΕΧΝΙΚΗ ΠΡΟΔΙΑΓΡΑΦΗ – ΤΙΜΟΛΟΓΙΟ ΜΕΛΕΤΗΣ

(ΠΗΓΗ: ΟΣΚ ΒΛΕΠΕ ΤΜΗΜΑ ΠΡΟΔΙΑΓΡΑΦΩΝ-ΤΕΧΝΙΚΕΣ ΠΡΟΔΙΑΓΡΑΦΕΣ / ΑΙΘΟΥΣΕΣ – ΓΡΑΦΕΙΑ & ΧΩΡΟΙ ΥΓΙΕΙΝΗΣ (W.C.) ΕΛΑΦΡΑΣ ΠΡΟΚΑΤΑΣΚΕΥΗΣ – Η/Μ ΕΓΚΑΤΑΣΤΑΣΕΙΣ)

Οι προδιαγραφές/πρότυπα που αναγράφονται παρακάτω στην «Τεχνική Προδιαγραφή – Τιμολόγιο Μελέτης», αφορούν στις προδιαγραφές και πρότυπα (EN ISO, CE κ.α.) τις οποίες θα πρέπει να καλύπτουν τα αντικείμενο/είδη/κατασκευές και ΔΕΝ αποτελούν Δικαιολογητικά προς κατάθεση στο πλαίσιο του Διαγωνισμού. Τα Δικαιολογητικά τα οποία θα πρέπει να καταθέσουν οι Οικονομικοί Φορείς ως «Δικαιολογητικά Συμμετοχής» αναγράφονται αναλυτικά στο Άρθρο 6^ο της «Ειδικής Συγγραφής».

1. ΑΠΑΙΤΗΣΕΙΣ - ΓΕΝΙΚΑ

1.1. Η παρούσα Τεχνική Προδιαγραφή αναφέρεται στην μελέτη, κατασκευή και τοποθέτηση των μονάδων ελαφράς προκατασκευής που θα χρησιμοποιηθούν ως αίθουσα διδασκαλίας και χώρος Υγιεινής στο 2^ο Νηπιαγωγείο του Δ. Χαλανδρίου (στο εξής «Δήμος»).

Οι Τεχνικοί όροι των Προδιαγραφών αυτών αποτελούν τις ελάχιστες απαιτήσεις (τεχνικές – λειτουργικές – αισθητικές) για την κατασκευή των μονάδων.

Οι μονάδες αυτές θα χρησιμοποιηθούν για ανάγκες προσωρινής στέγασης λόγω ειδικών περιστάσεων (μετεγκαταστάσεις, μεταβολές αριθμού μαθητών, θεομηνίες κ.λπ.). Μετά την εξάλειψη των αναγκών της προσωρινής στέγασης οι αρχικά εγκαταστημένες μονάδες θα έχουν την δυνατότητα να επαναχρησιμοποιηθούν, κατά τις ανάγκες του Δήμου.

ΟΜΑΔΑ Α: ΜΙΑ (1) ΠΡΟΜΗΘΕΙΑ ΚΑΙ ΤΟΠΟΘΕΤΗΣΗ ΑΙΘΟΥΣΑΣ ΔΙΔΑΣΚΑΛΙΑΣ ΚΑΙ ΕΝΟΣ ΧΩΡΟΥ ΥΓΙΕΙΝΗΣ (W.C.) ΣΤΟ 2ο ΝΗΠΙΑΓΩΓΕΙΟ ΧΑΛΑΝΔΡΙΟΥ – ΥΠΟΕΡΓΟ 1 προϋπολογισμού 36.000,00 €	CPV ΟΜΑΔΑΣ Α (ΥΠΟΕΡΓΟΥ 1): 44211000-2
--	--

1.2. Ο ανακυρηχθείς ανάδοχος θα κληθεί να καταθέσει πλήρεις και αναλυτικές μελέτες των μονάδων (ΑΡΧΙΤΕΚΤΟΝΙΚΗ ΜΕΛΕΤΗ, ΣΤΑΤΙΚΗ ΜΕΛΕΤΗ, ΜΕΛΕΤΗ ΗΛΕΚΤΡΟΜΗΧΑΝΟΛΟΓΙΚΩΝ ΕΓΚΑΤΑΣΤΑΣΕΩΝ, ΜΕΛΕΤΕΣ ΘΕΡΜΟ-ΜΟΝΩΣΗΣ, ΗΧΟΜΟΝΩΣΗΣ, ΠΥΡΟΠΡΟΣΤΑΣΙΑΣ, ΑΛΕΞΙΚΕΡΑΥΝΟΥ κ.λπ.). **Ο Δήμος διατηρεί το δικαίωμα βελτιώσεων, με παράλληλη υποχρέωση αποδοχής τους από τους συμμετέχοντες.**

Ο ανακηρυχθείς ανάδοχος αναλαμβάνει την υποχρέωση να παράσχει στον Δήμο πλήρεις φακέλους των μελετών αυτών (και μόνο), υπογεγραμμένων από τους κατά Νόμο μελετητές Μηχανικούς. Ο ανάδοχος θα κάνει τις σχετικές ενέργειες προκειμένου να αδειοδοτηθούν οι χώροι που θα υποδειχθούν από την υπηρεσία όπου θα τοποθετηθούν οι οικίσκοι, εφόσον απαιτηθεί από την Υπηρεσία, με την έκδοση Άδειας Δόμησης Μικρής Κλίμακας βάσει του Ν.4495/2017 (ΦΕΚ 167/Α/3-11-17) «Έλεγχος και προστασία του δομημένου περιβάλλοντος» και συγκεκριμένα το αρ. 29, παρ. 2^ε

1.3. Προμηθεύονται δύο (2) τύποι μονάδων:

Τύπος Α: Μονάδα αίθουσας διδασκαλίας – αυτοφερόμενη (ολόσωμης μορφής – container).

Τύπος Γ: Μονάδα χώρων υγιεινής (W.C) αυτοφερόμενη (ολόσωμης μορφής – container).

Οι μονάδες θα είναι πλήρως συναρμολογούμενες στον τόπο του έργου (flat-pack). Ο τύπος Α θα αποτελείται από τρία (3) επί μέρους τμήματα και ο τύπος Γ από ένα (1).

1.4. Οι προκατασκευασμένες μονάδες θα είναι μονώροφες και θα προκύπτουν, ανάλογα με τη λειτουργία τους, από πολλαπλάσια λειτουργικού κατασκευαστικού καννάβου ώστε να είναι δυνατή η τοποθέτησή τους μεμονωμένα ή εν σειρά σε συνδυασμό, ανάλογα με την ιδιομορφία του οικοπέδου ή την επιδιωκόμενη αρχιτεκτονική διάταξη, προκειμένου να εξυπηρετηθούν οι ανάγκες του διδακτηρίου που θα στεγασθεί σ' αυτές προσωρινά. Οι μονάδες θα παρουσιάζουν άρτια και ολοκληρωμένη αισθητική εικόνα εξωτερικών και εσωτερικών όψεων, οι δε εν σειρά τοποθετούμενες θα εφάπτονται κατά τις πλάγιες πλευρές τους και θα αποτελούν ενιαίο σύνολο (οι αρμοί θα καλύπτονται με αρμοκάλυπτρα ειδικής διατομής).

1.5. Οι μονάδες και των δύο τύπων θα τοποθετηθούν στο 2^ο Νηπιαγωγείο και μετά την εκπλήρωση των προσωρινών αναγκών στέγασης θα είναι διαθέσιμες για μετεγκατάσταση, κατά τις ανάγκες του Δήμου. Η θέση της εγκατάστασής τους μέσα στα γήπεδα θα ορίζεται από τον Δήμο. Πρέπει δε να ληφθεί υπόψη ότι στην εν σειρά διάταξη των μονάδων, είναι πιθανή η τοποθέτησή τους σε διαφορετικά επίπεδα, όπου υπάρχει κλίση του οικοπέδου (εξασφάλιση ανοίγματος θυρών, επικαλύψεως αρμών κ.λπ.) ή και σε κλιμακωτή διάταξη κάτοψης (εν είδει σκαλιέρας).

1.6. Οι λυόμενες μονάδες και των δύο τύπων θα μεταφέρονται και **θα συναρμολογούνται επί τόπου του έργου**, ώστε να είναι δυνατή, χωρίς πρόσθετη δαπάνη μεταφορτώσεων, η εύκολη και οικονομική μεταφορά τους για μελλοντική χρήση

1.7. Στην τιμή προσφοράς του προμηθευτή συμπεριλαμβάνεται η προμήθεια, το κόστος μεταφοράς και τοποθέτησης – εγκατάστασης των ειδών στο χώρο του Νηπιαγωγείου

2 ΤΕΧΝΙΚΑ ΧΑΡΑΚΤΗΡΙΣΤΙΚΑ ΤΩΝ ΜΟΝΑΔΩΝ

2.1 «ΤΥΠΟΣ Α» – ΜΟΝΑΔΑ ΑΙΘΟΥΣΑΣ ΔΙΔΑΣΚΑΛΙΑΣ

2.1.1. Η επιφάνεια της αίθουσας διδασκαλίας είναι 40.50 m² (εξωτερικές διαστάσεις 6,00X6,75 m) με μορφή κατόψεως ορθογωνική.

Θα έχει επίπεδη στέγη με χαρακτηριστικά:

α. Ελάχιστο εξωτερικό ύψος 3,10 m.

β. Ελάχιστο εσωτερικό ελεύθερο ύψος 2,70 m.

2.1.2. Η μονάδα της αίθουσας διδασκαλίας αποτελείται από τρία όμοια μέρη εξωτερικών διαστάσεων 2,25X6,00 m, τα οποία θα συναρμολογούνται μεταξύ τους. Τα μέρη που αποτελούν τη κάθε αίθουσα θα είναι πλήρως συναρμολογούμενα, για να υπάρχει η δυνατότητα της απρόσκοπτης μεταφοράς ακόμη και σε δύσβατα σημεία.

Οι διαστάσεις κάθε τμήματος είναι τέτοιες ώστε να υπάρχει η δυνατότητα της μεταφοράς **χωρίς** την απαίτηση ειδικής άδειας διέλευσης υπερμεγέθους οχήματος. Οι συνδέσεις θα γίνονται στο άνω και κάτω μέρος των μεταλλικών υποστυλωμάτων, καθώς και στο πλαίσιο της οροφής, ήτοι δώδεκα (12) τουλάχιστον συνδέσεις. Η όλη κατασκευή θα εξασφαλίζει πλήρη ακαμψία και δεν θα επιτρέπει ταλαντώσεις από δυναμικές φορτίσεις. Το δάπεδο των μονάδων θα απέχει περίπου 20cm από την υφιστάμενη διαμορφωμένη βάση έδρασης και το τυχόν δημιουργούμενο κενό θα κλείνει εν μέρει περιμετρικά επιτρέποντας την διέλευση των όμβριων υδάτων καθώς και τον ανεμπόδιο αερισμό.

2.1.3. Όλα τα μεταλλικά στοιχεία που θα χρησιμοποιηθούν για τη κατασκευή της βάσης θα είναι πλήρως γαλβανισμένα εν θερμώ σύμφωνα με τις απαιτήσεις του EN-ISO 21461:2009 με ελάχιστο πάχος επικάλυψης Ψευδαργύρου 78μm (568 gr/m²). Στις θέσεις των συγκολλήσεων θα εφαρμοστεί ψυχρό γαλβάνισμα. Οι περιμετρικοί διαμήκεις κοιλοδοκοί του πλαισίου δαπέδου θα έχουν διαστάσεις 120X80X4 mm. Οι περιμετρικοί εγκάρσιοι κοιλοδοκοί του πλαισίου θα έχουν διαστάσεις 120X80X3 mm. Το πλαίσιο του δαπέδου θα ενισχύεται με εγκάρσιες δοκίδες κλειστής διατομής 80X50X3 mm. Οι εγκάρσιες δοκίδες θα τοποθετούνται ανά 40 cm περίπου. Κάτω από τις εγκάρσιες δοκίδες τοποθετούνται δύο διαμήκεις τραβέρσες 60X30X1,75 mm σε απόσταση από τα άκρα του τελάρου 50 cm. Η αντοχή σε κινητό φορτίο είναι 350 kg/m². Το πλαίσιο του δαπέδου θα φέρει (από κάτω προς τα πάνω) πανέλο πολυουρεθάνης πάχους 0,5X60X0,5 mm, κόντρα πλακέ θαλάσσης 18mm κατηγορίας E1WBP και στο τέλος επικολλημένο με ειδική ισχυρή κόλλα φύλλο λινοτάπητα 2mm. Περιμετρικά της αίθουσας θα τοποθετηθούν τα αντίστοιχα από λινοτάπητα σοβατεπιά ή άλλο υλικό της έγκρισης του Δήμου.

2.1.4. Η οροφή της κάθε μονάδας θα αποτελείται από μεταλλικό πλαίσιο γαλβανισμένων δοκών. Οι περιμετρικές διαμήκεις θα είναι κλειστής διατομής, 160X80X4 mm και οι περιμετρικές εγκάρσιες ανοικτής διατομής που θα λειτουργούν και ως περιμετρικές υδρορροές. Στην οροφή θα τοποθετηθούν δύο θερμομονωτικά πανέλα. Το ένα πανέλο πετροβάμβακα πάχους 50mm θα τοποθετηθεί στην οροφή εσωτερικά της αίθουσας και το άλλο πανέλο πολυουρεθάνης τραπεζοειδούς διατομής ελάχιστου πάχους 40mm θα τοποθετηθεί εξωτερικά. Ενδιάμεσα στα δύο πανέλα θα υπάρχουν εγκάρσιες δοκίδες οροφής από ενισχυμένα στρατζαριστά όμοια με εκείνα του δαπέδου. Όλες οι οροφές θα είναι σε θέση να παραλαμβάνουν κατανεμημένο φορτίο 150 kg/m² και φορτία ανεμοπίεσης και χιονιού σύμφωνα με τον κανονισμό φορτίσεων.

2.1.5. Τα δύο πλαίσια (οροφής και δαπέδου) συνδέονται μεταξύ τους με τέσσερις (4) κολώνες κλειστής διατομής (κατακόρυφα στοιχεία), διαστάσεων 80X80X4 mm κατ' ελάχιστον. Τα τέσσερα (4) κύρια κατακόρυφα στοιχεία τοποθετούνται στις τέσσερις (4) γωνίες του πλαισίου.

2.1.6. Στην κύρια όψη των αιθουσών και καθ' όλο το μήκος τους, υπάρχει προστέγασμα πλάτους 1.50 m το οποίο συνδέεται με το πλαίσιο της οροφής. Η κατασκευή του προστεγάσματος καθώς και τα τεχνικά χαρακτηριστικά θα πρέπει να είναι τέτοια ώστε να συμβάλλει στην αισθητική αρτιότητα της κατασκευής.

2.1.7. Τοιχώματα μονάδων: Κατασκευάζονται από θερμομονωτικά πανέλα πετροβάμβακα ελάχιστης πυκνότητας 120 Kg/m³, συντελεστή θερμικής αγωγιμότητας λ 0,033 kcal/h*m*°C και συνολικού πάχους τουλάχιστον 0,5/50/0,5mm. Η πυκνότητα των μονωτικών υλικών των πανέλων θα πρέπει να πιστοποιείται από τα εκάστοτε εργοστάσια κατασκευής. Στις ενώσεις των μονάδων ή των επί μέρους στοιχείων τους, όπου απαιτείται, τοποθετούνται καλαίσθητα αρμοκάλυπτρα, χωρίς μόνιμες συνδέσεις, για να είναι εύκολη η αφαίρεση κι επαναχρησιμοποίησή τους.

2.1.8. Οι στέγες των μονάδων θα είναι πλήρως υδατοστεγείς. **Η στερέωση των στοιχείων της στέγης τόσο επί του φέροντος οργανισμού των μονάδων όσο και μεταξύ των θα γίνει με τρόπο που θα εξασφαλίζει σταθερότητα και στεγανότητα.**

2.1.9. Η μονάδα της αίθουσας διδασκαλίας θα καλύπτει τις απαιτήσεις του Κανονισμού θερμομόνωσης ζώνης Δ (σύμφωνα με τον νέο κανονισμό ενεργειακής απόδοσης των κτιρίων

2.1.10. Η φωτιστική επιφάνεια της αίθουσας είναι αμφίπλευρη με παράθυρα (εμπρός) και φεγγίτες (πίσω) επιτυγχάνοντας παράλληλα το φυσικό αερισμό της. Οι φωτιστικές επιφάνειες των παραθύρων θα είναι τουλάχιστον το 1/5 της επιφανείας του δαπέδου. Σε όλα τα εξωτερικά κουφώματα στις θέσεις των υαλοπινάκων (πόρτες, παράθυρα, φεγγίτες) τοποθετούνται κιγκλιδώματα ασφαλείας, χαλύβδινα, γαλβανισμένα εν θερμώ και ηλεκτροστατικά βαμμένα. Τα υαλοκρύσταλλα θα είναι διπλά πάχους 5 mm έκαστο, με διάκενο \geq 6 mm.

2.1.11. Όλα τα εξωτερικά κουφώματα θα είναι κατασκευασμένα από αλουμίνιο ηλεκτροστατικής βαφής λευκού χρώματος, ή άλλου καθ' υποδείξη της Επιβλέπουσας Υπηρεσίας.

2.1.12. Οι διατομές (προφίλ) των αλουμινίων των παραθύρων θα αντιστοιχούν στις παρακάτω ενδεικτικές σειρές, (με επιθυμητές τις μορφές ΟΒΑΛ τύπου):

ETEM - σειρά E 2200 (συρόμενα)
Alousyste - σειρά 100 (»)
m
EUROPA - σειρά 900 (»)
ALUMIL - σειρά 9000 (»)

Τα παράθυρα των αιθουσών είναι 2-φύλλα επάλληλα συρόμενα διαστάσεων 1.95X1.20 m περίπου.

2.1.13. Οι φεγγίτες της αίθουσας είναι δύο (2). Ο κάθε φεγγίτης είναι διαστάσεων 1,95X0,70 m περίπου αποτελούμενος από δύο (2) φύλλα επάλληλα – συρόμενα.

2.1.14. Οι εξωτερικές πόρτες διαστάσεων 1,00X2,20 m και ανοίγουν προς τα έξω. Έχουν κλειδαριά ασφαλείας τύπου DOMUS και χειρολαβή, περιστρέφονται δε κατά 180° σταθεροποιούμενες στην ανοιχτή θέση με κατάλληλο ασφαλή τρόπο χωρίς να προεξέχουν από την αίθουσα. Προβλέπονται πέντε (5) μεντεσέδες. Οι εξώπορτες έχουν ταμπλά πλήρη στο κάτω μέρος και τζαμιλίκι διπλό στο άνω μέρος (σύμφωνα με την παρ. 2.1.11.).

Πάνω από την εξώπορτα θα υπάρχει σταθερός φεγγίτης.

Οι ταμπλάδες των εξωθύρων θα κατασκευαστούν από κόντρα πλακέ θαλάσσης 18mm επενδεδυμένοι αμφίπλευρα με γαλβανισμένη λαμαρίνα πάχους 0,50 mm, ή από αντίστοιχο πανέλο πετροβάμβακα επενδυμένο αμφίπλευρα με γαλβανισμένη λαμαρίνα πάχους 0,50 mm. Οι πόρτες έχουν όλα τα απαραίτητα στοιχεία – εξαρτήματα (όπως π.χ. λάστιχα, βουρτσάκια, παρεμβύσματα κ.λ.π.) όπου απαιτείται, για την άρτια λειτουργία τους. Η μορφή και τα χαρακτηριστικά των θυρών και των φεγγιτών είναι σε αντιστοιχία με τις σειρές των παραθύρων που θα χρησιμοποιηθούν.

2.1.15. Εξοπλισμοί μονάδων αιθουσών διδασκαλίας: Θα τοποθετηθούν τουλάχιστον δέκα (10) επίτοιχες κρεμάστρες στον τοίχο έναντι του πίνακα διδασκαλίας. Κρεμαστράκια πίσω στις πόρτες των WC.

Θα έχουν φωτισμό με φωτιστικά φθορισμού (βλ. Η/Μ προδιαγραφές).

Θα τοποθετηθούν μονάδες θέρμανσης (θερμοπομποί – convertors) των 2000W κατάλληλα στερεωμένες ώστε να αποφεύγεται η κλοπή τους (βλ. Η/Μ προδιαγραφές).

Πυροσβεστήρας ξηράς κόνεως των 6 κιλών Ρα6 (βλ. Η/Μ προδιαγραφές).

2.2. «ΤΥΠΟΣ Γ»: ΜΟΝΑΔΑ ΧΩΡΩΝ ΥΓΙΕΙΝΗΣ (W.C)

2.2.1. Η Μονάδα των χώρων υγιεινής (w.c.) θα έχει εμβαδόν: 9 m² με ελάχιστη εξωτερική διάσταση: 2,25 m.

Θα έχει επίπεδη στέγη με χαρακτηριστικά:

α. ελάχιστο εξωτερικό ύψος 3,10 m

β. ελάχιστο εσωτερικό ελεύθερο ύψος 2,70 m.

2.2.2. Ο τρόπος κατασκευής του μεταλλικού σκελετού καθώς και τα σχετικά Τεχνικά χαρακτηριστικά του, είναι ίδια, όπως αυτά περιγράφονται στις αντίστοιχες παραγράφους της Μονάδας της Αίθουσας Διδασκαλίας.

2.2.3. Σχετικά με το προστέγασμα της κυρίας όψης, και για τα σόκορα, ισχύουν όσα αναγράφονται στην § 2.1.6.

2.2.4. Όσον αφορά στα τοιχώματα της Μονάδας, στις μονώσεις δαπέδου και οροφής ισχύουν όσα αναφέρονται στις σχετικές παραγράφους της περιγραφής της Αίθουσας Διδασκαλίας καθώς και στην Η/Μ μελέτη.

2.2.5. Η Μονάδα των χώρων υγιεινής αποτελείται από τις δύο (2) θέσεις w.c. με εμβαδόν 1,6 m² έκαστος και τον χώρο για τους νιπτήρες.

Η επικάλυψη του δαπέδου της μονάδας θα είναι από κεραμικά πλακίδια ενδεικτικών διαστάσεων 20X20 cm κατηγορίας σκληρότητας group 4, ελληνικής κατασκευής, επικολλημένα στο κόντρα πλακέ θαλάσσης με ειδική ελαστική κόλλα πλακιδίων ενδεικτικού τύπου Ceramit – CM – 17 της Ceresit. Τα κεραμικά πλακάκια θα τοποθετηθούν με αρμό 0,50 cm.

2.2.6. Σε κάθε θέση w.c. θα υπάρχει λεκάνη ευρωπαϊκού τύπου, με κάλυμμα, δοχείο (καζανάκι) χαμηλής πίεσης και χαρτοθήκη μεταλλική επινικελωμένη. Στην συγκεκριμένη περίπτωση οι χώροι W.C. θα χρησιμοποιηθούν από παιδιά Νηπιαγωγείου, οπότε θα εκτελεστεί τοποθέτηση ειδών υγιεινής για νήπια.

2.2.7. Προβλέπονται δύο (2) νιπτήρες κολονάτοι στον αντίστοιχο χώρο. Ιδιαίτερη προσοχή θα δοθεί στην στήριξη των νιπτήρων και στην επαφή τους με το εξωτερικό πανό.

Πάνω από κάθε νιπτήρα θα τοποθετείται καθρέφτης με ελάχιστες διαστάσεις 400X600X5 mm.

2.2.8. Τα διαχωριστικά πανό των θέσεων των w.c. θα είναι ίδιας κατασκευής όπως αυτά των εξωτερικών τοιχωμάτων, θα έχουν πάχος 30 mm κατ' ελάχιστον και θα απέχουν από το δάπεδο 20 cm περίπου μέχρι ύψους 220 εκ.

2.2.9. Οι εξώθυρες των w.c., θα είναι ίδιας κατασκευής όπως οι πόρτες των αιθουσών (βλ. § 2. 1.12). Θα έχουν διαστάσεις 1,00X2,20 m περίπου και θα ανοίγουν προς τα έξω. Οι εσωθύρες των w.c. διαστάσεων 0,80X2,20 m θα ανοίγουν προς τα μέσα και θα απέχουν από το δάπεδο 20 cm δηλ. το φύλλο της πόρτας θα είναι 0,70X2,00. Η κατασκευή τους θα είναι όμοια όπως αυτή των εξωτερικών θυρών των w.c. Οι κάσες των θυρών εξ αλουμινίου θα στερεώνονται σε πλαίσιο μεταλλικό γαλβανισμένο εν θερμώ ελάχιστης διατομής 100X40X2mm και χρώματος λευκού.

2.2.10. Η φωτιστική επιφάνεια είναι ίση με το 1/10 της επιφάνειας του δαπέδου και ο φυσικός αερισμός επιτυγχάνεται μέσω των φεγγιτών, (ένας για κάθε θέση w.c.) οι οποίοι είναι όλοι ανά δύο επάλληλοι. Ελάχιστη διάσταση φεγγίτη: 0,70X0,95 m. Ο φωτισμός επιτυγχάνεται με τέσσερα φωτιστικά σώματα πυράκτωσης (“χελώνες” με πλέγμα προστασίας) – 2 στην οροφή πάνω από κάθε χώρο w.c. και 2 πάνω από τον χώρο των νιπτήρων.

2.2.11. Η όλη σύνδεση των μονάδων w.c. εξασφαλίζει πλήρη υγρομόνωση και στεγανότητα. Τα επενδυτικά υλικά δαπέδων και τοίχων είναι άριστης ποιότητας και εξασφαλίζουν και αυτά πλήρη υγρομόνωση και στεγανότητα καθώς και ανθεκτικότητα κατά την συναρμολόγηση – αποσυναρμολόγηση.

3. ΒΑΦΕΣ

3.1. Ο μεταλλικός σκελετός (γαλβανισμένη διατομή εν θερμώ), καθώς και κάθε άλλη μεταλλική επιφάνεια γαλβανισμένη εν θερμώ θα προστατεύονται με βαφή, οι δε ορατές (εσωτερικές – εξωτερικές) επιφάνειες με χρώματα με κατάλληλη προεργασία για πρόσφυση σε γαλβανισμένες επιφάνειες.

Όλα τα ειδικά τεμάχια όπως κολώνες, αρμοκάλυπτρα, περιμετρικές υδρορροές, κλπ θα είναι γαλβανισμένα εν θερμώ και βαμμένα ηλεκτροστατικά.

Όλα τα χρώματα θα είναι οικολογικά και τα υλικά που θα χρησιμοποιηθούν (σιλικόνες, στόκοι, μασίχες κ.λ.π.) θα είναι μη τοξικά και οικολογικά.

4. ΕΙΔΙΚΟΙ ΟΡΟΙ

- 4.1. Δεν χρησιμοποιούνται υλικά που περιέχουν αμίαντο ή άλλες καρκινογόνες και τοξικές ουσίες, όλα δε τα χρησιμοποιούμενα υλικά θα συνοδεύονται με πιστοποιητικά ελέγχου καταλληλότητας.
- 4.2. Όλες οι μονάδες θα στερεώνονται με ασφαλείς αγκυρώσεις στις προς τούτο κατασκευασμένες βάσεις, οι οποίες (αγκυρώσεις) θα αποτελούν χωριστό κεφάλαιο της Στατικής Μελέτης (βλ. επισυναπτόμενο σχέδιο).
- 4.3. Οι βάσεις επί των οποίων θα εδράζονται οι μονάδες και των δύο τύπων θα αποτελούνται από πλάκα εκ beton C 16/20 επί του εδάφους (κατόπιν ενδεχομένης εξυγίανσης), πάχους 0,15 m και οπλισμένης με 2 πλέγματα Φ 10/15 άνω και κάτω. Η κατασκευή της βάσεως αποτελεί υποχρέωση του Δήμου. Εάν υπάρχει ήδη στέρεο και ικανό δάπεδο να φέρει όλες τις φορτίσεις οι αίθουσες θα τοποθετούνται κατάλληλα επιπεδωμένες επάνω σε αυτό, με ο,τι υλικά και μικροϋλικά απαιτηθούν.
- 4.4. Η κατασκευή του φέροντος οργανισμού των μονάδων και των τριών τύπων, εξασφαλίζει πλήρη ακαμψία των φορέων και λοιπών στοιχείων τους έναντι των καταπονήσεων κατά την μεταφορά, φόρτωση, εκφόρτωση, εγκατάσταση, μετεγκατάσταση κ.λπ. Η ακαμψία προσδιορίζεται αναλυτικά και αποτελεί χωριστό κεφάλαιο της Στατικής Μελέτης.
- 4.5. Όλες γενικά οι μεταλλικές κατασκευές αποτελούνται από γαλβανισμένο εν θερμώ χάλυβα όπως αναφέρεται στην παρ. 2.13., με άριστης ποιότητας βαφή κατόπιν της ενδεδειγμένης προετοιμασίας για την προστασία έναντι οξειδωσης, έχουν δε καταλλήλως επεξεργασμένες τις ακμές τους ώστε να μην παρουσιάζουν γρέζια, εξογκώματα, κακότεχνα διαμορφωμένες απολήξεις κ.λπ. για λόγους ασφαλείας.
- 4.6. Όλες οι συγκολλήσεις των μεταλλικών στοιχείων μεταξύ τους γίνονται με συγκόλληση τόξου συνεχούς ραφής κατά DIN 4100, με ηλεκτρόδια Kb 7018.
- 4.7. Στην οροφή των μονάδων υπάρχουν κατάλληλα άγκιστρα ώστε να μην καταστρέφονται οι μονάδες κατά την τοποθέτηση και ανύψωση. Αυτά είναι αναπόσπαστα στοιχεία των μονάδων για περαιτέρω μεταφορά και επανεγκατάσταση. Επίσης στη βάση τους υπάρχουν κατάλληλα άγκιστρα ή οπές με υποδοχή ασφαλείας για την μεταφορά των μονάδων με πλατφόρμες και περονοφόρα, απαγορευμένης πάσης προεξοχής για λόγους ασφαλείας.
- 4.8. Οι συνδέσεις των μονάδων με την ηλεκτρική παροχή καθώς και τα εξωτερικά δίκτυα αποχέτευσης (στα W.C.) των διαμορφωμένων πτερύγων προς τα Δίκτυα Κοινής Ωφελείας (Δ.Ε.Η, ΕΥΔΑΠ κ.λ.π.), δεν αποτελούν μέρος της παρούσας Προμήθειας, αλλά υποχρέωση των Σχολείων ή Δήμων. Ωστόσο υποχρέωση του αναδόχου είναι να υπάρχουν όλες οι απαραίτητες προδιαγραφές και κατασκευές στις αίθουσες, ώστε αυτό να επιτευχθεί.
- 4.9. Τα κατατιθέμενα prospectus, όταν αυτά ζητούνται από τις Τεχνικές Προδιαγραφές της Διακήρυξης, θα πρέπει να είναι τα πρωτότυπα του κατασκευαστικού οίκου. Σε αντίθετη περίπτωση θα πρέπει να τα κατατιθέμενα prospectus να συνοδεύονται από υπεύθυνη δήλωση νομίμως θεωρημένη για το γνήσιο της υπογραφής του προσφέροντος, στην οποία θα δηλώνεται ότι τα αναγραφόμενα σε αυτά στοιχεία ταυτίζονται με τα στοιχεία του prospectus του κατασκευαστικού οίκου.
- 4.10. Δύνανται να ζητηθεί οποιοσδήποτε εργαστηριακός έλεγχος για να διαπιστωθεί ότι τα υλικά πληρούν τους όρους των τεχνικών προδιαγραφών.
- 4.11. **Ο προμηθευτής υποχρεούται να εγγυηθεί την καλή λειτουργία του υπό προμήθεια είδους τουλάχιστον τρία (3) χρόνια από την παραλαβή του**, εκτός αν άλλως ορίζεται, όσον αφορά τον χρόνο ή άλλη μορφή εγγύησης, στις Τεχνικές Προδιαγραφές της Διακήρυξης. Κατά τη διάρκεια ισχύος της εγγύησης, η αναθέτουσα αρχή δεν θα ευθύνεται για οποιαδήποτε βλάβη του υπό προμήθεια είδους προερχόμενη από την συνήθη και ορθή χρήση του και δεν επιβαρύνεται με κανένα ποσόν για εργατικά,

ανταλλακτικά, υλικά και λοιπά έξοδα αποκατάστασης της βλάβης εκτός των αναλώσιμων υλικών. Εκεί που απαιτείται, περιλαμβάνεται στην πλήρη εγγύηση και η υποχρέωση του προμηθευτή και για προληπτικό έλεγχο της συντήρησης, σε τακτικά χρονικά διαστήματα, ώστε το υπό προμήθεια είδος να είναι σε κατάσταση καλής λειτουργίας και ετοιμότητας.

4.12. Προσφορές που δεν είναι σύμφωνες με τα παραπάνω οριζόμενα απορρίπτονται.

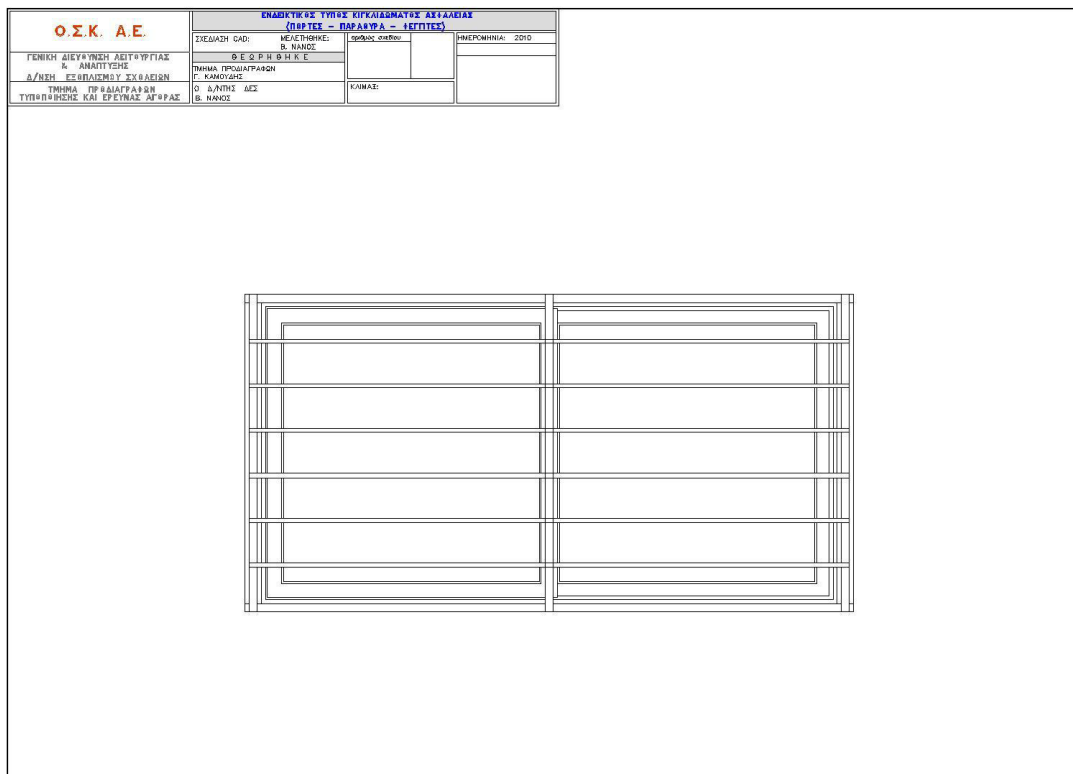
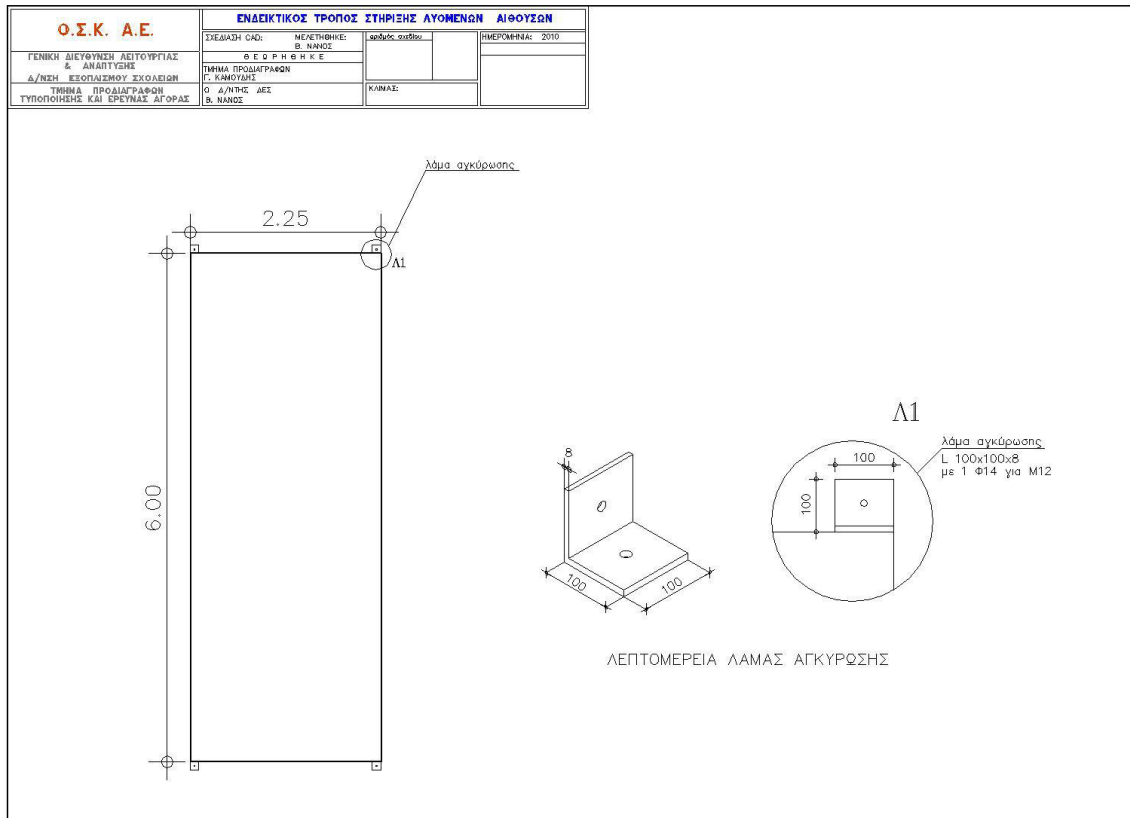

Ο.Σ.Κ. Α.Ε.	ΤΥΠΟΣ Α -		
	ΣΧΕΔΙΑΣΤΗΣ CAD:	ΜΕΛΕΤΗΤΗΣ:	ΗΜΕΡΟΜΗΝΙΑ: 2010
	Φ.Ε.Φ.Ρ.Η.Φ.Η.Κ.Ε.		2/3
	ΤΜΗΜΑ ΠΡΟΔΙΑΓΡΑΦΩΝ Γ. ΚΑΜΟΥΡΤΣΗΣ	Ο Δ/ΤΗΣ ΔΕΣ Σ. ΝΑΝΟΣ	ΚΑΜΑΙ:

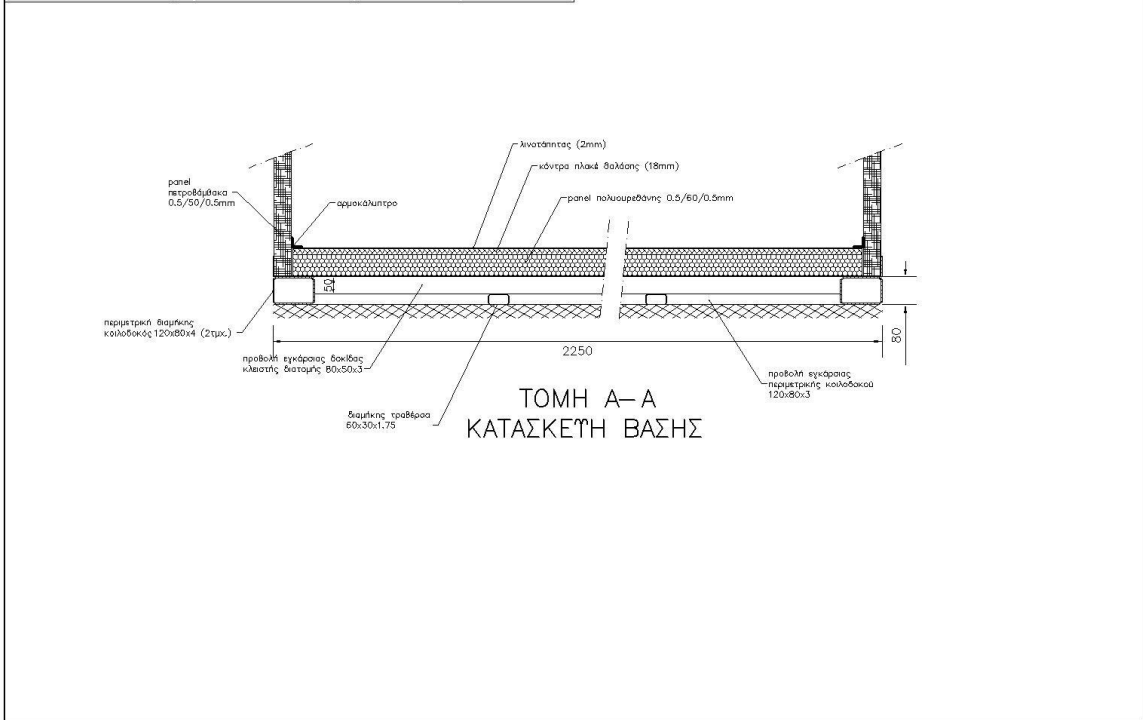

Ο.Σ.Κ. Α.Ε.	ΤΥΠΟΣ Α -		
	ΣΧΕΔΙΑΣΤΗΣ CAD:	ΜΕΛΕΤΗΤΗΣ:	ΗΜΕΡΟΜΗΝΙΑ: 2010
	Φ.Ε.Φ.Ρ.Η.Φ.Η.Κ.Ε.		1/3
	ΤΜΗΜΑ ΠΡΟΔΙΑΓΡΑΦΩΝ Γ. ΚΑΜΟΥΡΤΣΗΣ	Ο Δ/ΤΗΣ ΔΕΣ Σ. ΝΑΝΟΣ	ΚΑΜΑΙ:

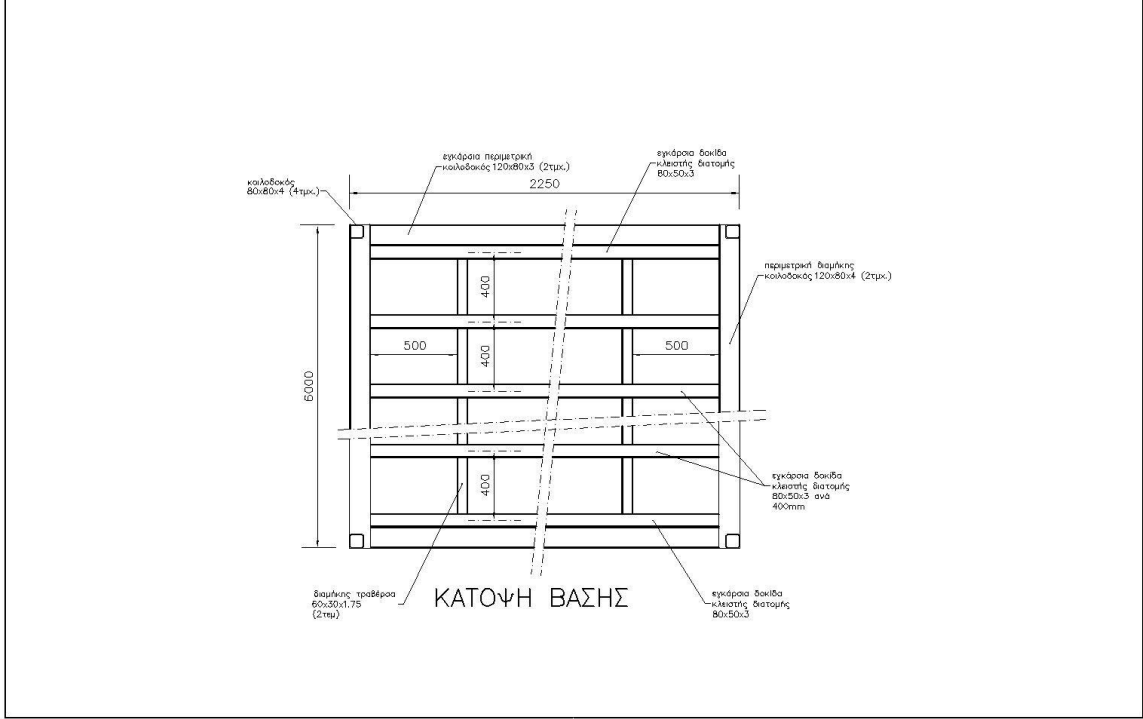

ΤΕΧΝΙΚΕΣ ΠΡΟΔΙΑΓΡΑΦΕΣ ΥΔΡΑΥΛΙΚΩΝ ΕΓΚΑΤΑΣΤΑΣΕΩΝ

ΔΙΚΤΥΟ ΥΔΡΕΥΣΗΣ

Α) ΣΩΛΗΝΩΣΕΙΣ

Το δίκτυο ύδρευσης θα κατασκευαστεί με πλαστικούς σωλήνες **DN 15** με προστατευτική επένδυση. Θα υπάρχει αναμονή **3/4"** με διακόπτης για σύνδεση με το δίκτυο ύδρευσης. Σε κάθε υποδοχέα θα υπάρχει διακόπτης επιχρωμιωμένος.

Β) ΚΡΟΥΝΟΙ

Θα είναι επιχρωμιωμένοι, ορειχάλκινοι. Στο άκρο τους θα φέρουν σπείρωμα ή ρακόρ για σύνδεση με ελαστικό σωλήνα. Πριν από κάθε κρουνό θα τοποθετηθεί διακόπτης – καμπάνα.

Γ) ΝΙΠΤΗΡΕΣ

Οι νιπτήρες θα είναι κολονάτοι, κατασκευασμένοι από λευκή υαλώδη πορσελάνη, θα έχουν ορθογώνιο σχήμα με στρογγυλεμένες γωνίες και οι διαστάσεις θα είναι:

Για το διδακτικό προσωπικό και μαθητές: 52X43

Για νήπια : 35X20

Οι νιπτήρες φέρουν διάταξη για υπερχείλιση, διαμορφωμένες θέσεις για τοποθέτηση σαπουνιού και τρύπα για να προσαρμόζεται η βαλβίδα εκκένωσης Φ 1 1/2" και θα συνοδεύεται από τα εξής εξαρτήματα:

Βαλβίδα εκκένωσης

Παγίδα διαμέτρου Φ 1 1/4" για την σύνδεση του νιπτήρα με τον σωλήνα αποχέτευσης, ορειχάλκινη, επιχρωμιωμένη, που να καθαρίζεται εύκολα.

Ελαστικό πώμα με αλυσίδα χρωμέ για την έμφραξη της τρύπας της βαλβίδας αποχέτευσης.

Δ) ΛΕΚΑΝΗ W.C. ΕΥΡΩΠΑΪΚΟΥ ΤΥΠΟΥ

Οι λεκάνες θα είναι κατασκευασμένες από λευκή υαλώδη πορσελάνη με ενσωματωμένη παγίδα (σιφώνι) και θα έχουν τα εξής χαρακτηριστικά:

Είδος W.C.	Διαστάσεις (cm)	Ύψος (cm)
Διδακτικού προσωπικού- μαθητών	46X36	35
Νηπίων	43X33	16 ή 35

Θα συνοδεύονται επίσης από:

Πλαστικό κάθισμα λευκό με κάλυμμα

Ειδικό εξάρτημα για προσαρμογή της λεκάνης με το δοχείο πλύσης. Οι λεκάνες θα συνοδεύονται από πλαστικά καζανάκια και χαρτοθήκες.

Ε) ΔΟΧΕΙΟ ΠΛΥΣΗΣ

Θα χρησιμοποιηθούν δοχεία χαμηλής πίεσης από ενισχυμένο λευκό πλαστικό που τοποθετούνται πάνω στη λεκάνη.

ΣΤ) ΧΑΡΤΟΘΗΚΗ

Θα είναι μεταλλική επινικελωμένη και θα συνοδεύει κάθε λεκάνη W.C.

Ζ) ΚΑΘΡΕΠΤΗΣ ΤΟΙΧΟΥ

Συνοδεύουν κάθε νιπτήρα. Θα έχουν πάχος 4 mm και φιλέτο πάχους 1 cm, οι δε διαστάσεις τους θα είναι ανάλογες με τον νιπτήρα που συνοδεύουν.

Κάθε καθρέπτης θα στηρίζεται με βίδες και αντίστοιχα καλύμματα χρωμέ.

ΔΙΚΤΥΟ ΑΠΟΧΕΤΕΥΣΗΣ

Θα κατασκευαστεί με πλαστικούς σωλήνες U-PVC 6 atm, με εσωτερική διάμετρο για τις λεκάνες Φ 100 mm και για τους νιπτήρες Φ 40 mm.

Θα υπάρχει δίκτυο εξαερισμού για τις λεκάνες με πλαστικό σωλήνα Φ 75 mm.

Τέλος το όλο δίκτυο θα καταλήγει σε αναμονή για τη σύνδεση με το δίκτυο πόλης με Φ 100 mm.

ΔΙΚΤΥΟ ΟΜΒΡΙΩΝ

Η απορροή των όμβριων υδάτων θα γίνεται από την οροφή μέσω των κάθετων κοιλοδοκών.

ΗΛΕΚΤΡΙΚΕΣ ΕΓΚΑΤΑΣΤΑΣΕΙΣ

ΓΕΝΙΚΑ

Οι ηλεκτρικές εγκαταστάσεις των αιθουσών, των γραφείων και των W.C. θα γίνουν σύμφωνα με τους κανονισμούς εσωτερικών εγκαταστάσεων (HD384) και τις ΤΟΤΕ που ισχύουν, τους κανόνες της τέχνης και της επιστήμης, τους κανονισμούς της ΔΕΗ και του ΓΟΚ καθώς και τις ευρωπαϊκές προδιαγραφές.

Όλα τα χρησιμοποιούμενα υλικά θα είναι πιστοποιημένα με διεθνή Standards ποιότητας.

ΠΑΡΟΧΕΣ

Έξω από κάθε αίθουσα, γραφείο ή W.C. σε υψηλό σημείο θα υπάρχει στεγανό κουτί διακλαδώσεως με αναμονή ηλεκτρικού σωλήνα για σύνδεση της παροχικής γραμμής του υποπίνακα. Θα είναι μονοφασική 3X4 mm² και θα συνοδεύεται από επίσημο πιστοποιητικό, εφ' όσον ζητηθεί.

ΦΩΤΙΣΤΙΚΑ ΣΩΜΑΤΑ

Σε κάθε αίθουσα θα υπάρχουν 6 φωτιστικά σώματα τύπου σκάφης με λαμπτήρες Led ή αντίστοιχα φωτιστικά πάνελ Led (με επιθυμητό δείκτη UGR<19) και σε κάθε W.C. θα υπάρχουν 6 φωτιστικά σώματα τύπου χελώνας με πλέγμα προστασίας και λαμπτήρα Led, ικανής έντασης φωτισμού. Στις εισόδους των αιθουσών, των γραφείων και των W.C. θα υπάρχει επίσης ένα φωτιστικό σώμα τύπου χελώνας. Τα φωτιστικά που τοποθετούνται στα W.C. και γενικά σε εξωτερικό χώρο θα έχουν κατάλληλο βαθμό προστασίας σύμφωνα με τον κανονισμό εσωτερικών εγκαταστάσεων.

Φωτιστικά λαμπτήρων φθορισμού

Είναι φωτιστικά σώματα κατάλληλα για λαμπτήρες φθορισμού σχήματος ράβδου, χρώματος φωτός 34 (WHITE LIGHT) και έχουν βάση από χαλυβδοσωλήνα DKP, πάχους 0,8 mm βαμμένη ηλεκτροστατικά εν θερμώ με ειδικό λακ σε χρώμα λευκό και στη συνέχεια ψημένη με υπέρυθρες ακτίνες σε θερμοκρασία 180 ° C.

Η βάση θα φέρει εσωτερικά συναρμολογημένα και ηλεκτρικά συνδεδεμένα όλα τα όργανα αφής του λαμπτήρα, δηλαδή :

Πυκνωτή για τη βελτίωση του συνημιτόνου ,κατασκευασμένο σύμφωνα με τους κανόνες VDE , παρ. 60 και γεμισμένο με ειδικό άφλεκτο μονωτικό υγρό κλοφέν,θα περιλαμβάνει δε αντίσταση εκφορτίσεως συνδεδεμένη εν σειρά.

Στραγγαλιστικό πηνίο αθόρυβου τύπου.

Εκκινητή άριστης ποιότητας εγκεκριμένου τύπου από το εργοστάσιο της κατασκευάστριας εταιρίας του λαμπτήρα.

Δύο λυχνιολαβές βαριάς κατασκευής με κατάλληλο σύστημα για την ασφαλή συγκράτηση του κάθε λαμπτήρα. Οι επαφές των λυχνιολαβών θα είναι επαργυρωμένες, ενώ τα μέρη ή τα εξαρτήματα που δεν είναι βαμμένα θα έχουν υποστεί επιφανειακή χημική επεξεργασία, ώστε να μην σκουριάζουν.

Γενικά, τα φωτιστικά σώματα πρέπει να είναι απαλλαγμένα από αιχμηρές γωνίες και να έχουν επαρκή στερεότητα και διαστάσεις, ώστε να μην παραμορφώνονται με αποτέλεσμα την κακή προσαρμογή του λαμπτήρα στις λυχνιολαβές του.

Η βάση κάθε φωτιστικού σώματος θα έχει μια ηλεκτρική επαφή για την γείωσή του, οπές στήριξης και οπές για την είσοδο των τροφοδοτικών καλωδίων από επάνω.

Εφ' όσον προβλέπονται φωτιστικά με πλαστικό κάλυμμα, αυτό θα είναι εξ ολοκλήρου ακρυλικό, αδιαφανές με χρώμα γαλακτερό. Η στεγανοποίηση του καλύμματος και της μεταλλικής σκάφης θα γίνει με την παρεμβολή κατάλληλου παρεμβύσματος από αφρώδες πλαστικό.

Στην περίπτωση φωτιστικών με περσιδωτό κάλυμμα ,αυτό θα έχει πλαίσιο από χαλυβδοέλασμα βαμμένο με λακ φούρνου και κυψελοειδή ακρυλική σχάρα ,που δεν παραμορφώνεται.

Φωτιστικά φθορισμού χρησιμοποιούνται σε όλους τους εσωτερικούς χώρους του κτιρίου, εκτός από τα W.C καθώς και όπου προβλέπεται από την μελέτη.

Ο τύπος φωτιστικού που χρησιμοποιείται είναι χωρίς κάλυμμα ,για δύο λαμπτήρες των 36 W ενδεικτικού τύπου SIEMENS 5LJ 180 1 - 2C ή PHILIPS TMS 2 X 36 W.

ΡΕΥΜΑΤΟΔΟΤΕΣ

Οι ρευματοδότες θα είναι 16 A , 250 V με πλευρικές επαφές για την γείωση, τύπου ΣΟΥΚΟ με καπάκι για τις αίθουσες και απλοί ΣΟΥΚΟ για τους χώρους των αιθουσών, γραφείων . Οι στεγανοί ρευματοδότες θα

είναι 16 A , 250 V με πλαστικές επαφές για γείωση, τύπου ΣΟΥΚΟ ,ισχυρού τύπου ,με προστατευτικό κάλυμμα ,κατάλληλοι είτε για ορατή ή για χωνευτή εγκατάσταση.

Σε κάθε αίθουσα ή γραφείο θα τοποθετηθούν 3 ρευματοδότες (2 δεξιά και αριστερά του πίνακα και ένας στην απέναντι πλευρά).

Επίσης σε κάθε γραφείο θα τοποθετηθεί μία πρίζα τηλεφώνου και με τηλεφωνικού καλώδιο εσωτερικού χώρου για αγωγούς Φ 0,8 χιλ. με αγωγό γείωσης και μόνωση από θερμοπλαστική ύλη PVC , θωράκιση μέσω ταινίας αλουμινίου ή χαλκού ,ενδεικτικού τύπου 3Υ (ST) Υ. που θα καταλήγει σε εξωτερικό κουτί στεγανό με αναμονή για τη σύνδεση με το τηλεφωνικό δίκτυο.

Τέλος θα τοποθετηθούν ρευματοδότες για τα κλιματιστικά μηχανήματα.

ΔΙΑΚΟΠΤΕΣ

Οι διακόπτες θα είναι χωνευτού τύπου με κοχλίωση (ΤΑΜΠΛΕΡ) εξαιρετικής κατασκευής 10 A , 250 V.

Οι στεγανοί διακόπτες θα είναι 10 A , 250 V περιστροφικοί, ισχυρού τύπου, κατάλληλοι για στεγανή εγκατάσταση χωνευτή. Οι διακόπτες των αιθουσών θα είναι κομμιατέρ ενώ των γραφείων και W.C. απλοί.

ΗΛΕΚΤΡΙΚΟΙ ΠΙΝΑΚΕΣ

Κάθε αίθουσα, γραφείο ή W.C. θα διαθέτει ένα ηλεκτρικό πίνακα επίτοιχο, μεταλλικό, κατασκευασμένο από λαμαρίνα ψυχρής εξέλασης για την τοποθέτηση των οργάνων του πίνακα σε φορείς διπλού Π, ενδεικτικού τύπου STAB SIEMENS 8 GD3 με μεταλλική πόρτα και με προστασία IP 30 κατά DIN 40050.

Μεταλλικό πλαίσιο που τοποθετείται στο εμπρόσθιο μέρος του πίνακα ,πάνω στο οποίο στερεώνεται η πόρτα του πίνακα ,η οποία κλειδώνει με μεταλλική κλειδαριά.

Η πόρτα θα είναι μονόφυλλη. Πλάκα στο εμπρόσθιο μέρος ,πάνω στην οποία θα ανοιχθούν οι κατάλληλες κάθε φορά τρύπες για τα όργανα του πίνακα. Στην πλάκα αυτή θα υπάρχουν πινακίδες από ζελατίνη με επινικελωμένο πλαίσιο για την αναγραφή των κυκλωμάτων (π.χ. φωτισμός Αίθουσας). Η πλάκα αυτή θα προσαρμόζεται στο πλαίσιο με τέσσερις επινικελωμένες ανοξείδωτες βίδες, που θα μπορούν να βγαίνουν χωρίς να υπάρχει ανάγκη να βγαίνει και η πόρτα του πίνακα.

Το πάχος της λαμαρίνας του ερμαρίου του πλαισίου και της πλάκας της πόρτας θα είναι τουλάχιστον 1,00 mm.

Οι πίνακες θα βαφούν με δύο στρώσεις αντιδιαβρωτικής βαφής και μία τελική στρώση από βερνίκι ,σε χρώμα που θα καθορισθεί από την Επίβλεψη.

Η κατασκευή των πινάκων θα είναι τέτοια, ώστε τα διάφορα όργανα για διακοπή, χειρισμό, ασφάλιση, ενδείξεις κ.τ.λ. να είναι προσιτά με ευκολία μετά την αφαίρεση των εμπρόσθιων καλυμμάτων των πινάκων, να είναι τοποθετημένα σε κανονικές θέσεις και να είναι δυνατή η άνετη αφαίρεση, η επισκευή και η επανατοποθέτησή τους, χωρίς να επηρεάζονται τα υπόλοιπα όργανα που βρίσκονται κοντά.

Οι ζυγοί των πινάκων πρέπει να είναι κατάλληλοι για την στερέωση ασφαλειών και μικροαυτομάτων για την προσαγωγή και απαγωγή του ρεύματος. Η επιτρεπόμενη ένταση θα είναι τουλάχιστον ίδια με αυτή που επιτρέπεται για τον διακόπτη του πίνακα. Όλοι οι ζυγοί θα φέρουν και συλλεκτήριο ζυγό από χαλκό για τη γείωση και ζυγό για τις φάσεις και τον ουδέτερο.

Οι πίνακες θα συναρμολογηθούν στο εργοστάσιο κατασκευής και θα παρέχουν άνεση χώρου για την σύνδεση των κυκλωμάτων.

Δίνεται ιδιαίτερη σημασία στην καλή και σύμμετρη εμφάνιση των πινάκων, γι' αυτό θα τηρηθούν οι εξής αρχές :

Τα στοιχεία προσαγωγής των πινάκων θα βρίσκονται στο κάτω μέρος του πίνακα.

Τα γενικά στοιχεία του πίνακα (διακόπτες, ασφάλειες) θα τοποθετηθούν συμμετρικά ως προς τον κατακόρυφο άξονα του πίνακα.

Τα υπόλοιπα στοιχεία θα είναι διατεταγμένα σε κανονικές οριζόντιες σειρές, συμμετρικά επίσης προς τον κατακόρυφο άξονα του πίνακα.

Στο επάνω μέρος των πινάκων και σε συνεχή οριζόντια σειρά ή σειρές θα υπάρχουν κλέμενες, στα οποία θα έχουν οδηγηθεί οι φάσεις, οι ουδέτεροι και οι γειώσεις κάθε γραμμής, με τέτοιο τρόπο ώστε, κάθε γραμμή που εισέρχεται στον πίνακα να συνδέεται με όλους τους αγωγούς μόνο στο κλέμενες. Οι σειρές των κλέμενες θα βρίσκονται σε τέτοια απόσταση μεταξύ τους, ώστε, κάθε σειρά που είναι πιο κάτω να βρίσκεται σε μεγαλύτερη απόσταση από το βάθος του πίνακα από ό,τι η προηγούμενη σειρά.

Οι εσωτερικές συρματώσεις θα οδηγούνται προς το κλέμενες από πίσω έτσι ώστε, η επάνω επιφάνειά τους να είναι ελεύθερη για την εύκολη σύνδεση των εξωτερικών καλωδίων. Οι γραμμές που χαρακτηρίζονται στα σχέδια σαν εφεδρικές θα είναι πλήρεις και συνεχείς μέχρι τα κλέμενες.

Η εσωτερική συνδεσμολογία των πινάκων θα είναι άριστη από τεχνική και αισθητική άποψη, δηλαδή τα καλώδια θα ακολουθούν ομαδικά ή ξεχωριστά ευθείες και σύντομες διαδρομές. Στα άκρα τους θα είναι καλά προσαρμοσμένα και σφιγμένα με κατάλληλες βίδες και περικόχλια, δεν θα παρουσιάζουν

αδικαιολόγητες διασταυρώσεις και στα άκρα θα φέρουν αριθμούς. Με μεγάλη επίσης προσοχή θα γίνει και η πρόσδεση των καλωδίων σε ομάδες, όπου αυτό είναι αναγκαίο.

Οι ζυγοί θα είναι χάλκινοι, επικασσιτερωμένοι, σε τυποποιημένες διατομές.

Οι διατομές των καλωδίων και των χάλκινων τεμαχίων εσωτερικής συνδεσμολογίας θα είναι επαρκείς και θα συμφωνούν κατ' ελάχιστον προς αυτές που αναγράφονται στα σχέδια για τις αντίστοιχες γραμμές άφιξης και αναχώρησης.

Ο ελάχιστος εξοπλισμός του ηλεκτρικού πίνακα θα είναι :

- 1 ραγοδιακόπτης ενδεικτικού τύπου hager 2X40 A
- 1 ρελαί διαρροής ενδεικτικού τύπου hager 30mA - 2X40 A
- 1 μικροαυτόματο διακόπτη ισχύος
- 1 αυτόματη ασφάλεια WL 1X16 A για το κύκλωμα ρευματοδοτών
- 1 αυτόματη ασφάλεια WL 1X10 A για κάθε θερμαντικό σώμα
- 1 αυτόματη ασφάλεια WL 1X10 A για το κύκλωμα φωτισμού

ΚΑΛΩΔΙΩΣΕΙΣ

Οι ηλεκτρικές καλωδιώσεις θα είναι ΝΥΜ 3Χ1.5 και 3Χ2.5 για φωτιστικά σώματα και ρευματοδότες αντίστοιχα και θα τοποθετηθούν σε πλαστικό κανάλι ανάλογης διατομής διαιρούμενου τύπου, ενώ τα κουτιά των διακοπών και διακλαδώσεων θα είναι πλαστικά στεγανά. Οι ηλεκτρικές γραμμές θα είναι επίτοιχες.

Ύστερα από έγκριση της επίβλεψης, οι γραμμές στην οροφή μπορεί να μην είναι ορατές αλλά τοποθετημένες με εύκαμπτους σωλήνες ανάμεσα στο πάνελ οροφής και την κεραμοειδή λαμαρίνα.

Στις διελεύσεις των ηλεκτρικών γραμμών από τα μεταλλικά στοιχεία της κατασκευής και τα πάνελ θα τοποθετηθούν ελαστικοί δακτύλιοι για λόγους ασφαλείας.

ΑΛΕΞΙΚΕΡΑΥΝΟ - ΓΕΙΩΣΗ

Η εγκατάσταση του αλεξικεραύνου και της γείωσης θα γίνει σύμφωνα με το πρότυπο ΕΛΟΤ1197 ή το Ευρωπαϊκό ENV61024-1.

Για την προστασία από τους κεραυνούς προβλέπεται η θωράκισή με τη βοήθεια γυμνών αγωγών Φ 8 mm από κράμα αλουμινίου (AlMgSi) μετά των αντίστοιχων στηριγμάτων ανά 50 εκ., που δημιουργούν θωράκιση τύπου κλωβού με το οποίο θα συνδεθούν τα μεταλλικά μέρη .

Η προστασία θα γίνει για κάθε μεμονωμένη αίθουσα, γραφείο ή W.C. ή για συστοιχία οικίσκων.

ΑΓΩΓΟΙ ΠΡΟΣΤΑΣΙΑΣ

Στο δώμα (στέγη) των κτιρίων θα εγκατασταθεί δίκτυο από γυμνό αγωγό Φ 8 mm από κράμα αλουμινίου (AlMgSi) ή χαλύβδινο θερμά επιψευδαργυρωμένο αγωγό Φ 8 mm.

Ο αγωγός θα συγκρατείται με ανάλογου υλικού στηρίγματα ανά 50 εκ., περίπου με την ανάλογη στεγανοποίησή τους.

Τυχόν υπερυψωμένες κατασκευές θα προστατεύονται ιδιαίτερα με ακίδες.

Σε περίπτωση που τοποθετούνται αίθουσες – γραφεία – wc σε σειρά (συστοιχία οικίσκων), θα έχουν συνέχεια μεταξύ τους οι αγωγοί προστασίας.

ΑΓΩΓΟΙ ΚΑΘΟΔΟΥ

Για μεμονωμένη Αίθουσα - Γραφείο - WC .Το δίκτυο προστασίας ενώνεται σε δύο διαμετρικές θέσεις, με αγωγούς καθόδου από κράμα αλουμινίου (AlMgSi) ή χαλύβδινο θερμά επιψευδαργυρωμένο από γυμνό αγωγό Φ 10 mm, όπου κάθε αγωγός καθόδου μετά των αντιστοίχων στηριγμάτων ανά 50 εκ καταλήγει σε ένα ειδικό φρεάτιο αλεξικεραύνου με δύο χάλκινα ηλεκτρόδια γειώσεως ανά φρεάτιο.

Διευκρινίζεται ότι κάθε μεμονωμένη Αίθουσα - Γραφείο – WC θα φέρουν δύο ειδικά φρεάτια αλεξικεραύνου με δύο χάλκινα ηλεκτρόδια γειώσεως ανά φρεάτιο.

Κάθε αγωγός καθόδου πριν από την είσοδό του στο έδαφος και μέχρι ύψους 2 m θα περιβληθεί με γαλβανισμένο σωλήνα Φ 1 1/4" . Ο σωλήνας αυτός πρέπει να ανοιχθεί στην γενέτειρά του με πριόνισμα για τη δημιουργία διακένου αέρα προς αποφυγή παρασιτικού πούτιπνισμού της γραμμής καθόδου.

ΔΙΚΤΥΟ ΓΕΙΩΣΗΣ

Ο κάθε αγωγός γείωσης θα καταλήγει σε ειδικά φρεάτια αλεξικεραύνου, δηλαδή για μεμονωμένη Αίθουσα - Γραφείο - WC δύο τουλάχιστον φρεάτια ανά αίθουσα, γραφείο ή W.C. με δύο χάλκινα ηλεκτρόδια γείωσης ανά φρεάτιο.

Ο προμηθευτής υποχρεούται, με ειδικό γειωσόμετρο να ελέγξει την αντίσταση που **δεν πρέπει να είναι μεγαλύτερη από 10 Ω**. Με την παραλαβή ο προμηθευτής θα βεβαιώσει εγγράφως ότι η αντίσταση δεν είναι μεγαλύτερη από 10 Ω.

Επισημαίνεται ότι σε περίπτωση που τοποθετούνται αίθουσες – γραφεία – wc σε σειρά (συστοιχία οικίσκων), ο αριθμός των φρεατίων με τα αντίστοιχα διπλά χάλκινα ηλεκτρόδια γείωσης ανά φρεάτιο, θα είναι τουλάχιστον όσος ο αριθμός των αιθουσών, ή γραφείων ή W.C. συν ένα. Στα σημεία σύνδεσης του αγωγού καθόδου με τα δύο ηλεκτρόδια χαλκού αλεξικεραύνου θα τοποθετηθεί διμεταλλικό έλασμα για την αποφυγή ηλεκτρόλυσης.

ΘΕΡΜΑΝΣΗ

Η θέρμανση των αιθουσών διδασκαλίας και των γραφείων θα γίνει με μονάδες θέρμανσης (θερμοπομποί - convectors) των 2000W κατάλληλα στερεωμένες ώστε να αποφεύγεται η κλοπή τους. Οι θερμοπομποί – convectors θα συνεργάζονται με θερμοστάτη χώρου και χρονοδιακόπτη. Ο αριθμός των θερμοπομποί – convectors (των των 2000W έκαστος) για την αίθουσα διδασκαλίας θα προκύψει από την μελέτη θέρμανσης για ζώνη Δ.

ΕΝΕΡΓΗΤΙΚΗ ΠΥΡΟΠΡΟΣΤΑΣΙΑ

ΓΕΝΙΚΑ

Ελήφθησαν υπ' όψη ο Κανονισμός Πυροπροστασίας Κτιρίων Π. . 71/1988 (ΦΕΚ 32 Τ.Α. της 17/2/1988), τα Παραρτήματα Α, Β, Γ και Δ της υπ' αριθ. 3/1980 Πυροσβεστικής Διάταξης, οι σχετικοί κανονισμοί του ΕΛΟΤ.

ΑΥΤΟΜΑΤΟ ΣΥΣΤΗΜΑ ΠΥΡΑΝΙΧΝΕΥΣΗΣ

Στη συγκεκριμένη περίπτωση επειδή η αίθουσα θα χρησιμοποιηθεί ως Νηπιαγωγείο σύμφωνα με την παρ. 4.4 του άρθρου 7 του Π.Δ. 71/1988, απαιτείται αυτόματο σύστημα πυρανίχνευσης, που περιλαμβάνει πίνακα με μπαταρία, φαροσειρήνα, ανιχνευτή καπνού, μπουτόν πυρασφάλειας, φωτιστικό ασφαλείας και πυροσβεστήρα κόνεως 6 kg. Η αποζημίωση για την προμήθεια και εγκατάσταση του αυτόματου συστήματος πυρανίχνευσης, βαρύνει τον ανάδοχο και δεν αποζημιώνεται ιδιαίτερα. Η παράδοση γίνεται με το αυτόματο σύστημα πυρανίχνευσης εγκατεστημένο πλήρως και λειτουργικό.

ΜΟΝΙΜΟ ΥΔΡΟΔΟΤΙΚΟ ΠΥΡΟΣΒΕΣΤΙΚΟ ΔΙΚΤΥΟ –ΑΥΤΟΜΑΤΟ ΣΥΣΤΗΜΑ

ΚΑΤΑΣΒΕΣΗΣ

Σύμφωνα με την παράγραφο 4.3 και 4.5 του άρθρου 7 του Π.Δ . 71/1988, δεν απαιτείται μόνιμο υδροδοτικό πυροσβεστικό δίκτυο και αυτόματο σύστημα πυρόσβεσης.

ΦΟΡΗΤΑ ΜΕΣΑ ΠΥΡΟΣΒΕΣΗΣ

Θα τοποθετηθεί τουλάχιστον ένας πυροσβεστήρας ΡΑ6 ξηράς κόνεως σε κάθε αίθουσα και σε κάθε χώρο υγιεινής (wc), κοντά στην έξοδο. Η διεύθυνση του σχολείου είναι υπεύθυνη για την εκπαίδευση του προσωπικού στη χρήση και στην κατάλληλη συντήρησή τους.

ΟΜΑΔΑ Β:

ΠΡΟΜΗΘΕΙΑ ΕΞΟΠΛΙΣΜΟΥ ΓΙΑ ΤΟ 2ο ΝΗΠΙΑΓΩΓΕΙΟ

ΧΑΛΑΝΔΡΙΟΥ – ΥΠΟΕΡΓΟ 2

(προϋπολογισμού 7000,00€ + ΦΠΑ 24%)

**CPV ΟΜΑΔΑΣ Β (ΥΠΟΕΡΓΟΥ 2):
39150000-8**

Οι προδιαγραφές/πρότυπα που αναγράφονται παρακάτω στην «Τεχνική Προδιαγραφή – Τιμολόγιο Μελέτης», αφορούν στις προδιαγραφές και πρότυπα (EN ISO, CE κ.α.) τις οποίες θα πρέπει να καλύπτουν τα αντικείμενο/είδη/κατασκευές και ΔΕΝ αποτελούν Δικαιολογητικά προς κατάθεση στο πλαίσιο του Διαγωνισμού. Τα Δικαιολογητικά τα οποία θα πρέπει να καταθέσουν οι Οικονομικοί Φορείς ως «Δικαιολογητικά Συμμετοχής» αναγράφονται αναλυτικά στο Άρθρο 6^ο της «Ειδικής Συγγραφής».

ΤΕΧΝΙΚΕΣ ΠΡΟΔΙΑΓΡΑΦΕΣ – ΕΙΔΙΚΟΙ ΟΡΟΙ (Υποέργο 2)

Οι παρακάτω όροι είναι **απαράβατοι**, ισχύουν για όλα τα προς προμήθεια είδη και η μη συμμόρφωση έστω και με ένα από αυτούς θα έχει σαν συνέπεια τον **αποκλεισμό** των προσφορών.

- **Στην τιμή προσφοράς του προμηθευτή συμπεριλαμβάνεται η προμήθεια, το κόστος μεταφοράς και τοποθέτησης – εγκατάστασης των ειδών στο χώρο του Νηπιαγωγείου**
- Ο εξοπλισμός θα πρέπει να είναι σύμφωνος με τα πρότυπα της Ευρωπαϊκής Ένωσης (EN – European Norms), να φέρει το σήμα CE όπου απαιτείται από τις τεχνικές προδιαγραφές, καθώς και να διαθέτει το αντίστοιχο **πιστοποιητικό** (δήλωση συμμόρφωσης CE) και ό,τι άλλες **δηλώσεις συμμόρφωσης** και τυχόν απαιτούνται (σύμφωνα με το άρθρο 16 του Ε.Κ. 1935/2004 κτλ). Επί πλέον πρέπει να πληροί όλες τις **προδιαγραφές ασφάλειας και υγείας**, με την ισχύουσα Ελληνική Νομοθεσία. Τέλος, και ειδικότερα για τον εξοπλισμό που τον αφορά, θα ισχύουν και οι προδιαγραφές/ απαιτήσεις που αναφέρονται στα ακόλουθα:
 - ΥΑ Ζ 3-5430 (ΦΕΚ 746 Β/22-4-2009) «Ανώτατο όριο φορμαλδεΐδης για τα έπιπλα, διακοσμητικά αντικείμενα και πρώτες ύλες αυτών σύνθετης συγκολλημένης ξυλείας – Μετανάστευση ορισμένων στοιχείων από παιδικά έπιπλα – Επιτροπή Επίπλου».
 - ΥΑ Ζ 3-818 (ΦΕΚ 1395 Β/14-7-2009 «Κατάλογος ΕΛΟΤ/ΕΝ προτύπων – Απαιτήσεις ασφάλειας και επισήμανσης για τα αντικείμενα παιδικής φροντίδας και τον παιδικό εξοπλισμό»
 - Ε.Κ. 852/2004 για την υγιεινή των τροφίμων και οι σχετικές οδηγίες
 - Ε.Κ.1935/2004 σχετικά με τα υλικά και αντικείμενα που προορίζονται να έρθουν σε επαφή με τα τρόφιμα και οι σχετικές οδηγίες
 - Ε.Κ. 10/2011 για τα πλαστικά υλικά και αντικείμενα που προορίζονται να έρθουν σε επαφή με τρόφιμα (ΑΔΑ 4Α1ΨΗ-ΛΧ) και οι σχετικές οδηγίες, καθώς και τους λοιπούς κανονισμούς και οδηγίες για τα υπόλοιπα υλικά που προορίζονται να έρθουν σε επαφή με τρόφιμα, που θα συνοδεύονται από τεκμηρίωση καταλληλότητας και δήλωση συμμόρφωσης.
 - Ε.Κ.178/2002 για τον καθορισμό των γενικών αρχών και απαιτήσεων της νομοθεσίας για τα τρόφιμα, για την ίδρυση της Ευρωπαϊκής Αρχής για την Ασφάλεια των Τροφίμων και τον καθορισμό διαδικασιών σε θέματα ασφαλείας των τροφίμων και οι σχετικές οδηγίες
 - ΚΥΑ 15523/06 (ΦΕΚ 1187/31-10-06)- Συμπληρωματικά μέτρα για την εφαρμογή των κανονισμών 178/02, 852/04, 853/04, 854/04 & 882/04 σε συμμόρφωση με την Οδηγία 2004/41/ΕΚ
- Όπου, στα κείμενα των τεχνικών προδιαγραφών, υπάρχει αναφορά σημάτων, διπλωμάτων ευρεσιτεχνίας ή τύπων, καθώς και η αναφορά ορισμένης παραγωγής ή προέλευσης, νοείται και το «ή το ισοδύναμό τους».
- Τα προς προμήθεια **είδη ξύλινης κατασκευής**, όπως βιβλιοθήκες, ερμάρια, συρταριέρες, κ.λ.π. θα είναι συναρμολογούμενα (για εύκολη μεταφορά και παράδοση), στιβαρά, καλαίσθητα, λειτουργικά και ανθεκτικής κατασκευής. Όλα τα ξύλινα στοιχεία που θα χρησιμοποιηθούν θα πρέπει να συμμορφώνονται με την ΚΥΑ Ζ3-5430/22-4-2009 (ΦΕΚ746Β/22-4-2009). Οι εκθέσεις δοκιμών θα αφορούν τις πρώτες ύλες που χρησιμοποιήθηκαν για την κατασκευή των ξύλινων κατασκευών. Ειδικότερα, οι εκθέσεις δοκιμών που απαιτούνται να προσκομίσουν όλοι οι συμμετέχοντες είναι:
 - Για τη μορισανίδα, το μέγιστο όριο εκπομπής φορμαλδεΐδης να είναι τάξεως E1 σύμφωνα με τα Ευρωπαϊκά πρότυπα (EN).
 - Για την επικάλυψη με μελαμίνη, τα χαρακτηριστικά των επιφανειών πρέπει να είναι σύμφωνα με τα EN 14322:2004, EN 14323:2005 και EN 438-2:2005, όπως αυτά ισχύουν. Δηλαδή:
 - Αντοχή στην τριβή: κατηγορία 2
 - Αντοχή στη χάραξη: >2Nt
 - Αντοχή σε κάψιμο από τσιγάρο: rating 3
 - Αντοχή στη φθορά από την χρήση χημικών: rating 4
 - Ταυτοποίηση του ABS που χρησιμοποιείτε στα σόκορα

- Η όλη κατασκευή να συμμορφώνεται με τα **όρια μετανάστευσης ορισμένων στοιχείων**, τα οποία καθορίζονται από τα πρότυπα EN 71.3:1995 και EN 71.3 /A1:2000 (ΦΕΚ 746/22-4-2009 άρθρο 1 παρ. 3 δ 3). Επισημαίνεται ότι οι παραπάνω εκθέσεις δοκιμών θα πρέπει να έχουν εκδοθεί από **διαπιστευμένα εργαστήρια**. Επιπλέον, απαιτείται **πιστοποιητικό από την προμηθεύτρια εταιρεία** για:
 - ο την πρώτη ύλη (μοριοσανίδα) που χρησιμοποιήθηκε η οποία οφείλει να είναι τύπου P2 βάσει του EN 312:2003, όπως αυτό ισχύει.
 - ο Την κόλλα που χρησιμοποιείται για τη συγκόλληση του ABS στα σόκορα, η οποία πρέπει να μην είναι τοξική.
 - ο Τα χρώματα θα είναι επιλογή της Υπηρεσίας, νερού μη τοξικά και φιλικά προς το περιβάλλον.
- Οι περιγραφές των επίπλων, συσκευών και μικροσυσκευών, καθώς και όλου του λοιπού εξοπλισμού, είναι ενδεικτικές ως προς τις ακριβείς διαστάσεις και μορφή τους, αλλά όχι ως προς την ποιότητα. Ο ανάδοχος πριν την προμήθεια θα πρέπει να μεταβεί επί τόπου, να ελέγξει τις διαστάσεις και να προβεί σε τυχόν **διορθώσεις**, ανάλογα με τον διαθέσιμο χώρο. Σε περίπτωση μη ακριβούς συμμόρφωσης (μόνο όταν προβεί σε αλλαγή) με την περιγραφή, η επίβλεψη θα ενημερώνεται πριν την προμήθεια, θα υποβάλλεται προς έγκριση **νέα αναλυτική περιγραφή** και μετά τη σύμφωνη γνώμη της επίβλεψης, θα ξεκινά η διαδικασία για την προμήθεια- τοποθέτηση των προϊόντων. Όλα τα προϊόντα (τα νέα, τα οποία θα «αντιπροταθούν» από τον Ανάδοχο) θα έχουν εγγύηση κατά περίπτωση και τις απαραίτητες **πιστοποιήσεις, δηλώσεις συμμόρφωσης** κτλ με τη σύμφωνη γνώμη της επίβλεψης. Σε περίπτωση μη συμμόρφωσης με τους κανονισμούς και τις προδιαγραφές και μη προσκόμισης των απαραίτητων πιστοποιητικών, το προϊόν δεν θα παραλαμβάνεται.
- Το κάθε προϊόν έχει εγγύηση (N.3043/2002) τουλάχιστον ίση με τον χρόνο που προβλέπεται στη γενική περιγραφή στην κάθε επιμέρους ομάδα εκτός αν άλλως αναφέρεται στις επιμέρους περιγραφές του κάθε προϊόντος. Ο χρόνος εγγύησης αρχίζει να υπολογίζεται από την ημερομηνία που έγινε η προσωρινή (ποσοτική) παραλαβή. Ο κάθε προμηθευτής εγγυάται αυτοτελώς την καλή και προσήκουσα λειτουργία των ειδών που προμηθεύει κατά το χρόνο εγγύησης τους. Είναι υπεύθυνος για τη χωρίς καθυστέρηση με δικά του έξοδα αποκατάσταση κάθε ελαττώματος που αποφαίνεται την περίοδο αυτή εκτός αν μπορέσει να αποδείξει ότι τα ελαττώματα προέρχονται από αίτια που δεν έχουν σχέση με σφάλματα στην κατασκευή, στα υλικά, στη σχεδίαση ή στην υλοποίηση. Αν ελαττώματα κατά τη διάρκεια της περιόδου αυτής συνεπάγονται στην αχρηστία μέρους ή του συνόλου των προς προμήθεια ειδών, ο προμηθευτής προβαίνει σε αντικαταστάσεις χωρίς επιβάρυνση του Δήμου (N.3043/2002). Ο Δήμος πληροφορεί τον προμηθευτή ως προς το είδος και την έκταση κάθε ελαττώματος μόλις αυτό γίνει εμφανές. Αν ο προμηθευτής δεν αποκαταστήσει το ελάττωμα χωρίς καθυστέρηση, ο Δήμος μπορεί να φροντίσει για την αποκατάσταση του ελαττώματος από τρίτον, με κίνδυνο και δαπάνη του προμηθευτή. Ο προμηθευτής υποχρεούται να διενεργεί προληπτική συντήρηση, η οποία μπορεί να είναι πέραν του ωραρίου κανονικής λειτουργίας του Δήμου.

B.1 «ΕΠΙΠΛΑ ΝΗΠΙΩΝ- ΠΡΟΣΩΠΙΚΟΥ & ΠΑΙΔΑΓΩΓΙΚΟ ΥΛΙΚΟ»

Όλα τα ζητούμενα είδη θα είναι γνωστού και αναγνωρισμένου τύπου, απολύτως καινούρια και αμεταχείριστα, σύγχρονης και εξελιγμένης κατασκευής και αναγνωρισμένου τύπου, φτιαγμένα σύμφωνα με τις οδηγίες της Ευρωπαϊκής Ένωσης, τα πρότυπα ασφάλειας και υγιεινής και τις προδιαγραφές της μελέτης. Θα φέρουν σήμανση CE και η εταιρεία κατασκευής θα είναι πιστοποιημένη με ISO 9001 (θα πρέπει να κατατεθεί με την προσφορά, ως δικαιολογητικό Συμμετοχής – βλ. αρ. 6 της Σ.Υ.). Οι κατασκευές (βλ. ειδικούς όρους) θα συμμορφώνονται με τα όρια μετανάστευσης ορισμένων στοιχείων, τα οποία καθορίζονται από τα πρότυπα EN 71.3:1995 και EN 71.3 /A1:2000 (ΦΕΚ 746/22-4-2009 άρθρο 1 παρ. 3 δ 3) και θα φέρουν τα απαραίτητα πιστοποιητικά όπως αναφέρονται παραπάνω.

Οι αναφερόμενες διαστάσεις είναι ενδεικτικές και όχι δεσμευτικές, όπως και οι συνθέσεις και μπορούν να τροποποιηθούν προσφέροντας υλικά ανάλογου τύπου και αριθμού, με τη σύμφωνη γνώμη της υπηρεσίας. Όλος ο εξοπλισμός θα έχει στρογγυλεμένες γωνίες για αποφυγή ατυχημάτων.

Στην τιμή περιλαμβάνεται η προμήθεια- μεταφορά, η συναρμολόγηση/εγκατάσταση των προϊόντων και η παράδοση σε πλήρη λειτουργία. **Για τα έπιπλα απαιτείται εγγύηση δύο ετών, η οποία θα δηλώνεται σε Υπεύθυνη Δήλωση του Προμηθευτή ή του κατασκευαστή ή και των δύο, και η οποία θα πρέπει να προσκομιστεί ως δικαιολογητικό Συμμετοχής.**

B.1.1 Τραπεζάκι ορθογώνιο με ενδεικτικές διαστάσεις: 120X60X56εκ

Ο σκελετός θα είναι κατασκευασμένος από ξύλο φουρνιστής οξιάς άριστης ποιότητας, λουστραρισμένος στο φυσικό χρώμα του ξύλου. Τα πόδια θα έχουν τετραγωνική διατομή 5X5 εκ. το καπάκι θα είναι κατασκευασμένο από συνθετικό ξύλο M.D.F ενδεικτικού πάχους 20χιλ με επένδυση οξιάς λουστραρισμένο στο φυσικό χρώμα του ξύλου ή σε άλλο χρώμα της επιλογής σας. Υπάρχει η εναλλακτική λύση το καπάκι να έχει επένδυση φορμάικας σε διάφορα χρώματα επιλογής της Υπηρεσίας. Η σύνδεση του σκελετού με το καπάκι θα γίνεται με έξι βιδωτές μεταλλικές γωνίες και κόλλα για μεγαλύτερη ενίσχυση στην αντοχή. Όλα τα άκρα του τραπεζιού θα είναι στρογγυλεμένα και ακίνδυνα για τα παιδιά. Στα πέλματα θα φέρει φυτευτά ελαστικά τακάκια για την αθόρυβη μετακίνησή του και για την προστασία του δαπέδου. Τα βερνίκια και τα χρώματα που χρησιμοποιούνται είναι νερού, μη τοξικά και φιλικά προς το περιβάλλον. Ενδεικτικές Διαστάσεις : (μήκος x πλάτος x ύψος) 120X60X56 εκ.

B.2 «ΚΑΘΙΣΜΑΤΑ ΝΗΠΙΩΝ»

B.2.1. Καρεκλάκια χρωματιστά νηπίων

Κατασκευασμένο ο σκελετός, οι συνδέσεις και η πλάτη εξ' ολοκλήρου από ξύλο φουρνιστής οξιάς άριστης ποιότητας και το κάθισμα από συνθετικό ξύλο M.D.F. ενδεικτικού πάχους 12 χιλ με επένδυση οξιάς. Να έχει χρωματιστή πλάτη και κάθισμα και ο υπόλοιπος σκελετός να είναι λουστραρισμένος στο φυσικό χρώμα. Ο σκελετός να είναι τετράγωνης διατομής 3,5X3,5 εκ. Η σύνδεση του σκελετού να γίνεται με έξι μορσαριστές τραβέρσες ορθογωνικής διατομής 3,5X 2 εκ. για απεριόριστη αντοχή. Το κάθισμα να συνδέεται με το σκελετό με τρεις μεταλλικές, βιδωτές γωνίες (τέσσερις βίδες η κάθε γωνία, δύο στο κάθισμα και δύο στο σκελετό) και να ενισχύεται και με κόλλα. Όλες οι γωνίες να είναι στρογγυλεμένες όπως επίσης στρογγυλεμένα να είναι και όλα τα υπόλοιπα άκρα της καρέκλας. Η πλάτη θα είναι καμπυλωτή ανατομική και να αποτελείται από ένα μορσαριστό πήχη 7X2 εκ. πάχος ή από δύο μορσαριστούς πήχεις 3,5X2 εκ. ο κάθε ένας. Το κάθισμα να είναι καλουπτωτό ανατομικό. Στο καρεκλάκι δεν θα υπάρχει πουθενά πρόκα, κορφοβελόνα ή στοκάρισμα. Στα πέλματα να φέρει φυτευτά ελαστικά τακάκια για την αθόρυβη μετακίνησή του και για την προστασία του δαπέδου.

Τα βερνίκια και τα χρώματα που χρησιμοποιούνται είναι νερού, μη τοξικά και φιλικά προς το περιβάλλον. Ενδεικτικές Διαστάσεις εξωτερικές : 30X32X59 εκ. Ύψος καθίσματος: 31 εκ.

B.2.2. Καθισματάκια- κιβώτια αποθήκευσης

Κατασκευασμένο από συνθετικό ξύλο 20 χιλ. M.D.F. με επένδυση οξιάς ή κόντρα πλακέ θαλάσσης και Οξυά Φουρνιστή (φυσικής ξήρανσης). Στο μπροστινό του μέρος να είναι διακοσμημένο με παιδικές παραστάσεις. Το καπάκι στο επάνω μέρος σηκώνεται και προσφέρει αποθηκευτικό χώρο. Φέρει μαξιλάρι επενδυμένο με ύφασμα υψηλής ποιότητας και αντοχής ή δερματίνη σε χρώμα επιλογής της υπηρεσίας. Όλα τα άκρα είναι στρογγυλεμένα και ακίνδυνα για τα νήπια. Τα χρώματα και τα βερνίκια που χρησιμοποιούνται είναι νερού, μη τοξικά και φιλικά προς το περιβάλλον. Ενδεικτικές Διαστάσεις: 71X35X31 εκ.

B.2.3. Σαλονάκι Υποδοχής παιδικό

Σαλονάκι κατασκευασμένο από αφρώδες υλικό υψηλής πυκνότητας και επενδυμένο με ύφασμα υψηλής ποιότητας και αντοχής σε διάφορα χρώματα της επιλογής σας. Αποτελείται από έναν καναπέ (ενδ. Διαστ 55X110X50εκ), 2 πολυθρόνακια (ενδ. Διαστ 55X55X50εκ), και 2 γωνίες σύνδεσης. Τα κομμάτια τοποθετούνται σχηματίζοντας σχήμα «Π». Οι πλάτες του καναπέ και της πολυθρόνας ανοίγουν προς τα πίσω. Θα πρέπει να υπάρχει η δυνατότητα επιλογής από την Υπηρεσία ώστε το σαλονάκι να φέρει επένδυση δερματίνης ή ναϊλόπανου για μεγαλύτερη αντοχή. Όλα τα καλύμματα θα πρέπει να υπάρχει η δυνατότητα να βγαίνουν και να πλένονται εύκολα. Ενδεικτικές Διαστάσεις: 220X110X50 εκ.

B.3 «ΛΟΙΠΑ ΕΠΙΠΛΑ- ΕΞΟΠΛΙΣΜΟΣ ΝΗΠΙΩΝ»

B.3.1. Συρταριέρα 18 θέσεων χρωματιστή

Κατασκευασμένη από συνθετικό ξύλο M.D.F. 17 χιλ. με επένδυση οξιάς, λουστραρισμένη στο φυσικό χρώμα του ξύλου ο σκελετός της και σε διάφορα χρώματα της επιλογής σας τα συρτάρια.

Να έχει 18 ατομικά συρτάρια (σε 3 στήλες) για την αποθήκευση των εργασιών των νηπίων. Κάθε συρτάρι να είναι διακοσμημένο (αριστερά από την χουφτίσα) με διπλό κυματιστό λουκάκι χαραγμένο σε ηλεκτρονικό μηχάνημα ακριβείας. Επίσης κάθε συρτάρι (δεξιά από την χουφτίσα) να φέρει ξύλινο ή χαρακτό διακριτικό σήμα (18 διαφορετικά για να ξεχωρίζει κάθε νήπιο το συρτάρι του). Τα συρτάρια αντί για πόμολο να φέρουν τρυπημένη χουφτίσα για να εξυπηρετούνται καλύτερα τα νήπια και για μεγαλύτερη ασφάλεια. Τα συρτάρια να είναι και αυτά κατασκευασμένα από συνθετικό ξύλο M.D.F. 17 χιλ. και το μοντάρισμά τους να γίνεται με οδοντωτά – μπακλαβωτά μόρσα από ειδικό μηχάνημα για απεριόριστη αντοχή.

Στο κάτω μέρος να φέρει 4-5 πλαστικά, βιδωτά τακάκια για την προστασία των πλαϊνών του και για την εύκολη μετακίνησή της. Η πλάτη του επίπλου να είναι χωνευτή σε ειδικές πατούρες. Όλα τα άκρα να είναι στρογγυλεμένα και ακίνδυνα για τα νήπια. Τα βερνίκια που χρησιμοποιούνται είναι νερού, μη τοξικά και φιλικά προς το περιβάλλον.

Ενδεικτικές Διαστάσεις: 105X40X83 εκ. ύψος.

B.3.2. Βιβλιοθήκη με ντουλάπια και ράφια

Κατασκευασμένη από συνθετικό ξύλο M.D.F. με επένδυση οξιάς, λουστραρισμένη στο φυσικό χρώμα του ξύλου ή χρωματιστή. Να περιλαμβάνει 4 ντουλάπια στο κάτω μέρος και ράφια στο επάνω μέρος. Τα ράφια έχουν τη δυνατότητα να ρυθμιστούν σε οποιοδήποτε ύψος ανάλογα με τις ανάγκες. Όλα τα άκρα να είναι στρογγυλεμένα και ακίνδυνα για τα παιδιά. Τα χρώματα και τα βερνίκια που χρησιμοποιούνται να είναι νερού, μη τοξικά και φιλικά προς το περιβάλλον. Ενδεικτικές Διαστάσεις: 124X37X180 εκ. ύψος.

B.3.3. Παιχνιδοθήκη με 9 μεγάλα κουτιά

Ο σκελετός να είναι κατασκευασμένος από συνθετικό ξύλο M.D.F. 17 χιλ. με επένδυση οξιάς, λουστραρισμένος στο φυσικό χρώμα του ξύλου με βερνίκι νερού, μη τοξικό και φιλικό προς το περιβάλλον. Πάνω στον σκελετό να βιδώνονται ειδικοί πλαστικοί οδηγοί πάνω στους οποίους τοποθετούνται ακριβώς 9 μεγάλα κουτιά διαστάσεων 31X43X22,5 εκ. το κάθε ένα. Τα κουτιά να είναι βαρέως τύπου και να έχουν τη δυνατότητα να στοιβάζονται όταν είναι εκτός παιχνιδοθήκης. Τα κουτιά να έχουν τα τέσσερα βασικά χρώματα: πράσινα, κόκκινα, κίτρινα, μπλε και να είναι κατάλληλα για την αποθήκευση παιχνιδιών ή άλλου υλικού. Τα εννιά κουτιά πρέπει να καλύπτουν όλη την έκταση του επίπλου και να μην αφήνουν κενό. Η πλάτη του επίπλου να εφαρμόζει συρταρωτά στα δύο πλαϊνά του. Το έπιπλο να φέρει 4 ενισχυμένες ρόδες με φρένο για την εύκολη μετακίνησή του στο χώρο που χρειάζεται. Όλα τα άκρα να είναι στρογγυλεμένα και ακίνδυνα για τα παιδιά. Ενδεικτικές Διαστάσεις: 104X47X84 εκ. ύψος

B.3.4. Πίνακας ανάρτησης εργασιών

Το πλαίσιο να είναι κατασκευασμένο από ξύλο φουρνιστής οξιάς άριστης ποιότητας λουστραρισμένο στο φυσικό χρώμα του ξύλου με βερνίκι μη τοξικό και φιλικό προς το περιβάλλον. Το ταμπλό να είναι από ινσουλμίτ επενδυμένο με τσόχα ή άλλο ύφασμα της επιλογής μας. Ενδεικτικές Διαστάσεις: 150X120 εκ. Περιλαμβάνεται και η τοποθέτηση στον τοίχο.

B.3.5. Χαρτονοθήκη κυλιόμενη

Κατασκευασμένη από συνθετικό ξύλο M.D.F. με επένδυση οξιάς, λουστραρισμένη στο φυσικό χρώμα του ξύλου με χρωματιστές λεπτομέρειες. Να διαθέτει ροδάκια για εύκολη μετακίνηση. Όλα τα άκρα του να είναι στρογγυλεμένα και ακίνδυνα για τα παιδιά. Τα χρώματα και τα βερνίκια που χρησιμοποιούνται να είναι νερού, μη τοξικά και φιλικά προς το περιβάλλον. Ενδεικτικές Διαστάσεις : 50X50X71 εκ. ύψος.

B.3.6. Κρεμάστρα κάμπια με προέκταση για 20 νήπια

Κατασκευασμένη από συνθετικό ξύλο M.D.F. 20 χιλ. με επένδυση οξιάς. Να έχει σχήμα κάμπιας με μορφοποιημένο κεφάλι και σώμα χαραγμένα από ηλεκτρονικό μηχάνημα ακριβείας CNC. Το σώμα της κάμπιας να είναι χωρισμένο σε 5 διαφορετικά κυκλικά μέρη (βαμμένα σε πέντε διαφορετικά χρώματα) και

κάθε ένα να φέρει διπλό μεταλλικό κρεμαστάρι υψηλής ποιότητας και αντοχής. Η προέκταση να αποτελείται από άλλα πέντε μέρη (βαμμένα σε πέντε διαφορετικά χρώματα) και κάθε ένα να φέρει διπλό μεταλλικό κρεμαστάρι υψηλής ποιότητας και αντοχής. Να είναι βαμμένη με ζωηρά χρώματα και λουστραρισμένη. Τα χρώματα και τα βερνίκια που χρησιμοποιούνται να είναι νερού, μη τοξικά και φιλικά προς το περιβάλλον. Διαστάσεις: 57+50 X23= 1.07X23 εκ. (Το σχέδιο «κάμπια» είναι ενδεικτικό)

B.4. «ΓΡΑΦΕΙΑ ΠΡΟΣΩΠΙΚΟΥ»

Κάθε γραφείο να αποτελείται από:

- Την πινακίδα εργασίας
- Τα δύο πλαϊνά
- Την μετώπη (ποδιά)

Να κατασκευαστεί από μοριοσανίδα τύπου P2 βάσει του EN 312:2003, κλάσης E1, τριών στρώσεων όπως και ρητά προσδιορίζεται στην ΚΥΑ 746/22-4-2009. Η μοριοσανίδα να έχει αμφίπλευρη επικάλυψη μελαμίνης. Περιμετρικά στα σόκορα της πινακίδας να τοποθετηθεί πλαστικό προφίλ ABS, ίδιας απόχρωσης με την μελαμίνη, πάχους 2mm, το οποίο επικολλάται επιμελώς (με ειδική κόλλα PVA, μη τοξική) στη μοριοσανίδα, με ειδικό μηχάνημα, ούτως ώστε να επιτυγχάνεται τέλεια εφαρμογή και να μην επιτρέπει την αποκόλλησή του από τη μοριοσανίδα. Οι ακμές του να είναι στρογγυλεμένες και λειασμένες. Η σύνδεση της πινακίδας επί του μεταλλικού σκελετού να γίνεται με τέσσερις (4) βίδες ALLEN ανά πλευρά, οι οποίες να βιδώνουν σε μεταλλικά εμφυτευμένα βύσματα στην κάτω επιφάνεια της πινακίδας.

Πλαϊνά:

Να κατασκευαστεί από μοριοσανίδα με επένδυση και από τις δύο πλευρές με μελαμίνη. Τα χαρακτηριστικά της μοριοσανίδας και της μελαμίνης να είναι τα ίδια, όπως αυτά στην ανωτέρω παράγραφο. Το πάχος της μετώπης να είναι 18mm. Περιμετρικά να καλύπτεται με πλαστικό προφίλ ABS πάχους 2mm.

Μετώπη (ποδιά):

Η μετώπη (ποδιά) του γραφείου να είναι από μοριοσανίδα με επένδυση και από τις δύο πλευρές με μελαμίνη. Τα χαρακτηριστικά της μοριοσανίδας και της μελαμίνης να είναι τα ίδια, όπως αυτά περιγράφονται στην ανωτέρω. Το πάχος της μετώπης να είναι 18mm. Περιμετρικά να καλύπτεται με πλαστικό προφίλ ABS πάχους 2mm. Η μετώπη να έχει ύψος 400mm. Τοποθετείται σε εσοχή 180 mm περίπου από την έξω πλευρά της πινακίδας και το κενό μεταξύ τους να είναι 50mm περίπου, μετρούμενο από την κάτω πλευρά της πινακίδας. Η στήριξή της στην πινακίδα εργασίας να γίνει με ειδικά γωνιακά ελάσματα, με κατάλληλη ενίσχυση της γωνίας, από διαμορφωμένο χαλυβδοέλασμα πάχους 3mm. Οποιαδήποτε άλλη μορφή στήριξης της μετώπης (π.χ. με ειδικά ελάσματα στήριξης-αποστάτες ή προβόλους μετώπης ή στήριξη από την πινακίδα κλπ.) γίνεται δεκτή, υπό την προϋπόθεση ότι θα εξασφαλίζεται η σταθερότητα και στιβαρότητα της.

B.4.1. Ερμάριο γραφείου

Διαθέτει 2 πόρτες και εσωτερικά ένα μετακινούμενο ράφι. Να είναι κατασκευασμένο από μοριοσανίδα επενδυμένη με αντιχαρακτική μελαμίνη πάχους 18 χιλ, άριστης ποιότητας και σύμφωνη με τις κοινοτικές προδιαγραφές περί ακαυστότητας, τοξικότητας και υγιεινής στους χώρους εργασίας. Στα σόκορά του τοποθετούνται περιμετρικά ABS πάχους 3 χιλ.

Οι πόρτες να έχουν ίδιο χρώμα με το γραφείο ενώ ο υπόλοιπος σκελετός είναι σε χρώμα ανθρακί. Ενδεικτικές Διαστάσεις: 90X45X80 εκ.

B.4.2. Βιβλιοθήκη 0,90X0,44X2,00 μ.

Κατασκευασμένη από συνθετικό ξύλο M.D.F. με επένδυση οξιάς, λουστραρισμένη στο φυσικό χρώμα του ξύλου ή χρωματιστή. Περιλαμβάνει 2 ντουλάπια στο κάτω μέρος και ράφια στο επάνω μέρος. Τα ράφια να έχουν τη δυνατότητα να ρυθμιστούν σε οποιοδήποτε ύψος ανάλογα με τις ανάγκες. Όλα τα άκρα να είναι στρογγυλεμένα και ακίνδυνα για τα παιδιά. Τα χρώματα και τα βερνίκια που χρησιμοποιούνται να είναι νερού, μη τοξικά και φιλικά προς το περιβάλλον.

Ενδεικτικές Διαστάσεις : 90X46X200εκ. ύψος.

B.5. «ΚΑΘΙΣΜΑΤΑ ΓΡΑΦΕΙΩΝ ΠΡΟΣΩΠΙΚΟΥ»

Καρέκλα γραφείου τροχήλατη

Τροχήλατο κάθισμα με πεντακτινωτή βάση πολυπροπυλαινίου. Να διαθέτει μηχανισμό ανάκλισης της πλάτης που ρυθμίζεται με κοχλία. Επίσης να διαθέτει ρύθμιση ύψους της έδρας με μοχλό και ρύθμιση ύψους της πλάτης με βίδα. Πλάτη και κάθισμα από καλουπωτό αφρώδες επενδυμένο με δερματίνη ή ύφασμα. Να διαθέτει μπράτσα. Πιο αναλυτικά να έχει ενδεικτικά τα ακόλουθα χαρακτηριστικά:

Το κάθισμα εργασίας να είναι τροχήλατο, περιστρεφόμενο, με μπράτσα. Να φέρει μηχανισμούς ρύθμισης του ύψους έδρας και πλάτης και μηχανισμούς ανάκλισης της πλάτης. Η βάση να είναι πεντάκτινη, ενδεικτικής διαμέτρου 640 mm. και να είναι κατασκευασμένη από πολυαμίδιο σε χρώμα μαύρο. Να φέρει αμορτισέρ ασφαλείας πεπιεσμένου ειδικού αερίου διαδρομής και μέσω αυτού να επιτυγχάνεται η ρύθμιση του ύψους της έδρας. Το αμορτισέρ να καλύπτεται εξωτερικά από πλαστικό τηλεσκοπικό κάλυμμα σε μαύρο χρώμα. Να φέρει δίδυμους τροχούς ασφαλείας από πολυαμίδιο που να κουμπώνουν στους υποδοχείς του πεντάκτινης βάσης. Όλοι οι τροχοί να καλύπτονται με ειδική καλύπτρα από ενισχυμένο πολυαμίδιο. Η έδρα και η πλάτη των καθισμάτων να είναι ανεξάρτητες. Ο σκελετός της έδρας να κατασκευάζεται από κόντρα πλακέ πάχους 12 χιλ. ή άλλο ανάλογο υλικό και να είναι ανατομικής μορφής. Πάνω στο σκελετό να τοποθετείται αφρώδης πολυουρεθάνη, πυκνότητας 40 Kg/m³ και πάχους 40 mm κατ' ελάχιστο) που να ακολουθεί το περίγραμμα του σκελετού και να επενδύεται με ύφασμα ή δερματίνη. Όλα τα ξύλινα στοιχεία από κόντρα-πλακέ που θα χρησιμοποιηθούν θα πρέπει να συμμορφώνονται με την ΚΥΑ Ζ3-5430/22-4-2009 (ΦΕΚ 746B/22-4-2009). Οι εκθέσεις δοκιμών θα αφορούν τις πρώτες ύλες που χρησιμοποιήθηκαν για την κατασκευή του καθίσματος. Ειδικότερα, οι εκθέσεις δοκιμών που θα πρέπει να έχουν γίνει από τους κατασκευαστές είναι:

- Για το κόντρα πλακέ: το μέγιστο όριο εκπομπής φορμαλδεΐδης να είναι:
 - Τάξεως E1 σύμφωνα με τα Ευρωπαϊκά πρότυπα (EN).
 - Η ποιότητα συγκόλλησης να είναι αποδεκτή σύμφωνα με το EN314-2
- Η όλη κατασκευή να συμμορφώνεται με τα όρια μετανάστευσης ορισμένων στοιχείων, τα οποία καθορίζονται από τα πρότυπα EN 71.3:1995 και EN 71.3 /A1:2000 (ΦΕΚ 746/22-4-2009 άρθρο 1 παρ. 3 δ 3).

Ο σκελετός του στηρίγματος της πλάτης να είναι ανατομικής μορφής και να κατασκευάζεται από πολυπροπυλένιο ενισχυμένο με νευρώσεις. Πάνω στο σκελετό να τοποθετείται αφρώδης πολυουρεθάνη που να ακολουθεί το περίγραμμα του σκελετού και να επενδύεται με ύφασμα ή δερματίνη. Στο πίσω μέρος της πλάτης να τοποθετείται κέλυφος από πολυπροπυλένιο, με καμπύλα τελειώματα. Τα μπράτσα να είναι κλειστής διατομής, ανατομικής μορφής και να ικανοποιούν τις απαιτήσεις της εργονομίας. Να είναι κατασκευασμένα από πολυμερές πλαστικό, με αντοχή στην θραύση άνω των 80 kg και να είναι σε μαύρο χρώμα, βιδωμένα στον σκελετό της έδρας.

Οι ενδεικτικές διαστάσεις του καθίσματος να είναι οι ακόλουθες:

- Πλάτος καθίσματος: 48 cm
- Βάθος καθίσματος: 44 cm
- Ύψος καθίσματος: 46 - 57 cm.

B.6. «ΧΩΡΟΣ ΠΡΟΣΩΠΙΚΟΥ- ΕΠΙΣΚΕΠΤΩΝ»

B.6.1. Καλόγερος

Οι καλόγεροι πρέπει να πληρούν τις ακόλουθες απαιτήσεις:

- Διαστάσεις: Ύψος 1.700 χιλ. και διάμετρος βάσης 400 χιλ.
- Η βάση στήριξης θα είναι από πολυαμίδιο, κατάλληλα διαμορφωμένη σε κώνο, με υποδοχή (λούκι), για τη συγκράτηση του νερού από τις ομπρέλες που τοποθετούνται στην ομπρελοθήκη. Εσωτερικά να έχει επαρκές βάρος για να διασφαλίζει την ευστάθεια της όλης κατασκευής.

- Το κυρίως σώμα θα είναι από μεταλλική σωλήνα κυκλικής διατομής, ύψους 1.670 χιλ. βαμμένη με βαφή φούρνου.
- Θα φέρει κατάλληλο μηχανισμό, που επιτρέπει την μεταβολή ύψους και την περιστροφή, όπου τοποθετούνται τα μπράτσα στήριξης των ρούχων και ομπρελών.
- Τα μεταλλικά μέρη πριν τη βαφή δεν θα έχουν σκόνες ή ρινίσματα και θα έχουν υποστεί επεξεργασία απολυμάνσεως, αποσκωριάσεως και φωσφατώσεως.
- Όλα τα μεταλλικά και πλαστικά μέρη να είναι σε μαύρο χρώμα.

B.6.2 Φαρμακείο

Κατασκευή εξ' ολοκλήρου από ξύλο φουρνιστής οξιάς λουστραρισμένο στο φυσικό χρώμα με βερνίκι νερού, μη τοξικό και φιλικό προς το περιβάλλον. Όλα τα άκρα να είναι στρογγυλεμένα και ακίνδυνα για τα παιδιά. Επάνω στο πορτάκι να έχει χαραγμένο σταυρό ή κατάλληλα κολλημένο σήμα.

Ενδεικτικές Διαστάσεις : 40X23X61 εκ.

B.7. «ΠΑΙΧΝΙΔΙΑ- ΔΡΑΣΤΗΡΙΟΤΗΤΕΣ ΝΗΠΙΩΝ»

B.7.1. Μαγαζάκι μανάβικο

Κατασκευασμένο από συνθετικό ξύλο M.D.F. με επένδυση οξιάς λουστραρισμένο στο φυσικό χρώμα του ξύλου ή χρωματιστή. Όλα τα άκρα να είναι στρογγυλεμένα και ακίνδυνα για τα παιδιά. Τα χρώματα και τα βερνίκια που χρησιμοποιούνται να είναι νερού, μη τοξικά και φιλικά προς το περιβάλλον. Στο πάνω μέρος να διαθέτει τεντόπανο.

Ενδεικτικές Διαστάσεις : 82X140 εκ.

B.7.2. Πάγκος μαραγκού

Κατασκευασμένο από συνθετικό ξύλο M.D.F. με επένδυση οξιάς λουστραρισμένο στο φυσικό χρώμα του ξύλου ή χρωματιστή. Όλα τα άκρα να είναι στρογγυλεμένα και ακίνδυνα για τα παιδιά. Τα χρώματα και τα βερνίκια που χρησιμοποιούνται να είναι νερού, μη τοξικά και φιλικά προς το περιβάλλον. Στο πάνω μέρος να υπάρχει χαραγμένη επιγραφή γωνιά μαραγκού.

Ενδεικτικές Διαστάσεις : 86X57X112 εκ.

B.7.3. Γωνία μουσικής

Κατασκευασμένη από συνθετικό ξύλο M.D.F. με επένδυση οξιάς, λουστραρισμένη στο φυσικό χρώμα του ξύλου με χρωματιστές λεπτομέρειες. Να είναι μορφοποιημένη τρομπέτα (ή άλλο μουσικό όργανο) από ηλεκτρονικό μηχάνημα ακριβείας και να έχει ειδικές θέσεις για την τοποθέτηση μουσικών οργάνων. Όλα τα άκρα να είναι στρογγυλεμένα και ακίνδυνα για τα παιδιά. Τα χρώματα και τα βερνίκια που χρησιμοποιούνται να είναι μη τοξικά και φιλικά προς το περιβάλλον. Περιλαμβάνει 25 μουσικά όργανα.

Ενδεικτικές Διαστάσεις : 79X42X91 εκ.

Να περιλαμβάνει το κάτωθι σετ 25 μουσικών οργάνων:

- 1 μεταλλόφωνο
- 1 κιθάρα
- 1 τύμπανο
- 1 ντέφι ξύλινο
- 1 ταμπουρίνο - ντέφι ξύλινο
- 1 ζεύγος μαράκες ξύλινες
- 2 ζεύγη καστανιέτες
- 2 καστανιέτες με λαβή
- 1 ζεύγος κύμβαλα δακτύλων
- 1 κύμβαλο λαβής
- 2 κουδουνάκια δερμάτινα
- 1 λαβή με κουδουνάκια
- 1 ζεύγος κουδουνάκια αστραγ.
- 1 φλογέρα

- 1 ξύστρα “Τ” ξύλινη
- 1 ξύστρα “Υ” ξύλινη
- 1 μουσικό κρόταλο ξύλινο
- 2 τρίγωνα
- 1 φουσαρμόνικα
- 1 σφυρίχτρα

B.7.4. Πάγκος πολυδραστηριοτήτων

Πάγκος πολυδραστηριοτήτων πηλού, άμμου, πλαστελίνης οικοδομικού υλικού κ.λ.π. με μεγάλο αποθηκευτικό χώρο. Κατασκευασμένος από συνθετικό ξύλο M.D.F με επένδυση οξιάς λουστραρισμένο σε φυσικό χρώμα, να έχει ρόδες για την εύκολη μετακίνηση του. Περιλαμβάνει 6 πλαστικές λεκάνες για την αποθήκευση υλικών. Οι λεκάνες να είναι κατασκευασμένες από πλαστικό υψηλής ποιότητας και απεριόριστης αντοχής. Το καπάκι να είναι με επένδυση φορμάικας σε χρώμα της επιλογής σας και στη μέση να βρίσκεται μία πλαστική λεκάνη που θα βοηθά για τις εργασίες πηλού, άμμου, πλαστελίνης κ.λ.π. Όλα τα άκρα του τραπέζιου να είναι στρογγυλεμένα και ακίνδυνα για τα παιδιά. Τα βερνίκια και τα χρώματα που χρησιμοποιούνται να είναι νερού, μη τοξικά και φιλικά προς το περιβάλλον. Διαστάσεις: 130X70X59 εκ. ύψος.

B.7.5. Μίνι κουζίνακι

Κατασκευασμένο από συνθετικό ξύλο M.D.F. με επένδυση οξιάς λουστραρισμένο στο φυσικό χρώμα του ξύλου ή χρωματιστή. Όλα τα άκρα να είναι στρογγυλεμένα και ακίνδυνα για τα παιδιά. Τα χρώματα και τα βερνίκια που χρησιμοποιούνται να είναι νερού, μη τοξικά και φιλικά προς το περιβάλλον. Περιλαμβάνει νεροχύτη με ξύλινο βρυσάκι κουζίνα με εστίες και φούρνο ντουλαπάκια ραφάκια κ.α. Ενδεικτικές Διαστάσεις : 84X37X91 εκ.

B.7.6. Παιχνίδια (εξοπλισμός)

Είδη αρτοποιείου, κρεατικά αλλαντικά, κουζινικά, φρούτα σε καφάσια για τον εξοπλισμό του μανάβικου, ταμειακή μηχανή, εξοπλισμός μαραγκού, κουκλοθέατρου, εξοπλισμός για το μίνι κουζίνακι, οικοδομικό υλικό, σετ ζωγραφικής, μαγικά παιχνίδια κατασκευασμένα από πλαστικό και χαρτί υψηλής ποιότητας κατάλληλα για χρησιμοποίηση από βρέφη και νήπια σύμφωνα με τις υποδείξεις της υπηρεσίας. Επίσης βιβλία, επιτραπέζια, παζλ κτλ. Για τα παιχνίδια δεν απαιτείται εγγύηση τριών ετών.

ΑΡΘΡΟ 3^ο : ΕΝΔΕΙΚΤΙΚΟΣ ΠΡΟΫΠΟΛΟΓΙΣΜΟΣ

Η δαπάνη προϋπολογίζεται στο ποσό των 53.320,00 € συμπεριλαμβανομένου Φ.Π.Α. Για το σκοπό αυτό έχει προβλεφθεί πίστωση στον προϋπολογισμό του Δήμου για το Ο.Ε. 2019, η οποία θα βαρύνει τον Κ.Α. 60.7135.01 με τίτλο «Προμήθεια για «ΠΡΟΣΩΡΙΝΕΣ ΕΓΚΑΤΑΣΤΑΣΕΙΣ ΣΤΕΓΑΣΗΣ ΓΙΑ ΤΗΝ ΚΑΛΥΨΗ ΕΠΕΙΓΟΥΣΩΝ ΑΝΑΓΚΩΝ ΤΗΣ ΔΙΧΡΟΝΗΣ ΠΡΟΣΧΟΛΙΚΗΣ ΕΚΠΑΙΔΕΥΣΗΣ ΤΟΥ 2ου ΝΗΠΙΑΓΩΓΕΙΟΥ ΤΟΥ ΔΗΜΟΥ ΧΑΛΑΝΔΡΙΟΥ ΠΔΕ 2018ΣΕ04700025» ποσού 53.320,00€.

Βάσει της Κατάρτισης ΠΔΕ 2018 του ΥΠΠΕΘ (αρ. πρωτ. 159161/Β9/Φ8/952/25-9-18)

ΟΜΑΔΑ Α (ΥΠΟΕΡΓΟ 1) ΠΡΟΜΗΘΕΙΑ ΚΑΙ ΤΟΠΟΘΕΤΗΣΗ ΔΙΘΟΥΣΑΣ ΔΙΔΑΣΚΑΛΙΑΣ ΚΑΙ ΧΩΡΟΥ ΥΓΙΕΙΝΗΣ (W.C.) ΣΤΟ 2ο ΝΗΠΙΑΓΩΓΕΙΟ ΧΑΛΑΝΔΡΙΟΥ					
α/α	ΠΕΡΙΓΡΑΦΗ	Μ.Μ.	ΠΟΣΟΤΗΤΑ	ΤΙΜΗ ΜΟΝΑΔΟΣ	ΣΥΝΟΛΙΚΗ ΑΞΙΑ (άνευ ΦΠΑ)
1	ΜΙΑ (1) ΜΟΝΑΔΑ ΔΙΘΟΥΣΑΣ ΔΙΔΑΣΚΑΛΙΑΣ («Τύπος Α»)-ΥΠΟΕΡΓΟ 1 CPV: 44211000-2	Τεμ.	1	22.000,00	22.000,00

	ΜΙΑ (1) ΜΟΝΑΔΑ ΧΩΡΟΥ ΥΓΙΕΙΝΗΣ (WC) («τύπος Γ») – ΥΠΟΕΡΓΟ 1 CPV: 44211000-2	Τεμ.	1	14.000,00	14.000,00
				ΣΥΝΟΛΟ	36000,00
				ΦΠΑ 24%	8640,00
ΣΥΝΟΛΙΚΗ ΑΞΙΑ ΜΕ ΦΠΑ					44.640,00

ΟΜΑΔΑ Β (ΥΠΟΕΡΓΟ 2) ΠΡΟΜΗΘΕΙΑ ΕΞΟΠΛΙΣΜΟΥ ΓΙΑ ΤΟ 2ο ΝΗΠΙΑΓΩΓΕΙΟ ΧΑΛΑΝΔΡΙΟΥ					
α/α	Περιγραφή	Ποσότητα	μ.μ.	Τιμή Μονάδας (€)(χωρίς ΦΠΑ)	ΣΥΝΟΛΟ (€)
B.1	ΤΡΑΠΕΖΙΑ ΝΗΠΙΩΝ				
B.1.1	Τραπεζάκι ορθογώνιο με ενδεικτικές διαστάσεις: 120X60X56εκ.	3	τεμ.	109,00	327,00
B.2.	ΚΑΘΙΣΜΑΤΑ ΝΗΠΙΩΝ				
B.2.1	Καρεκλάκια χρωματιστά νηπίων	40	τεμ.	39,00	1.560,00
B.2.2	Καθισματάκια- κιβώπια αποθήκευσης	1	τεμ.	70,00	70,00
B.2.3	Σαλονάκι Υποδοχής παιδικό	1	τεμ.	440,00	440,00
B.3	ΛΟΙΠΑ ΕΠΙΠΛΑ- ΕΞΟΠΛΙΣΜΟΣ ΝΗΠΙΩΝ				
B.3.1	Συρταριέρα 18 θέσεων χρωματιστή	1	τεμ.	660,00	660,00
B.3.2	Βιβλιοθήκη με ντουλάπια και ράφια	1	τεμ.	500,00	500,00
B.3.3	Παιχνιδοθήκη με 9 μεγάλα κουτιά	1	τεμ.	380,00	380,00
B.3.4	Πίνακας ανάρτησης εργασιών	2	τεμ.	168,00	336,00
B.3.5	Χαρτονοθήκη κυλιόμενη	1	τεμ.	104,00	104,00
B.3.6	Κρεμάστρα κάμπια με προέκταση για 20 νήπια	1	τεμ.	90,00	90,00
B.4	ΓΡΑΦΕΙΑ ΠΡΟΣΩΠΙΚΟΥ				
B.4.1	Ερμάριο γραφείου	1	τεμ.	170,00	170,00
B.4.2	Βιβλιοθήκη 0,90X0,44X2,00 μ.	1	τεμ.	280,00	280,00
B.5	ΚΑΘΙΣΜΑΤΑ ΓΡΑΦΕΙΩΝ ΠΡΟΣΩΠΙΚΟΥ				
B.5.1	Καρέκλα γραφείου τροχήλατη	1	τεμ.	115,00	115,00
B.6	ΧΩΡΟΣ ΠΡΟΣΩΠΙΚΟΥ- ΕΠΙΣΚΕΠΤΩΝ				
B.6.1	Καλόγερος	1	τεμ.	60,00	60,00
B.6.2	Φαρμακείο	1	τεμ.	90,00	90,00
B.7	ΠΑΙΧΝΙΔΙΑ- ΔΡΑΣΤΗΡΙΟΤΗΤΕΣ ΝΗΠΙΩΝ				
B.7.1	Μαγαζάκι μανάβικο	1	τεμ.	189,00	189,00
B.7.2	Πάγκος μαραγκού	1	τεμ.	328,00	328,00
B.7.3	Γωνία μουσικής	1	τεμ.	475,00	475,00
B.7.4	Πάγκος πολυδραστηριοτήτων	1	τεμ.	300,00	300,00
B.7.5	Μίνι κουζινάκι	1	τεμ.	285,00	285,00
B.7.6	Παιχνίδια (εξοπλισμός)	1	Κ.Α	241,00	241,00
ΣΥΝΟΛΟ:					7.000,00
Φ.Π.Α 24% :					1.680,00
ΓΕΝΙΚΟ ΣΥΝΟΛΟ:					8.680,00

ΑΡΘΡΟ 4^ο: ΠΡΟΣΦΟΡΕΣ

Τεχνική Προσφορά

Γενικά:

- 1) Όλα τα υλικά θα ικανοποιούν τις προδιαγραφές ποιότητας που ισχύουν για τα είδη αυτά και ενδεικτικά (κι όχι περιοριστικά) να καλύπτουν τα πρότυπα που αναφέρονται στη μελέτη σε επιμέρους σημεία. (Σημείωση: ΔΕΝ απαιτείται η προσκόμιση των δικαιολογητικών συμμόρφωσης προς τις επιμέρους προδιαγραφές οι οποίες αναγράφονται στην «Τεχνική Προδιαγραφή-Τιμολόγιο Μελέτης» στο πλαίσιο της κατάθεσης Προσφοράς (μόνο όσα αναγράφονται στο Άρθρο 5 Παράρτημα Α της παρούσης διακήρυξης). Ο Δήμος Χαλανδρίου θα έχει το δικαίωμα να ελέγξει και να διασταυρώσει τη συμμόρφωση αυτή, σε οποιοδήποτε έλεγχο εργαστηριακό ή μη, οποιαδήποτε στιγμή με έξοδα του Αναδόχου)
- 2) Η εταιρεία/εταιρείες κατασκευής των προκατασκευασμένων οικίσκων (αίθουσας και χώρου υγιεινής) και η εταιρεία/εταιρείες κατασκευής του εξοπλισμού θα πρέπει να είναι πιστοποιημένη κατά EN ISO 9001:2008.
- 3) Ό,τι άλλο απαιτείται με την κατάθεση της Προσφοράς και περιγράφεται αναλυτικά στο Άρθρο 5 του Παραρτήματος Α της παρούσης διακήρυξης, θα κατατεθεί στο φάκελο «Δικαιολογητικά Συμμετοχής»

Οικονομική προσφορά

Προσφορά γίνεται δεκτή για το σύνολο των ειδών της κάθε Ομάδας, τα οποία αναφέρονται στον ενδεικτικό προϋπολογισμό της προμήθειας. Οι τιμές μονάδας της προσφοράς του ΑΝΑΔΟΧΟΥ είναι σταθερές και αμετάβλητες καθ' όλη τη διάρκεια της εκτέλεσης της προμήθειας και δεν αναθεωρούνται για κανένα λόγο. Οι ενδιαφερόμενοι είναι αποκλειστικά υπεύθυνοι για την ορθή σύνταξη των προσφορών τους βασιζόμενοι στα στοιχεία της μελέτης. Θα πρέπει επίσης να συμπληρώσουν (ενυπόγραφα) το «Έντυπο Οικονομικής Προσφοράς» (υπάρχει χωριστό έντυπο για κάθε Ομάδα Α και Ομάδα Β), όπως αυτό θα διατίθεται από το Δήμο Χαλανδρίου προς όλους τους συμμετέχοντες Οικονομικούς Φορείς, προς διευκόλυνση του έργου της επιτροπής αξιολόγησης των προσφορών.

ΑΡΘΡΟ 5^ο: ΣΥΜΒΑΣΗ

Η σύμβαση τίθεται σε ισχύ από της υπογραφής του σχετικού συμφωνητικού και την κατάθεση της εγγύησης καλής εκτέλεσης, και ο χρόνος περάτωσης της προμήθειας είναι **δύο (2) ημερολογιακοί μήνες από την υπογραφή της σύμβασης**.

Η σύμβαση συντάσσεται με βάση τους όρους της διακήρυξης και περιλαμβάνει όλα τα στοιχεία της προμήθειας και τοποθέτησης των οικίσκων στα σημεία που θα υποδείξουν οι υπηρεσίες.

Η σύμβαση θεωρείται ότι εκτελέστηκε όταν:

- Παραδόθηκε ολόκληρη η ποσότητα.
- Παραλήφθηκε οριστικά (ποσοτικά και ποιοτικά) η ποσότητα που παραδόθηκε.
- Έγινε η αποπληρωμή του συμβατικού τιμήματος.
- Εκπληρώθηκαν και οι τυχόν λοιπές συμβατικές υποχρεώσεις και από τα δύο συμβαλλόμενα μέρη και αποδεσμεύθηκαν οι σχετικές εγγυήσεις.

Ο συμβατικός χρόνος παράδοσης των οικίσκων μπορεί να παρατείνεται, πριν από τη λήξη του αρχικού συμβατικού χρόνου παράδοσης, υπό τις προϋποθέσεις του άρθρου 206 του ν. 4412/2016. Στην περίπτωση που το αίτημα υποβάλλεται από τον ανάδοχο και η παράταση χορηγείται χωρίς να συντρέχουν λόγοι ανωτέρας βίας ή άλλοι ιδιαιτέρως σοβαροί λόγοι που καθιστούν αντικειμενικώς αδύνατη την εμπρόθεσμη παράδοση των συμβατικών ειδών επιβάλλονται οι κυρώσεις του άρθρου 207 του ν. 4412/2016.

Εάν λήξει ο συμβατικός χρόνος παράδοσης, χωρίς να υποβληθεί εγκαίρως αίτημα παράτασης ή, εάν λήξει ο παραταθείς, κατά τα ανωτέρω, χρόνος, χωρίς να παραδοθεί το υλικό, ο ανάδοχος κηρύσσεται έκπτωτος.

ΑΡΘΡΟ 6^ο: ΕΚΠΟΝΗΣΗ ΜΕΛΕΤΩΝ

1. Ο ανάδοχος είναι υποχρεωμένος να καταθέσει στο πλαίσιο της παράδοσης πλήρεις και αναλυτικές μελέτες των μονάδων (ΑΡΧΙΤΕΚΤΟΝΙΚΗ ΜΕΛΕΤΗ, ΣΤΑΤΙΚΗ ΜΕΛΕΤΗ, ΜΕΛΕΤΗ ΗΛΕΚΤΡΟΜΗΧΑΝΟΛΟΓΙΚΩΝ ΕΓΚΑΤΑΣΤΑΣΕΩΝ, ΜΕΛΕΤΕΣ ΘΕΡΜΟΜΟΝΩΣΗΣ, ΠΥΡΟΠΡΟΣΤΑΣΙΑΣ, ΑΛΕΞΙΚΕΡΑΥΝΟΥ, ΜΕΛΕΤΗ ΕΝΕΡΓΕΙΑΚΗΣ ΑΠΟΔΟΣΗΣ σύμφωνα με τον Κανονισμό (ΚΕΝΑΚ) 2017, κ.λπ.) υπογεγραμμένες από τους κατά Νόμο μελετητές μηχανικούς.
2. Ο ανάδοχος θα κάνει τις σχετικές ενέργειες προκειμένου να αδειοδοτηθούν οι χώροι που θα υποδειχθούν από την υπηρεσία όπου θα τοποθετηθούν οι οικίσκοι, εφόσον απαιτηθεί από την Υπηρεσία, με την έκδοση Άδειας Δόμησης Μικρής Κλίμακας βάσει του Ν.4495/2017 (ΦΕΚ 167/Α/3-11-17) «Έλεγχος και προστασία του δομημένου περιβάλλοντος» και συγκεκριμένα το αρ. 29, παρ. 2^ε

ΑΡΘΡΟ 7^ο: ΠΟΙΝΙΚΕΣ ΡΗΤΡΕΣ-ΕΚΠΤΩΣΗ ΤΟΥ ΑΝΑΔΟΧΟΥ

Ο ανάδοχος **κηρύσσεται υποχρεωτικά έκπτωτος** από την ανάθεση που έγινε στο όνομα του και από κάθε δικαίωμα που απορρέει από αυτήν, με απόφαση του δημοτικού συμβουλίου, ύστερα από γνωμοδότηση του αρμόδιου οργάνου:

- α) στην περίπτωση της παραγράφου 5 του άρθρου 105 του ν.4412/16(ήτοι εάν ο ανάδοχος δεν προσέλθει να υπογράψει σύμβαση ,μέσα στη προθεσμία που ορίζεται στην ειδική πρόσκληση)
- β) σε περίπτωση δημόσιας σύμβασης προμηθειών, εφόσον δε φόρτωσε, παρέδωσε ή αντικατέστησε τα συμβατικά υλικά ή δεν επισκεύασε ή συντήρησε αυτά μέσα στον συμβατικό χρόνο ή στον χρόνο παράτασης που του δόθηκε, σύμφωνα με όσα προβλέπονται στο άρθρο 206 του ν.4412/16,

Στον οικονομικό φορέα που κηρύσσεται έκπτωτος από την κατακύρωση, ανάθεση ή σύμβαση, επιβάλλεται, με απόφαση του αποφαινόμενου οργάνου,(ήτοι του Δημοτικού Συμβουλίου) ύστερα από γνωμοδότηση του αρμοδίου οργάνου, το οποίο υποχρεωτικά καλεί τον ενδιαφερόμενο προς παροχή εξηγήσεων, ολική κατάπτωση της εγγύησης καλής εκτέλεσης της σύμβασης.

Επιπλέον μπορεί να επιβληθεί προσωρινός αποκλεισμός του αναδόχου από το σύνολο των συμβάσεων προμηθειών ή υπηρεσιών των φορέων που εμπίπτουν στο πεδίο εφαρμογής του παρόντος νόμου κατά τα ειδικότερα προβλεπόμενα στο άρθρο 74 του Ν.4412/16.

Ο οικονομικός φορέας **δεν κηρύσσεται έκπτωτος** από την κατακύρωση ή ανάθεση ή την σύμβαση όταν:

- α) Η σύμβαση δεν υπογράφηκε ή το υλικό δεν φορτώθηκε ή παραδόθηκε ή αντικαταστάθηκε με ευθύνη του φορέα που εκτελεί τη σύμβαση.
- β) Συντρέχουν λόγοι ανωτέρας βίας (αρ. 204 του ν.4412/16).

Κατά τα λοιπά εφαρμόζονται οι διατάξεις του άρθρου 203 του Ν.4412/16.

ΑΡΘΡΟ 8^ο: ΠΑΡΑΛΑΒΗ-ΠΑΡΑΔΟΣΗ

Η παραλαβή των οικίσκων θα γίνεται από την οικεία επιτροπή παρουσία του αναδόχου στα σημεία που έχουν υποδειχθεί από το Δήμο Χαλανδρίου. Τα υπό παραλαβή είδη θα συνοδεύονται από γραπτή εγγύηση καλής λειτουργίας από τον κατασκευαστή κατά τα αναλυτικά περιγραφόμενα στη Μελέτη και τα ΤΕΥΔ.

Εάν κατά την παραλαβή διαπιστωθεί απόκλιση από τις συμβατικές τεχνικές προδιαγραφές ή ελαττώματα, η επιτροπή παραλαβής μπορεί να προτείνει την απόρριψη της παραλαμβανόμενης ποσότητας ή ολόκληρου του είδους και ο ανάδοχος θα είναι υποχρεωμένος χωρίς καμία αποζημίωση να αντικαταστήσει εκ νέου, το σύνολο ή το μέρος αυτών, μέσα σε δέκα (10) ημέρες, αφότου διαπιστωθεί η παράβαση στα ανωτέρω. Αν η ανωτέρω προθεσμία παρέλθει άπρακτη, ο ανάδοχος κηρύσσεται έκπτωτος και η εγγύηση που έχει καταθέσει, εκπίπτει αυτοδίκαια υπέρ του Δήμου. Οι νέες δαπάνες που θα προκύψουν (έξοδα αποστολής – μεταφοράς, νέα υλικά κλπ.) θα βαρύνουν τον ανάδοχο.

Επισημαίνεται ότι η Υπηρεσία στην οποία θα δοθεί το κάθε προμηθευόμενο είδος διατηρεί το δικαίωμα (ακόμα και μετά την υπογραφή σύμβασης προμήθειας) να διασταυρώσει τη γνησιότητα και την ποιότητα του κάθε είδους.

Η Υπηρεσία διατηρεί το δικαίωμα ελέγχου των οικίσκων, όπου και όποτε αυτή κρίνει απαραίτητο, με οποιοδήποτε χωρίς προηγούμενη ειδοποίηση του αναδόχου. Εάν αποφασιστεί να διεξαχθούν εργαστηριακοί έλεγχοι αυτοί θα εκτελεστούν κατόπιν εντολής της Υπηρεσίας και θα εκτελεστούν με μέριμνα και έξοδα του Αναδόχου σε Διαπιστευμένο Εργαστήριο επιλογής του Δ. Χαλανδρίου.

Το κόστος των εν λόγω ελέγχων και πιστοποιήσεων βαρύνει τον ανάδοχο.

Ο χρόνος παράδοσης των οικίσκων ορίζεται , μετά από συνεννόηση του προμηθευτή με την Επιτροπή Παραλαβής η σύνθεση της οποίας θα του έχει κοινοποιηθεί από τον Δήμο σύμφωνα με τις διατάξεις των άρθρων 206,207,208,209του Ν.4412/2016.

Ο ΔΗΜΑΡΧΟΣ

ΣΥΜΕΩΝ (ΣΙΜΟΣ) ΡΟΥΣΣΟΣ

ΠΑΡΑΡΤΗΜΑ «Γ΄»

ΕΝΤΥΠΟ ΟΙΚΟΝΟΜΙΚΗΣ ΠΡΟΣΦΟΡΑΣ

ΕΛΛΗΝΙΚΗ ΔΗΜΟΚΡΑΤΙΑ ΝΟΜΟΣ ΑΤΤΙΚΗΣ ΔΗΜΟΣ ΧΑΛΑΝΔΡΙΟΥ ΔΙΕΥΘΥΝΣΗ ΤΕΧΝΙΚΩΝ ΥΠΗΡΕΣΙΩΝ Φ. Λίτσα 29 & Αγ. Γεωργίου 152 34 Χαλάνδρι Τ. 2132023976 Φ. 2132023805 Tmima.ergon@halandri.gr	ΜΕΛΕΤΗ: «ΠΡΟΣΩΡΙΝΕΣ ΕΓΚΑΤΑΣΤΑΣΕΙΣ ΣΤΕΓΑΣΗΣ ΓΙΑ ΤΗΝ ΚΑΛΥΨΗ ΕΠΕΙΓΟΥΣΩΝ ΑΝΑΓΚΩΝ ΤΗΣ ΔΙΧΡΟΝΗΣ ΠΡΟΣΧΟΛΙΚΗΣ ΕΚΠΑΙΔΕΥΣΗΣ ΤΟΥ 2ου ΝΗΠΙΑΓΩΓΕΙΟΥ ΤΟΥ ΔΗΜΟΥ ΧΑΛΑΝΔΡΙΟΥ» Α.Μ.: 37/2019
Κ.Α.Ε.	60.7135.01
ΟΜΑΔΑ Α (ΥΠΟΕΡΓΟ 1): ΠΡΟΜΗΘΕΙΑ ΚΑΙ ΤΟΠΟΘΕΤΗΣΗ ΑΙΘΟΥΣΑΣ ΔΙΔΑΣΚΑΛΙΑΣ ΚΑΙ ΧΩΡΟΥ ΥΓΙΕΙΝΗΣ (W.C.) ΣΤΟ 2ο ΝΗΠΙΑΓΩΓΕΙΟ ΧΑΛΑΝΔΡΙΟΥ, προϋπολογισμού 36.000,00 €	CPV ΟΜΑΔΑΣ Α (ΥΠΟΕΡΓΟ 1):44211000-2
ΑΡ. ΜΕΛΕΤΗ/ΤΕΧΝΙΚΕΣ ΠΕΡΙΓΡΑΦΕΣ	37 / 2019
ΚΩΔΙΚΟΣ ΕΡΓΟΥ (ΣΑΕ 047 – τροποποίηση 01)	2018ΣΕ04700025

ΕΝΤΥΠΟ ΟΙΚΟΝΟΜΙΚΗΣ ΠΡΟΣΦΟΡΑΣ - ΟΜΑΔΑΣ Α

ΓΙΑ ΤΗΝ ΠΡΟΜΗΘΕΙΑ ΜΕ ΤΙΤΛΟ : «ΠΡΟΣΩΡΙΝΕΣ ΕΓΚΑΤΑΣΤΑΣΕΙΣ ΣΤΕΓΑΣΗΣ ΓΙΑ ΤΗΝ ΚΑΛΥΨΗ ΕΠΕΙΓΟΥΣΩΝ ΑΝΑΓΚΩΝ ΤΗΣ ΔΙΧΡΟΝΗΣ ΠΡΟΣΧΟΛΙΚΗΣ ΕΚΠΑΙΔΕΥΣΗΣ ΤΟΥ 2ου ΝΗΠΙΑΓΩΓΕΙΟΥ ΤΟΥ ΔΗΜΟΥ ΧΑΛΑΝΔΡΙΟΥ»

Της επιχείρησης

Με έδρα Οδός Αριθμ. Τ.Κ.

Τηλ: Fax: Email :

Αφού έλαβα γνώση των όρων της Διακήρυξης της Δημοπρασίας και της μελέτης για την προμήθεια του θέματος καθώς και των τοπικών συνθηκών εκτέλεσής της (με επίσκεψη επί τόπου στο 2ο Νηπιαγωγείο Χαλανδρίου) υποβάλλω την παρούσα προσφορά και δηλώνω ότι:

- Τα προσφερόμενα είδη πληρούν τις προδιαγραφές της μελέτης.

- Αποδέχομαι πλήρως και χωρίς επιφύλαξη όλα αυτά και αναλαμβάνω την εκτέλεση της προμήθειας με τις ακόλουθες τιμές επί των τιμών του Τιμολογίου μελέτης και του Προϋπολογισμού της μελέτης.

ΟΜΑΔΑ Α (ΥΠΟΕΡΓΟ 1) : ΠΡΟΜΗΘΕΙΑ ΚΑΙ ΤΟΠΟΘΕΤΗΣΗ ΑΙΘΟΥΣΑΣ ΔΙΔΑΣΚΑΛΙΑΣ ΚΑΙ ΧΩΡΟΥ ΥΓΙΕΙΝΗΣ (W.C.) ΣΤΟ 2ο ΝΗΠΙΑΓΩΓΕΙΟ ΧΑΛΑΝΔΡΙΟΥ					
α/α	ΠΕΡΙΓΡΑΦΗ	ΠΟΣΟΤΗΤΑ	Μ.Μ.	ΤΙΜΗ ΜΟΝΑΔΟΣ	ΣΥΝΟΛΙΚΗ ΑΞΙΑ (άνευ ΦΠΑ)
1	ΜΙΑ (1) ΜΟΝΑΔΑ ΑΙΘΟΥΣΑΣ ΔΙΔΑΣΚΑΛΙΑΣ («Τύπος Α») – ΥΠΟΕΡΓΟ 1 CPV: 44211000-2	Τεμ.	1		
	ΜΙΑ (1) ΜΟΝΑΔΑ ΧΩΡΟΥ ΥΓΙΕΙΝΗΣ (WC) («τύπος Γ») – ΥΠΟΕΡΓΟ 1 CPV: 44211000-2	Τεμ.	1		
				ΣΥΝΟΛΟ	
				ΦΠΑ 24%	
				ΣΥΝΟΛΙΚΗ ΑΞΙΑ ΜΕ ΦΠΑ	

Χαλάνδρι

Ο ΠΡΟΣΦΕΡΩΝ

(σφραγίδα-υπογραφή)

ΕΛΛΗΝΙΚΗ ΔΗΜΟΚΡΑΤΙΑ ΝΟΜΟΣ ΑΤΤΙΚΗΣ ΔΗΜΟΣ ΧΑΛΑΝΔΡΙΟΥ ΔΙΕΥΘΥΝΣΗ ΤΕΧΝΙΚΩΝ ΥΠΗΡΕΣΙΩΝ Φ. Λίτσα 29 & Αγ. Γεωργίου 152 34 Χαλάνδρι Τ. 2132023976 Φ. 2132023805 Tmima.ergon@halandri.gr	ΜΕΛΕΤΗ: «ΠΡΟΣΩΡΙΝΕΣ ΕΓΚΑΤΑΣΤΑΣΕΙΣ ΣΤΕΓΑΣΗΣ ΓΙΑ ΤΗΝ ΚΑΛΥΨΗ ΕΠΕΙΓΟΥΣΩΝ ΑΝΑΓΚΩΝ ΤΗΣ ΔΙΧΡΟΝΗΣ ΠΡΟΣΧΟΛΙΚΗΣ ΕΚΠΑΙΔΕΥΣΗΣ ΤΟΥ 2ου ΝΗΠΙΑΓΩΓΕΙΟΥ ΤΟΥ ΔΗΜΟΥ ΧΑΛΑΝΔΡΙΟΥ» Α.Μ.: 37/2019
Κ.Α.Ε.	60.7135.01
ΟΜΑΔΑ Β (ΥΠΟΕΡΓΟ 2): ΠΡΟΜΗΘΕΙΑ ΕΞΟΠΛΙΣΜΟΥ ΓΙΑ ΤΟ 2ο ΝΗΠΙΑΓΩΓΕΙΟ ΧΑΛΑΝΔΡΙΟΥ, προϋπολογισμού 7.000,00 €	CPV ΟΜΑΔΑΣ Β (ΥΠΟΕΡΓΟ 2):39150000-8
ΑΡ. ΜΕΛΕΤΗ/ΤΕΧΝΙΚΕΣ ΠΕΡΙΓΡΑΦΕΣ	37 / 2019
ΚΩΔΙΚΟΣ ΕΡΓΟΥ (ΣΑΕ 047 – τροποποίηση 01)	2018ΣΕ04700025

ΕΝΤΥΠΟ ΟΙΚΟΝΟΜΙΚΗΣ ΠΡΟΣΦΟΡΑΣ - ΟΜΑΔΑΣ Β

ΓΙΑ ΤΗΝ ΠΡΟΜΗΘΕΙΑ ΜΕ ΤΙΤΛΟ : «ΠΡΟΣΩΡΙΝΕΣ ΕΓΚΑΤΑΣΤΑΣΕΙΣ ΣΤΕΓΑΣΗΣ ΓΙΑ ΤΗΝ ΚΑΛΥΨΗ ΕΠΕΙΓΟΥΣΩΝ ΑΝΑΓΚΩΝ ΤΗΣ ΔΙΧΡΟΝΗΣ ΠΡΟΣΧΟΛΙΚΗΣ ΕΚΠΑΙΔΕΥΣΗΣ ΤΟΥ 2ου ΝΗΠΙΑΓΩΓΕΙΟΥ ΤΟΥ ΔΗΜΟΥ ΧΑΛΑΝΔΡΙΟΥ»

Της επιχείρησης

Με έδραΟδόςΑριθμ.Τ.Κ.

Τηλ: Fax:..... Email :.....

Αφού έλαβα γνώση των όρων της Διακήρυξης της Δημοπρασίας και της μελέτης για την προμήθεια του θέματος καθώς και των τοπικών συνθηκών εκτέλεσής της (με επίσκεψη επί τόπου στο 2ο Νηπιαγωγείο Χαλανδρίου) υποβάλλω την παρούσα προσφορά και δηλώνω ότι:

- Τα προσφερόμενα είδη πληρούν τις προδιαγραφές της μελέτης.

- Αποδέχομαι πλήρως και χωρίς επιφύλαξη όλα αυτά και αναλαμβάνω την εκτέλεση της προμήθειας με τις ακόλουθες τιμές επί των τιμών του Τιμολογίου μελέτης και του Προϋπολογισμού της μελέτης.

- ΟΜΑΔΑ Β (ΥΠΟΕΡΓΟ 2) ΠΡΟΜΗΘΕΙΑ ΕΞΟΠΛΙΣΜΟΥ ΓΙΑ ΤΟ 2ο ΝΗΠΙΑΓΩΓΕΙΟ ΧΑΛΑΝΔΡΙΟΥ					
α/α	ΠΕΡΙΓΡΑΦΗ	ΠΟΣΟΤΗΤΑ	Μ.Μ.	ΤΙΜΗ ΜΟΝΑΔΟΣ	ΣΥΝΟΛΙΚΗ ΑΞΙΑ (άνευ ΦΠΑ)
B.1	ΤΡΑΠΕΖΙΑ ΝΗΠΙΩΝ				
B.1.1	Τραπεζάκι ορθογώνιο με ενδεικτικές διαστάσεις: 120X60X56εκ.	3	τεμ.		
B.2.	ΚΑΘΙΣΜΑΤΑ ΝΗΠΙΩΝ				
B.2.1	Καρεκλάκια χρωματιστά νηπίων	40	τεμ.		
B.2.2	Καθισματάκια- κιβώτια αποθήκευσης	1	τεμ.		
B.2.3	Σαλονάκι Υποδοχής παιδικό	1	τεμ.		
B.3	ΛΟΙΠΑ ΕΠΙΠΛΑ- ΕΞΟΠΛΙΣΜΟΣ ΝΗΠΙΩΝ				
B.3.1	Συρταριέρα 18 θέσεων χρωματιστή	1	τεμ.		
B.3.2	Βιβλιοθήκη με ντουλάπια και ράφια	1	τεμ.		
B.3.3	Παιχνιδοθήκη με 9 μεγάλα κουτιά	1	τεμ.		

B.3.4	Πίνακας ανάρτησης εργασιών	2	τεμ.		
B.3.5	Χαρτονοθήκη κυλιόμενη	1	τεμ.		
B.3.6	Κρεμάστρα κάμπια με προέκταση για 20 νήπια	1	τεμ.		
B.4	ΓΡΑΦΕΙΑ ΠΡΟΣΩΠΙΚΟΥ				
B.4.1	Ερμάριο γραφείου	1	τεμ.		
B.4.2	Βιβλιοθήκη 0,90Χ0,44Χ2,00 μ.	1	τεμ.		
B.5	ΚΑΘΙΣΜΑΤΑ ΓΡΑΦΕΙΩΝ ΠΡΟΣΩΠΙΚΟΥ				
B.5.1	Καρέκλα γραφείου τροχήλατη	1	τεμ.		
B.6	ΧΩΡΟΣ ΠΡΟΣΩΠΙΚΟΥ- ΕΠΙΣΚΕΠΤΩΝ				
B.6.1	Καλόγερος	1	τεμ.		
B.6.2	Φαρμακείο	1	τεμ.		
B.7	ΠΑΙΧΝΙΔΙΑ- ΔΡΑΣΤΗΡΙΟΤΗΤΕΣ ΝΗΠΙΩΝ				
B.7.1	Μαγαζάκι μανάβικο	1	τεμ.		
B.7.2	Πάγκος μαραγκού	1	τεμ.		
B.7.3	Γωνία μουσικής	1	τεμ.		
B.7.4	Πάγκος πολυδραστηριοτήτων	1	τεμ.		
B.7.5	Μίνι κουζινάκι	1	τεμ.		
B.7.6	Παιχνίδια (εξοπλισμός)	1	Κ.Α		
				ΣΥΝΟΛΟ :	
				Φ.Π.Α 24% :	
				ΓΕΝΙΚΟ ΣΥΝΟΛΟ :	

Χαλάνδρι
Ο ΠΡΟΣΦΕΡΩΝ
(σφραγίδα-υπογραφή)

ΠΑΡΑΡΤΗΜΑ «Δ´»

ΤΥΠΟΠΟΙΗΜΕΝΟ ΕΝΤΥΠΟ ΥΠΕΥΘΥΝΗΣ ΔΗΛΩΣΗΣ (ΤΕΥΔ)

[άρθρου 79 παρ. 4 ν. 4412/2016 (Α 147)]

για διαδικασίες σύναψης δημόσιας σύμβασης κάτω των ορίων των οδηγιών

«ΠΡΟΣΩΡΙΝΕΣ ΕΓΚΑΤΑΣΤΑΣΕΙΣ ΣΤΕΓΑΣΗΣ ΓΙΑ ΤΗΝ ΚΑΛΥΨΗ ΕΠΕΙΓΟΥΣΩΝ ΑΝΑΓΚΩΝ ΤΗΣ ΔΙΧΡΟΝΗΣ ΠΡΟΣΧΟΛΙΚΗΣ ΕΚΠΑΙΔΕΥΣΗΣ ΤΟΥ 2^{ου} ΝΗΠΙΑΓΩΓΕΙΟΥ ΤΟΥ ΔΗΜΟΥ ΧΑΛΑΝΔΡΙΟΥ» Α.Μ.37/2019

ΟΜΑΔΑ Α (ΥΠΟΕΡΓΟ 1): ΠΡΟΜΗΘΕΙΑ ΚΑΙ ΤΟΠΟΘΕΤΗΣΗ ΑΙΘΟΥΣΑΣ ΔΙΔΑΣΚΑΛΙΑΣ ΚΑΙ ΧΩΡΟΥ ΥΓΙΕΙΝΗΣ (W.C) ΣΤΟ 2^ο ΝΗΠΙΑΓΩΓΕΙΟ ΧΑΛΑΝΔΡΙΟΥ

Μέρος Ι: Πληροφορίες σχετικά με την αναθέτουσα αρχή/αναθέτονα φορέα¹ και τη διαδικασία ανάθεσης

Παροχή πληροφοριών δημοσίευσης σε εθνικό επίπεδο, με τις οποίες είναι δυνατή η αδιαμφισβήτητη ταυτοποίηση της διαδικασίας σύναψης δημόσιας σύμβασης:

A: Ονομασία, διεύθυνση και στοιχεία επικοινωνίας της αναθέτουσας αρχής (αα)/ αναθέτονα φορέα (αφ)

- Ονομασία: [ΔΗΜΟΣ ΧΑΛΑΝΔΡΙΟΥ]
- Κωδικός Αναθέτουσας Αρχής / Αναθέτονα Φορέα ΚΗΜΔΗΣ : [ΔΕΝ ΑΠΑΙΤΕΙΤΑΙ]
- Ταχυδρομική διεύθυνση / Πόλη / Ταχ. Κωδικός: [ΑΓΙΟΥ ΓΕΩΡΓΙΟΥ 30 & ΑΡΙΣΤΕΙΔΟΥ ΧΑΛΑΝΔΡΙ 15234]
- Αρμόδιος για πληροφορίες: [ΑΠΟΣΤΟΛΟΠΟΥΛΟΥ Α.]
- Τηλέφωνο: [2132023844]
- Ηλ. ταχυδρομείο: [aggeliki.apostoloroulou@halandri.gr]
- Διεύθυνση στο Διαδίκτυο (διεύθυνση δικτυακού τόπου) (εάν υπάρχει): [https://www.chalandri.gr]

B: Πληροφορίες σχετικά με τη διαδικασία σύναψης σύμβασης

- Τίτλος ή σύντομη περιγραφή της δημόσιας σύμβασης (συμπεριλαμβανομένου του σχετικού CPV): [ΠΡΟΣΩΡΙΝΕΣ ΕΓΚΑΤΑΣΤΑΣΕΙΣ ΣΤΕΓΑΣΗΣ ΓΙΑ ΤΗΝ ΚΑΛΥΨΗ ΕΠΕΙΓΟΥΣΩΝ ΑΝΑΓΚΩΝ ΤΗΣ ΔΙΧΡΟΝΗΣ ΠΡΟΣΧΟΛΙΚΗΣ ΕΚΠΑΙΔΕΥΣΗΣ ΤΟΥ 2^{ου} ΝΗΠΙΑΓΩΓΕΙΟΥ ΤΟΥ ΔΗΜΟΥ ΧΑΛΑΝΔΡΙΟΥ] – (CPV:44211000-2 και 39150000-8)
- Κωδικός στο ΚΗΜΔΗΣ: [ΔΕΝ ΑΠΑΙΤΕΙΤΑΙ]
- Η σύμβαση αναφέρεται σε έργα, προμήθειες, ή υπηρεσίες : [.....]
- Εφόσον υφίστανται, ένδειξη ύπαρξης σχετικών τμημάτων : [ΟΧΙ]
- Αριθμός αναφοράς που αποδίδεται στον φάκελο από την αναθέτουσα αρχή (εάν υπάρχει): [37/2019]

ΟΛΕΣ ΟΙ ΥΠΟΛΟΙΠΕΣ ΠΛΗΡΟΦΟΡΙΕΣ ΣΕ ΚΑΘΕ ΕΝΟΤΗΤΑ ΤΟΥ ΤΕΥΔ ΘΑ ΠΡΕΠΕΙ ΝΑ ΣΥΜΠΛΗΡΩΘΟΥΝ ΑΠΟ ΤΟΝ ΟΙΚΟΝΟΜΙΚΟ ΦΟΡΕΑ

Μέρος II: Πληροφορίες σχετικά με τον οικονομικό φορέα

A: Πληροφορίες σχετικά με τον οικονομικό φορέα

Στοιχεία αναγνώρισης:	Απάντηση:
Πλήρης Επωνυμία:	[]
Αριθμός φορολογικού μητρώου (ΑΦΜ): Εάν δεν υπάρχει ΑΦΜ στη χώρα εγκατάστασης του οικονομικού φορέα, αναφέρετε άλλον εθνικό αριθμό ταυτοποίησης, εφόσον απαιτείται και υπάρχει	[]
Ταχυδρομική διεύθυνση:	[.....]
Αρμόδιος ή αρμόδιοι ⁱⁱ : Τηλέφωνο: Ηλ. ταχυδρομείο: Διεύθυνση στο Διαδίκτυο (διεύθυνση δικτυακού τύπου) (εάν υπάρχει):	[.....] [.....] [.....] [.....]
Γενικές πληροφορίες:	Απάντηση:
Ο οικονομικός φορέας είναι πολύ μικρή, μικρή ή μεσαία επιχείρηση ⁱⁱⁱ ;	
Μόνο σε περίπτωση προμήθειας κατ' αποκλειστικότητα, του άρθρου 20: ΔΕΝ ΑΠΑΙΤΕΙΤΑΙ ΣΤΗΝ ΠΑΡΟΥΣΑ ΣΥΜΒΑΣΗ ο οικονομικός φορέας είναι προστατευόμενο εργαστήριο, «κοινωνική επιχείρηση» ^{iv} ή προβλέπει την εκτέλεση συμβάσεων στο πλαίσιο προγραμμάτων προστατευόμενης απασχόλησης; Εάν ναι, ποιο είναι το αντίστοιχο ποσοστό των εργαζομένων με αναπηρία ή μειονεκτούντων εργαζομένων; Εφόσον απαιτείται, προσδιορίστε σε ποια κατηγορία ή κατηγορίες εργαζομένων με αναπηρία ή μειονεκτούντων εργαζομένων ανήκουν οι απασχολούμενοι.	[] Ναι [] Όχι [.....] [.....] [.....]
Κατά περίπτωση, ο οικονομικός φορέας είναι εγγεγραμμένος σε επίσημο κατάλογο/Μητρώο εγκεκριμένων οικονομικών φορέων ή διαθέτει ισοδύναμο πιστοποιητικό (π.χ. βάσει εθνικού συστήματος (προ)επιλογής);	[] Ναι [] Όχι [] Άνευ αντικειμένου
Εάν ναι: Απαντήστε στα υπόλοιπα τμήματα της παρούσας ενότητας, στην ενότητα Β και, όπου απαιτείται, στην ενότητα Γ του παρόντος μέρους, συμπληρώστε το μέρος V κατά περίπτωση, και σε κάθε περίπτωση συμπληρώστε και υπογράψτε το μέρος VI. α) Αναφέρετε την ονομασία του καταλόγου ή του πιστοποιητικού και τον σχετικό αριθμό εγγραφής ή πιστοποίησης, κατά περίπτωση; β) Εάν το πιστοποιητικό εγγραφής ή η πιστοποίηση διατίθεται ηλεκτρονικά, αναφέρετε:	α) [.....] β) (διαδικτυακή διεύθυνση, αρχή ή φορέας έκδοσης,

<p>γ) Αναφέρετε τα δικαιολογητικά στα οποία βασίζεται η εγγραφή ή η πιστοποίηση και, κατά περίπτωση, την κατάταξη στον επίσημο κατάλογο^v:</p> <p>δ) Η εγγραφή ή η πιστοποίηση καλύπτει όλα τα απαιτούμενα κριτήρια επιλογής;</p> <p>Εάν όχι: <u>Επιπροσθέτως, συμπληρώστε τις πληροφορίες που λείπουν στο μέρος IV, ενότητες Α, Β, Γ, ή Δ κατά περίπτωση ΜΟΝΟ εφόσον αυτό απαιτείται στη σχετική διακήρυξη ή στα έγγραφα της σύμβασης:</u></p> <p>ε) Ο οικονομικός φορέας θα είναι σε θέση να προσκομίσει βεβαίωση πληρωμής εισφορών κοινωνικής ασφάλισης και φόρων ή να παράσχει πληροφορίες που θα δίνουν τη δυνατότητα στην αναθέτουσα αρχή ή στον αναθέτοντα φορέα να τη λάβει απευθείας μέσω πρόσβασης σε εθνική βάση δεδομένων σε οποιοδήποτε κράτος μέλος αυτή διατίθεται δωρεάν;</p> <p>Εάν η σχετική τεκμηρίωση διατίθεται ηλεκτρονικά, αναφέρετε:</p>	<p><i>επακριβή στοιχεία αναφοράς των εγγράφων):[.....][.....][.....][.....]</i></p> <p>γ) [.....]</p> <p>δ) <input type="checkbox"/> Ναι <input type="checkbox"/> Όχι</p> <p>ε) <input type="checkbox"/> Ναι <input type="checkbox"/> Όχι</p> <p><i>(διαδικτυακή διεύθυνση, αρχή ή φορέας έκδοσης, επακριβή στοιχεία αναφοράς των εγγράφων):</i> [.....][.....][.....][.....]</p>
<p>Τρόπος συμμετοχής:</p>	<p>Απάντηση:</p>
<p>Ο οικονομικός φορέας συμμετέχει στη διαδικασία σύναψης δημόσιας σύμβασης από κοινού με άλλους^{vi};</p>	<p><input type="checkbox"/> Ναι <input type="checkbox"/> Όχι</p>
<p>Εάν ναι, μεριμνήστε για την υποβολή χωριστού εντύπου ΤΕΥΔ από τους άλλους εμπλεκόμενους οικονομικούς φορείς.</p>	
<p>Εάν ναι:</p> <p>α) Αναφέρετε τον ρόλο του οικονομικού φορέα στην ένωση ή κοινοπραξία (επικεφαλής, υπεύθυνος για συγκεκριμένα καθήκοντα ...):</p> <p>β) Προσδιορίστε τους άλλους οικονομικούς φορείς που συμμετέχουν από κοινού στη διαδικασία σύναψης δημόσιας σύμβασης:</p> <p>γ) Κατά περίπτωση, επωνυμία της συμμετέχουσας ένωσης ή κοινοπραξίας.</p>	<p>α) [.....]</p> <p>β) [.....]</p> <p>γ) [.....]</p>
<p>Τμήματα</p>	<p>Απάντηση:</p>
<p>Κατά περίπτωση, αναφορά του τμήματος ή των τμημάτων για τα οποία ο οικονομικός φορέας επιθυμεί να υποβάλει προσφορά.</p>	<p>[]</p>

Β: Πληροφορίες σχετικά με τους νόμιμους εκπροσώπους του οικονομικού φορέα

Κατά περίπτωση, αναφέρετε το όνομα και τη διεύθυνση του προσώπου ή των προσώπων που είναι αρμόδια/εξουσιοδοτημένα να εκπροσωπούν τον οικονομικό φορέα για τους σκοπούς της παρούσας διαδικασίας ανάθεσης δημόσιας σύμβασης:

Εκπροσώπηση, εάν υπάρχει:	Απάντηση:
Όνοματεπώνυμο	[.....]
συνοδευόμενο από την ημερομηνία και τον τόπο γέννησης εφόσον απαιτείται:	[.....]
Θέση/Ενεργών υπό την ιδιότητα	[.....]
Ταχυδρομική διεύθυνση:	[.....]
Τηλέφωνο:	[.....]
Ηλ. ταχυδρομείο:	[.....]
Εάν χρειάζεται, δώστε λεπτομερή στοιχεία σχετικά με την εκπροσώπηση (τις μορφές της, την έκταση, τον σκοπό ...):	[.....]

Γ: Πληροφορίες σχετικά με τη στήριξη στις ικανότητες άλλων ΦΟΡΕΩΝ^{vii}

Στήριξη:	Απάντηση:
Ο οικονομικός φορέας στηρίζεται στις ικανότητες άλλων οικονομικών φορέων προκειμένου να ανταποκριθεί στα κριτήρια επιλογής που καθορίζονται στο μέρος IV και στα (τυχόν) κριτήρια και κανόνες που καθορίζονται στο μέρος V κατωτέρω;	<input type="checkbox"/> Ναι <input type="checkbox"/> Όχι

Εάν ναι, επισυνάψτε χωριστό έντυπο ΤΕΥΔ με τις πληροφορίες που απαιτούνται σύμφωνα με τις **ενότητες Α και Β του παρόντος μέρους και σύμφωνα με το μέρος III, για κάθε ένα** από τους σχετικούς φορείς, δεόντως συμπληρωμένο και υπογεγραμμένο από τους νομίμους εκπροσώπους αυτών.

Επισημαίνεται ότι θα πρέπει να περιλαμβάνονται επίσης το τεχνικό προσωπικό ή οι τεχνικές υπηρεσίες, είτε ανήκουν απευθείας στην επιχείρηση του οικονομικού φορέα είτε όχι, ιδίως οι υπεύθυνοι για τον έλεγχο της ποιότητας και, όταν πρόκειται για δημόσιες συμβάσεις έργων, το τεχνικό προσωπικό ή οι τεχνικές υπηρεσίες που θα έχει στη διάθεσή του ο οικονομικός φορέας για την εκτέλεση της σύμβασης.

Εφόσον είναι σχετικές για την ειδική ικανότητα ή ικανότητες στις οποίες στηρίζεται ο οικονομικός φορέας, παρακαλείσθε να συμπεριλάβετε τις πληροφορίες που απαιτούνται σύμφωνα με τα μέρη IV και V για κάθε ένα από τους οικονομικούς φορείς.

Δ: Πληροφορίες σχετικά με υπερβολάβους στην ικανότητα των οποίων δεν στηρίζεται ο οικονομικός φορέας

(Η παρούσα ενότητα συμπληρώνεται μόνον εφόσον οι σχετικές πληροφορίες απαιτούνται ρητώς από την αναθέτουσα αρχή ή τον αναθέτοντα φορέα)

Υπεργολαβική ανάθεση :	Απάντηση:
Ο οικονομικός φορέας προτίθεται να αναθέσει οποιοδήποτε μέρος της σύμβασης σε τρίτους υπό μορφή υπερβολαβίας;	<input type="checkbox"/> Ναι <input type="checkbox"/> Όχι Εάν ναι παραθέστε κατάλογο των προτεινόμενων υπερβολάβων και το ποσοστό της σύμβασης που θα αναλάβουν: [...]

Εάν η αναθέτουσα αρχή ή ο αναθέτων φορέας ζητούν ρητώς αυτές τις πληροφορίες (κατ' εφαρμογή του άρθρου 131 παρ. 5 ή εφόσον ο προσφέρων / υποψήφιος οικονομικός φορέας προτίθεται να αναθέσει σε τρίτους υπό μορφή υπερβολαβίας τμήμα της σύμβασης που υπερβαίνει το ποσοστό του 30% της συνολικής αξίας της σύμβασης σύμφωνα με το άρθρο 131 παρ. 6 και 7, επιπλέον των πληροφοριών που προβλέπονται στην παρούσα ενότητα, παρακαλείσθε να παράσχετε τις πληροφορίες που απαιτούνται σύμφωνα με τις ενότητες Α και Β του παρόντος μέρους και σύμφωνα με το μέρος ΙΙΙ για κάθε υπερβολάβο (ή κατηγορία υπερβολάβων).

Μέρος III: Λόγοι αποκλεισμού

A: Λόγοι αποκλεισμού που σχετίζονται με ποινικές καταδίκες^{viii}

Στο άρθρο 73 παρ. 1 ορίζονται οι ακόλουθοι λόγοι αποκλεισμού:

1. συμμετοχή σε εγκληματική οργάνωση^{ix}.
2. δωροδοκία^{x,xi}.
3. απάτη^{xii}.
4. τρομοκρατικά εγκλήματα ή εγκλήματα συνδεδεμένα με τρομοκρατικές δραστηριότητες^{xiii}.
5. νομιμοποίηση εσόδων από παράνομες δραστηριότητες ή χρηματοδότηση της τρομοκρατίας^{xiv}.
6. παιδική εργασία και άλλες μορφές εμπορίας ανθρώπων^{xv}.

Λόγοι που σχετίζονται με ποινικές καταδίκες:	Απάντηση:
<p>Υπάρχει αμετάκλητη καταδικαστική απόφαση εις βάρος του οικονομικού φορέα ή οποιουδήποτε προσώπου^{xvi} το οποίο είναι μέλος του διοικητικού, διευθυντικού ή εποπτικού του οργάνου ή έχει εξουσία εκπροσώπησης, λήψης αποφάσεων ή ελέγχου σε αυτό για έναν από τους λόγους που παρατίθενται ανωτέρω (σημεία 1-6), ή καταδικαστική απόφαση η οποία έχει εκδοθεί πριν από πέντε έτη κατά το μέγιστο ή στην οποία έχει οριστεί απευθείας περίοδος αποκλεισμού που εξακολουθεί να ισχύει;</p>	<p><input type="checkbox"/> Ναι <input type="checkbox"/> Όχι</p> <p><i>Εάν η σχετική τεκμηρίωση διατίθεται ηλεκτρονικά, αναφέρετε: (διαδικτυακή διεύθυνση, αρχή ή φορέας έκδοσης, επακριβή στοιχεία αναφοράς των εγγράφων):</i> [.....][.....][.....][.....]^{xvii}</p>
<p>Εάν ναι, αναφέρετε^{xviii}:</p> <p>α) Ημερομηνία της καταδικαστικής απόφασης προσδιορίζοντας ποιο από τα σημεία 1 έως 6 αφορά και τον λόγο ή τους λόγους της καταδίκης, β) Προσδιορίστε ποιος έχει καταδικαστεί []. γ) Εάν ορίζεται απευθείας στην καταδικαστική απόφαση:</p>	<p>α) Ημερομηνία:[], σημείο(-α): [], λόγος(-οι):[]</p> <p>β) [.....]</p> <p>γ) Διάρκεια της περιόδου αποκλεισμού [.....] και σχετικό(-ά) σημείο(-α) []</p> <p><i>Εάν η σχετική τεκμηρίωση διατίθεται ηλεκτρονικά, αναφέρετε: (διαδικτυακή διεύθυνση, αρχή ή φορέας έκδοσης, επακριβή στοιχεία αναφοράς των εγγράφων):</i> [.....][.....][.....][.....]^{xix}</p>
Σε περίπτωση καταδικαστικής απόφασης, ο οικονομικός	<input type="checkbox"/> Ναι <input type="checkbox"/> Όχι

φορέας έχει λάβει μέτρα που να αποδεικνύουν την αξιοπιστία του παρά την ύπαρξη σχετικού λόγου αποκλεισμού («αυτοκάθαρση») ^{xx} ;	
Εάν ναι , περιγράψτε τα μέτρα που λήφθηκαν ^{xxi} :	[.....]

Β: Λόγοι που σχετίζονται με την καταβολή φόρων ή εισφορών κοινωνικής ασφάλισης

Πληρωμή φόρων ή εισφορών κοινωνικής ασφάλισης:	Απάντηση:	
1) Ο οικονομικός φορέας έχει εκπληρώσει όλες τις υποχρεώσεις του όσον αφορά την πληρωμή φόρων ή εισφορών κοινωνικής ασφάλισης ^{xxii} , στην Ελλάδα και στη χώρα στην οποία είναι τυχόν εγκατεστημένος ;	[] Ναι [] Όχι	
<p>Εάν όχι αναφέρετε:</p> <p>α) Χώρα ή κράτος μέλος για το οποίο πρόκειται:</p> <p>β) Ποιο είναι το σχετικό ποσό;</p> <p>γ) Πως διαπιστώθηκε η αθέτηση των υποχρεώσεων;</p> <p>1) Μέσω δικαστικής ή διοικητικής απόφασης;</p> <ul style="list-style-type: none"> - Η εν λόγω απόφαση είναι τελεσίδικη και δεσμευτική; - Αναφέρατε την ημερομηνία καταδίκης ή έκδοσης απόφασης - Σε περίπτωση καταδικαστικής απόφασης, εφόσον ορίζεται απευθείας σε αυτήν, τη διάρκεια της περιόδου αποκλεισμού: <p>2) Με άλλα μέσα; Διευκρινήστε:</p> <p>δ) Ο οικονομικός φορέας έχει εκπληρώσει τις υποχρεώσεις του είτε καταβάλλοντας τους φόρους ή τις εισφορές κοινωνικής ασφάλισης που οφείλει συμπεριλαμβανόμενων κατά περίπτωση, των δεδουλευμένων τόκων ή των προστίμων, είτε υπαγόμενος σε δεσμευτικό διακανονισμό για την καταβολή τους;^{xxiii}</p>	ΦΟΡΟΙ	ΕΙΣΦΟΡΕΣ ΚΟΙΝΩΝΙΚΗΣ ΑΣΦΑΛΙΣΗΣ
	<p>α)[.....].</p> <p>β)[.....]</p> <p>γ.1) [] Ναι [] Όχι -[] Ναι [] Όχι</p> <p>-[.....].</p> <p>-[.....].</p> <p>γ.2)[.....].</p> <p>δ) [] Ναι [] Όχι</p> <p>Εάν ναι, να αναφερθούν λεπτομερείς πληροφορίες [.....]</p>	<p>α)[.....].</p> <p>β)[.....]</p> <p>γ.1) [] Ναι [] Όχι -[] Ναι [] Όχι</p> <p>-[.....].</p> <p>-[.....].</p> <p>γ.2)[.....].</p> <p>δ) [] Ναι [] Όχι</p> <p>Εάν ναι, να αναφερθούν λεπτομερείς πληροφορίες [.....]</p>
Εάν η σχετική τεκμηρίωση όσον αφορά την καταβολή των φόρων ή εισφορών κοινωνικής ασφάλισης διατίθεται ηλεκτρονικά, αναφέρετε:	(διαδικτυακή διεύθυνση, αρχή ή φορέας έκδοσης, επακριβή στοιχεία αναφοράς των εγγράφων): ^{xxiv} [.....][.....][.....]	

Γ: Λόγοι που σχετίζονται με αφερεγγυότητα, σύγκρουση συμφερόντων ή επαγγελματικό παράπτωμα

<p>Πληροφορίες σχετικά με πιθανή αφερεγγυότητα, σύγκρουση συμφερόντων ή επαγγελματικό παράπτωμα</p>	<p>Απάντηση:</p>
<p>Ο οικονομικός φορέας έχει, εν γνώσει του, αθετήσει τις υποχρεώσεις του στους τομείς του περιβαλλοντικού, κοινωνικού και εργατικού δικαίου^{xxv};</p>	<p><input type="checkbox"/> Ναι <input type="checkbox"/> Όχι</p> <p>Εάν ναι, ο οικονομικός φορέας έχει λάβει μέτρα που να αποδεικνύουν την αξιοπιστία του παρά την ύπαρξη αυτού του λόγου αποκλεισμού («αυτοκάθαρση»); <input type="checkbox"/> Ναι <input type="checkbox"/> Όχι Εάν το έχει πράξει, περιγράψτε τα μέτρα που λήφθηκαν: [.....]</p>
<p>Βρίσκεται ο οικονομικός φορέας σε οποιαδήποτε από τις ακόλουθες καταστάσεις^{xxvi}:</p> <p>α) πτώχευση, ή β) διαδικασία εξυγίανσης, ή γ) ειδική εκκαθάριση, ή δ) αναγκαστική διαχείριση από εκκαθαριστή ή από το δικαστήριο, ή ε) έχει υπαχθεί σε διαδικασία πτωχευτικού συμβιβασμού, ή στ) αναστολή επιχειρηματικών δραστηριοτήτων, ή ζ) σε οποιαδήποτε ανάλογη κατάσταση προκύπτουσα από παρόμοια διαδικασία προβλεπόμενη σε εθνικές διατάξεις νόμου</p> <p>Εάν ναι:</p> <p>- Παραθέστε λεπτομερή στοιχεία: - Διευκρινίστε τους λόγους για τους οποίους ωστόσο ο οικονομικός φορέας, θα δύναται να εκτελέσει τη σύμβαση, λαμβανόμενης υπόψη της εφαρμοστέας εθνικής νομοθεσίας και των μέτρων σχετικά με τη συνέχιση της επιχειρηματικής του λειτουργίας υπό αυτές αυτές τις περιστάσεις^{xxvii}</p> <p>Εάν η σχετική τεκμηρίωση διατίθεται ηλεκτρονικά, αναφέρετε:</p>	<p><input type="checkbox"/> Ναι <input type="checkbox"/> Όχι</p> <p>-[.....] -[.....]</p> <p>(διαδικτυακή διεύθυνση, αρχή ή φορέας έκδοσης, επακριβή στοιχεία αναφοράς των εγγράφων): [.....][.....][.....]</p>
<p>Έχει διαπράξει ο οικονομικός φορέας σοβαρό επαγγελματικό παράπτωμα^{xxviii};</p> <p>Εάν ναι, να αναφερθούν λεπτομερείς πληροφορίες:</p>	<p><input type="checkbox"/> Ναι <input type="checkbox"/> Όχι</p> <p>[.....]</p> <p>Εάν ναι, έχει λάβει ο οικονομικός φορέας μέτρα αυτοκάθαρσης; <input type="checkbox"/> Ναι <input type="checkbox"/> Όχι Εάν το έχει πράξει, περιγράψτε τα μέτρα που λήφθηκαν:</p>

	[.....]
Έχει συνάψει ο οικονομικός φορέας συμφωνίες με άλλους οικονομικούς φορείς με σκοπό τη στρέβλωση του ανταγωνισμού ; Εάν ναι , να αναφερθούν λεπτομερείς πληροφορίες:	[] Ναι [] Όχι [.....] Εάν ναι , έχει λάβει ο οικονομικός φορέας μέτρα αυτοκάθαρσης; [] Ναι [] Όχι Εάν το έχει πράξει , περιγράψτε τα μέτρα που λήφθηκαν: [.....]
Γνωρίζει ο οικονομικός φορέας την ύπαρξη τυχόν σύγκρουσης συμφερόντων , λόγω της συμμετοχής του στη διαδικασία ανάθεσης της σύμβασης; Εάν ναι , να αναφερθούν λεπτομερείς πληροφορίες:	[] Ναι [] Όχι [.....]
Έχει παράσχει ο οικονομικός φορέας ή επιχείρηση συνδεδεμένη με αυτόν συμβουλές στην αναθέτουσα αρχή ή στον αναθέτοντα φορέα ή έχει με άλλο τρόπο αναμειχθεί στην προετοιμασία της διαδικασίας σύναψης της σύμβασης ^{xxx} ; Εάν ναι , να αναφερθούν λεπτομερείς πληροφορίες:	[] Ναι [] Όχι [.....]
Έχει επιδείξει ο οικονομικός φορέας σοβαρή ή επαναλαμβανόμενη πλημμέλεια ^{xxxi} κατά την εκτέλεση ουσιώδους απαίτησης στο πλαίσιο προηγούμενης δημόσιας σύμβασης, προηγούμενης σύμβασης με αναθέτοντα φορέα ή προηγούμενης σύμβασης παραχώρησης που είχε ως αποτέλεσμα την πρόωρη καταγγελία της προηγούμενης σύμβασης, αποζημιώσεις ή άλλες παρόμοιες κυρώσεις; Εάν ναι , να αναφερθούν λεπτομερείς πληροφορίες:	[] Ναι [] Όχι [.....] Εάν ναι , έχει λάβει ο οικονομικός φορέας μέτρα αυτοκάθαρσης; [] Ναι [] Όχι Εάν το έχει πράξει , περιγράψτε τα μέτρα που λήφθηκαν: [.....]
Μπορεί ο οικονομικός φορέας να επιβεβαιώσει ότι: α) δεν έχει κριθεί ένοχος σοβαρών ψευδών δηλώσεων κατά την παροχή των πληροφοριών που απαιτούνται για την εξακρίβωση της απουσίας των λόγων αποκλεισμού ή την πλήρωση των κριτηρίων επιλογής,	[] Ναι [] Όχι

β) δεν έχει αποκρύψει τις πληροφορίες αυτές,
γ) είναι σε θέση να υποβάλλει χωρίς καθυστέρηση τα δικαιολογητικά που απαιτούνται από την αναθέτουσα αρχή/αναθέτοντα φορέα
δ) δεν έχει επιχειρήσει να επηρεάσει με αθέμιτο τρόπο τη διαδικασία λήψης αποφάσεων της αναθέτουσας αρχής ή του αναθέτοντα φορέα, να αποκτήσει εμπιστευτικές πληροφορίες που ενδέχεται να του αποφέρουν αθέμιτο πλεονέκτημα στη διαδικασία ανάθεσης ή να παράσχει εξ αμελείας παραπλανητικές πληροφορίες που ενδέχεται να επηρεάσουν ουσιωδώς τις αποφάσεις που αφορούν τον αποκλεισμό, την επιλογή ή την ανάθεση;

Δ. ΑΛΛΟΙ ΛΟΓΟΙ ΑΠΟΚΛΕΙΣΜΟΥ

<p>Ονομαστικοποίηση μετοχών εταιρειών που συνάπτουν δημόσιες συμβάσεις Άρθρο 8 παρ. 4 ν. 3310/2005^{xxxii}:</p>	<p>Απάντηση:</p>
<p>Συντρέχουν οι προϋποθέσεις εφαρμογής της παρ. 4 του άρθρου 8 του ν. 3310/2005 ;</p>	<p><input type="checkbox"/> Ναι <input type="checkbox"/> Όχι</p> <p><i>(διαδικτυακή διεύθυνση, αρχή ή φορέας έκδοσης, επακριβή στοιχεία αναφοράς των εγγράφων): [.....][.....][.....]</i></p> <p>Εάν ναι, έχει λάβει ο οικονομικός φορέας μέτρα αυτοκάθαρσης;</p> <p><input type="checkbox"/> Ναι <input type="checkbox"/> Όχι</p> <p>Εάν το έχει πράξει, περιγράψτε τα μέτρα που λήφθηκαν:</p> <p><i>[.....]</i></p>

Μέρος IV: Κριτήρια επιλογής

Όσον αφορά τα κριτήρια επιλογής (ενότητα α ή ενότητες Α έως Δ του παρόντος μέρους), ο οικονομικός φορέας δηλώνει ότι:

α: Γενική ένδειξη για όλα τα κριτήρια επιλογής

Ο οικονομικός φορέας πρέπει να συμπληρώσει αυτό το πεδίο μόνο στην περίπτωση που η αναθέτουσα αρχή ή ο αναθέτων φορέας έχει δηλώσει στη σχετική διακήρυξη ή στην πρόσκληση ή στα έγγραφα της σύμβασης που αναφέρονται στην διακήρυξη, ότι ο οικονομικός φορέας μπορεί να συμπληρώσει μόνο την Ενότητα α του Μέρους IV χωρίς να υποχρεούται να συμπληρώσει οποιαδήποτε άλλη ενότητα του Μέρους IV:

Εκπλήρωση όλων των απαιτούμενων κριτηρίων επιλογής	Απάντηση
Πληροί όλα τα απαιτούμενα κριτήρια επιλογής;	<input type="checkbox"/> Ναι <input type="checkbox"/> Όχι

Α: Καταλληλότητα

Ο οικονομικός φορέας πρέπει να παράσχει πληροφορίες μόνον όταν τα σχετικά κριτήρια επιλογής έχουν προσδιοριστεί από την αναθέτουσα αρχή ή τον αναθέτοντα φορέα στη σχετική διακήρυξη ή στην πρόσκληση ή στα έγγραφα της σύμβασης που αναφέρονται στην διακήρυξη.

Καταλληλότητα	Απάντηση
1) Ο οικονομικός φορέας είναι εγγεγραμμένος στα σχετικά επαγγελματικά ή εμπορικά μητρώα που τηρούνται στην Ελλάδα ή στο κράτος μέλος εγκατάστασής^{xxxiii}, του: Εάν η σχετική τεκμηρίωση διατίθεται ηλεκτρονικά, αναφέρετε:	[...] (διαδικτυακή διεύθυνση, αρχή ή φορέας έκδοσης, επακριβή στοιχεία αναφοράς των εγγράφων): [.....][.....][.....]
2) Για συμβάσεις υπηρεσιών: Χρειάζεται ειδική έγκριση ή να είναι ο οικονομικός φορέας μέλος συγκεκριμένου οργανισμού για να έχει τη δυνατότητα να παράσχει τις σχετικές υπηρεσίες στη χώρα εγκατάστασής του Εάν η σχετική τεκμηρίωση διατίθεται ηλεκτρονικά, αναφέρετε:	<input type="checkbox"/> Ναι <input type="checkbox"/> Όχι Εάν ναι, διευκρινίστε για ποια πρόκειται και δηλώστε αν τη διαθέτει ο οικονομικός φορέας: [...] <input type="checkbox"/> Ναι <input type="checkbox"/> Όχι (διαδικτυακή διεύθυνση, αρχή ή φορέας έκδοσης, επακριβή στοιχεία αναφοράς των εγγράφων): [.....][.....][.....]

Ο οικονομικός φορέας πρέπει να παράσχει πληροφορίες μόνον όταν τα σχετικά κριτήρια επιλογής έχουν προσδιοριστεί από την αναθέτουσα αρχή ή τον αναθέτοντα φορέα στη σχετική διακήρυξη ή στην πρόσκληση ή στα έγγραφα της σύμβασης που αναφέρονται στην διακήρυξη.

Οικονομική και χρηματοοικονομική επάρκεια	Απάντηση:
<p>1α) Ο («γενικός») ετήσιος κύκλος εργασιών του οικονομικού φορέα για τον αριθμό οικονομικών ετών που απαιτούνται στη σχετική διακήρυξη ή στην πρόσκληση ή στα έγγραφα της σύμβασης: και/ή, 1β) Ο μέσος ετήσιος κύκλος εργασιών του οικονομικού φορέα για τον αριθμό ετών που απαιτούνται στη σχετική διακήρυξη ή στην πρόσκληση ή στα έγγραφα της σύμβασης είναι ο εξής^{xxxxiv}: Εάν η σχετική τεκμηρίωση διατίθεται ηλεκτρονικά, αναφέρετε:</p>	<p>έτος: [.....] κύκλος εργασιών:[.....][...]νόμισμα έτος: [.....] κύκλος εργασιών:[.....][...]νόμισμα έτος: [.....] κύκλος εργασιών:[.....][...]νόμισμα</p> <p>(αριθμός ετών, μέσος κύκλος εργασιών): [.....],[.....][...]νόμισμα</p> <p>(διαδικτυακή διεύθυνση, αρχή ή φορέας έκδοσης, επακριβή στοιχεία αναφοράς των εγγράφων): [.....][.....][.....]</p>
<p>2α) Ο ετήσιος («ειδικός») κύκλος εργασιών του οικονομικού φορέα στον επιχειρηματικό τομέα που καλύπτεται από τη σύμβαση και προσδιορίζεται στη σχετική διακήρυξη ή στην πρόσκληση ή στα έγγραφα της σύμβασης για τον αριθμό οικονομικών ετών που απαιτούνται είναι ο εξής: και/ή, 2β) Ο μέσος ετήσιος κύκλος εργασιών του οικονομικού φορέα στον τομέα και για τον αριθμό ετών που απαιτούνται στη σχετική διακήρυξη ή στην πρόσκληση ή στα έγγραφα της σύμβασης είναι ο εξής^{xxxxv}: Εάν η σχετική τεκμηρίωση διατίθεται ηλεκτρονικά, αναφέρετε:</p>	<p>έτος: [.....] κύκλος εργασιών: [.....][...] νόμισμα έτος: [.....] κύκλος εργασιών: [.....][...] νόμισμα έτος: [.....] κύκλος εργασιών: [.....][...] νόμισμα</p> <p>(αριθμός ετών, μέσος κύκλος εργασιών): [.....],[.....][...] νόμισμα</p> <p>(διαδικτυακή διεύθυνση, αρχή ή φορέας έκδοσης, επακριβή στοιχεία αναφοράς των εγγράφων): [.....][.....][.....]</p>
<p>3) Σε περίπτωση που οι πληροφορίες σχετικά με τον κύκλο εργασιών (γενικό ή ειδικό) δεν είναι διαθέσιμες για ολόκληρη την απαιτούμενη περίοδο, αναφέρετε την ημερομηνία που ιδρύθηκε ή άρχισε τις δραστηριότητές του ο οικονομικός φορέας:</p>	<p>[.....]</p>
<p>4)Όσον αφορά τις χρηματοοικονομικές αναλογίες^{xxxxvi} που ορίζονται στη σχετική διακήρυξη ή στην πρόσκληση ή στα έγγραφα της σύμβασης, ο οικονομικός φορέας δηλώνει ότι οι πραγματικές τιμές των απαιτούμενων αναλογιών έχουν ως εξής: Εάν η σχετική τεκμηρίωση διατίθεται ηλεκτρονικά, αναφέρετε:</p>	<p>(προσδιορισμός της απαιτούμενης αναλογίας-αναλογία μεταξύ x και y^{xxxxvii} -και η αντίστοιχη αξία)</p> <p>(διαδικτυακή διεύθυνση, αρχή ή φορέας έκδοσης, επακριβή στοιχεία αναφοράς των εγγράφων):</p>

	[.....][.....][.....]
<p>5) Το ασφαλισμένο ποσό στην ασφαλιστική κάλυψη επαγγελματικών κινδύνων του οικονομικού φορέα είναι το εξής:</p> <p>Εάν οι εν λόγω πληροφορίες διατίθενται ηλεκτρονικά, αναφέρετε:</p>	<p>[.....][...]νόμισμα</p> <p>(διαδικτυακή διεύθυνση, αρχή ή φορέας έκδοσης, επακριβή στοιχεία αναφοράς των εγγράφων):</p> <p>[.....][.....][.....]</p>
<p>6) Όσον αφορά τις λοιπές οικονομικές ή χρηματοοικονομικές απαιτήσεις, οι οποίες (ενδέχεται να) έχουν προσδιοριστεί στη σχετική διακήρυξη ή στην πρόσκληση ή στα έγγραφα της σύμβασης, ο οικονομικός φορέας δηλώνει ότι:</p> <p>Εάν η σχετική τεκμηρίωση που ενδέχεται να έχει προσδιοριστεί στη σχετική προκήρυξη ή στα έγγραφα της σύμβασης διατίθεται ηλεκτρονικά, αναφέρετε:</p>	<p>[.....]</p> <p>(διαδικτυακή διεύθυνση, αρχή ή φορέας έκδοσης, επακριβή στοιχεία αναφοράς των εγγράφων):</p> <p>[.....][.....][.....]</p>

Γ: Τεχνική και επαγγελματική ικανότητα

Ο οικονομικός φορέας πρέπει να παράσχει πληροφορίες μόνον όταν τα σχετικά κριτήρια επιλογής έχουν οριστεί από την αναθέτουσα αρχή ή τον αναθέτοντα φορέα στη σχετική διακήρυξη ή στην πρόσκληση ή στα έγγραφα της σύμβασης που αναφέρονται στη διακήρυξη .

Τεχνική και επαγγελματική ικανότητα	Απάντηση:								
<p>1α) Μόνο για τις δημόσιες συμβάσεις έργων: Κατά τη διάρκεια της περιόδου αναφοράς^{xxxxiii}, ο οικονομικός φορέας έχει εκτελέσει τα ακόλουθα έργα του είδους που έχει προσδιοριστεί:</p> <p><i>Εάν η σχετική τεκμηρίωση όσον αφορά την καλή εκτέλεση και ολοκλήρωση των σημαντικότερων εργασιών διατίθεται ηλεκτρονικά, αναφέρετε:</i></p>	<p>Αριθμός ετών (η περίοδος αυτή προσδιορίζεται στη σχετική διακήρυξη ή στην πρόσκληση ή στα έγγραφα της σύμβασης που αναφέρονται στην διακήρυξη): [...] Έργα: [.....] (διαδικτυακή διεύθυνση, αρχή ή φορέας έκδοσης, επακριβή στοιχεία αναφοράς των εγγράφων): [.....][.....][.....]</p>								
<p>1β) Μόνο για δημόσιες συμβάσεις προμηθειών και δημόσιες συμβάσεις υπηρεσιών: Κατά τη διάρκεια της περιόδου αναφοράς^{xxxxiv}, ο οικονομικός φορέας έχει προβεί στις ακόλουθες κυριότερες παραδόσεις αγαθών του είδους που έχει προσδιοριστεί ή έχει παράσχει τις ακόλουθες κυριότερες υπηρεσίες του είδους που έχει προσδιοριστεί: Κατά τη σύνταξη του σχετικού καταλόγου αναφέρετε τα ποσά, τις ημερομηνίες και τους παραλήπτες δημόσιους ή ιδιωτικούς^{xi}:</p>	<p>Αριθμός ετών (η περίοδος αυτή προσδιορίζεται στη σχετική διακήρυξη ή στην πρόσκληση ή στα έγγραφα της σύμβασης που αναφέρονται στην διακήρυξη): [.....]</p> <table border="1" data-bbox="743 762 1289 831"> <thead> <tr> <th>Περιγραφή</th> <th>ποσά</th> <th>ημερομηνίες</th> <th>παραλήπτες</th> </tr> </thead> <tbody> <tr> <td> </td> <td> </td> <td> </td> <td> </td> </tr> </tbody> </table>	Περιγραφή	ποσά	ημερομηνίες	παραλήπτες				
Περιγραφή	ποσά	ημερομηνίες	παραλήπτες						
<p>2) Ο οικονομικός φορέας μπορεί να χρησιμοποιήσει το ακόλουθο τεχνικό προσωπικό ή τις ακόλουθες τεχνικές υπηρεσίες^{xii}, ιδίως τους υπεύθυνους για τον έλεγχο της ποιότητας: Στην περίπτωση δημόσιων συμβάσεων έργων, ο οικονομικός φορέας θα μπορεί να χρησιμοποιήσει το ακόλουθο τεχνικό προσωπικό ή τις ακόλουθες τεχνικές υπηρεσίες για την εκτέλεση του έργου:</p>	<p>[.....]</p> <p>[.....]</p>								
<p>3) Ο οικονομικός φορέας χρησιμοποιεί τον ακόλουθο τεχνικό εξοπλισμό και λαμβάνει τα ακόλουθα μέτρα για την διασφάλιση της ποιότητας και τα μέσα μελέτης και έρευνας που διαθέτει είναι τα ακόλουθα:</p>	<p>[.....]</p>								
<p>4) Ο οικονομικός φορέας θα μπορεί να εφαρμόσει τα ακόλουθα συστήματα διαχείρισης της αλυσίδας εφοδιασμού και ανίχνευσης κατά την εκτέλεση της σύμβασης:</p>	<p>[.....]</p>								
<p>5) Για σύνθετα προϊόντα ή υπηρεσίες που θα παρασχεθούν ή, κατ' εξαίρεση, για προϊόντα ή υπηρεσίες που πρέπει να ανταποκρίνονται σε κάποιον ιδιαίτερο σκοπό: Ο οικονομικός φορέας θα επιτρέπει τη διενέργεια</p>	<p>[] Ναι [] Όχι</p>								

<p>ελέγχων^{***} όσον αφορά το παραγωγικό δυναμικό ή τις τεχνικές ικανότητες του οικονομικού φορέα και, εφόσον κρίνεται αναγκαίο, όσον αφορά τα μέσα μελέτης και έρευνας που αυτός διαθέτει καθώς και τα μέτρα που λαμβάνει για τον έλεγχο της ποιότητας;</p>	
<p>6) Οι ακόλουθοι τίτλοι σπουδών και επαγγελματικών προσόντων διατίθενται από: α) τον ίδιο τον πάροχο υπηρεσιών ή τον εργολάβο, και/ή (ανάλογα με τις απαιτήσεις που ορίζονται στη σχετική πρόσκληση ή διακήρυξη ή στα έγγραφα της σύμβασης) β) τα διευθυντικά στελέχη του:</p>	<p>α) [.....]</p> <p>β) [.....]</p>
<p>7) Ο οικονομικός φορέας θα μπορεί να εφαρμόζει τα ακόλουθα μέτρα περιβαλλοντικής διαχείρισης κατά την εκτέλεση της σύμβασης:</p>	<p>[.....]</p>
<p>8) Το μέσο ετήσιο εργατοϋπαλληλικό δυναμικό του οικονομικού φορέα και ο αριθμός των διευθυντικών στελεχών του κατά τα τελευταία τρία έτη ήταν τα εξής:</p>	<p>Έτος, μέσο ετήσιο εργατοϋπαλληλικό προσωπικό: [.....], [.....] [.....], [.....] [.....], [.....] Έτος, αριθμός διευθυντικών στελεχών: [.....], [.....] [.....], [.....] [.....], [.....]</p>
<p>9) Ο οικονομικός φορέας θα έχει στη διάθεσή του τα ακόλουθα μηχανήματα, εγκαταστάσεις και τεχνικό εξοπλισμό για την εκτέλεση της σύμβασης: Για την παρούσα σύμβαση προμήθειας: Ο οικονομικός φορέας δηλώνει ότι: <u>(αρ.5-Συγγραφή Υποχρεώσεων-Προσφορές-Τεχνική Προσφορά)</u> 1. Όλα τα υλικά θα ικανοποιούν τις προδιαγραφές ποιότητας που ισχύουν για τα είδη αυτά και ενδεικτικά (και όχι περιοριστικά) να καλύπτουν τα πρότυπα που αναφέρονται στη μελέτη σε επιμέρους σημεία. Σημείωση: ΔΕΝ απαιτείται η προσκόμιση των δικαιολογητικών συμμόρφωσης προς τις επιμέρους προδιαγραφές οι οποίες αναγράφονται στην «Τεχνική Προδιαγραφή-Τιμολόγιο Μελέτης» στο πλαίσιο της κατάθεσης Προσφοράς (μόνο όσα αναγράφονται στο Άρθρο 6 της Συγγραφής Υποχρεώσεων). Ο Δήμος Χαλανδρίου θα έχει το δικαίωμα να</p>	<p>[.....]</p>

<p>ελέγξει και να διασταυρώσει τη συμμόρφωση αυτή, σε οποιοδήποτε έλεγχο εργαστηριακό ή μη, οποιαδήποτε στιγμή με έξοδα του αναδόχου</p>	
<p>10) Ο οικονομικός φορέας προτίθεται, να αναθέσει σε τρίτους υπό μορφή υπεργολαβίας^{xliii} το ακόλουθο τμήμα (δηλ. ποσοστό) της σύμβασης:</p>	<p>[.....]</p>
<p>11) Για δημόσιες συμβάσεις προμηθειών: Ο οικονομικός φορέας θα παράσχει τα απαιτούμενα δείγματα, περιγραφές ή φωτογραφίες των προϊόντων που θα προμηθεύσει, τα οποία δεν χρειάζεται να συνοδεύονται από πιστοποιητικά γνησιότητας. Κατά περίπτωση, ο οικονομικός φορέας δηλώνει περαιτέρω ότι θα προσκομίσει τα απαιτούμενα πιστοποιητικά γνησιότητας. Εάν η σχετική τεκμηρίωση διατίθεται ηλεκτρονικά, αναφέρετε:</p>	<p><input type="checkbox"/> Ναι <input type="checkbox"/> Όχι</p> <p><input type="checkbox"/> Ναι <input type="checkbox"/> Όχι</p> <p>(διαδικτυακή διεύθυνση, αρχή ή φορέας έκδοσης, επακριβή στοιχεία αναφοράς των εγγράφων): [.....][.....][.....]</p>
<p>12) Για δημόσιες συμβάσεις προμηθειών: Μπορεί ο οικονομικός φορέας να προσκομίσει τα απαιτούμενα πιστοποιητικά που έχουν εκδοθεί από επίσημα ιστιτούτα ελέγχου ποιότητας ή υπηρεσίες αναγνωρισμένων ικανοτήτων, με τα οποία βεβαιώνεται η καταλληλότητα των προϊόντων, επαληθευόμενη με παραπομπές στις τεχνικές προδιαγραφές ή σε πρότυπα, και τα οποία ορίζονται στη σχετική διακήρυξη ή στην πρόσκληση ή στα έγγραφα της σύμβασης που αναφέρονται στη διακήρυξη;</p> <p>Η εταιρεία/εταιρείες κατασκευής των προκατασκευασμένων οικίσκων (αίθουσας και χώρου υγιεινής), δηλ. για τα είδη της «ΟΜΑΔΑΣ Α-ΥΠΟΕΡΓΟΥ 1», θα είναι πιστοποιημένη κατά EN ISO 9001:2008.</p> <p>Εάν όχι, εξηγήστε τους λόγους και αναφέρετε ποια άλλα αποδεικτικά μέσα μπορούν να προσκομιστούν:</p> <p><i>Εάν η σχετική τεκμηρίωση διατίθεται ηλεκτρονικά, αναφέρετε:</i></p>	<p><input type="checkbox"/> Ναι <input type="checkbox"/> Όχι</p> <p>[.....]</p> <p>(διαδικτυακή διεύθυνση, αρχή ή φορέας έκδοσης, επακριβή στοιχεία αναφοράς των εγγράφων): [.....][.....][.....]</p>

Δ: Συστήματα διασφάλισης ποιότητας και πρότυπα περιβαλλοντικής διαχείρισης

Ο οικονομικός φορέας πρέπει να παράσχει πληροφορίες μόνον όταν τα συστήματα διασφάλισης ποιότητας και/ή τα πρότυπα περιβαλλοντικής διαχείρισης έχουν ζητηθεί από την αναθέτουσα αρχή ή τον αναθέτοντα φορέα στη σχετική διακήρυξη ή στην πρόσκληση ή στα έγγραφα της σύμβασης.

Συστήματα διασφάλισης ποιότητας και πρότυπα περιβαλλοντικής διαχείρισης	Απάντηση:
<p>Θα είναι σε θέση ο οικονομικός φορέας να προσκομίσει πιστοποιητικά που έχουν εκδοθεί από ανεξάρτητους οργανισμούς που βεβαιώνουν ότι ο οικονομικός φορέας συμμορφώνεται με τα απαιτούμενα πρότυπα διασφάλισης ποιότητας, συμπεριλαμβανομένης της προσβασιμότητας για άτομα με ειδικές ανάγκες;</p> <p>Η εταιρεία/εταιρείες κατασκευής των προκατασκευασμένων οικίσκων (αίθουσας και χώρου υγιεινής), δηλ. για τα είδη της «ΟΜΑΔΑΣ Α-ΥΠΟΕΡΓΟΥ 1» θα πρέπει να είναι πιστοποιημένη κατά EN ISO 9001:2008.</p> <p>Εάν όχι, εξηγήστε τους λόγους και διευκρινίστε ποια άλλα αποδεικτικά μέσα μπορούν να προσκομιστούν όσον αφορά το σύστημα διασφάλισης ποιότητας: <i>Εάν η σχετική τεκμηρίωση διατίθεται ηλεκτρονικά, αναφέρετε:</i></p>	<p><input type="checkbox"/> Ναι <input type="checkbox"/> Όχι</p> <p>[.....] [.....]</p> <p>(διαδικτυακή διεύθυνση, αρχή ή φορέας έκδοσης, επακριβή στοιχεία αναφοράς των εγγράφων): [.....][.....][.....]</p>
<p>Θα είναι σε θέση ο οικονομικός φορέας να προσκομίσει πιστοποιητικά που έχουν εκδοθεί από ανεξάρτητους οργανισμούς που βεβαιώνουν ότι ο οικονομικός φορέας συμμορφώνεται με τα απαιτούμενα συστήματα ή πρότυπα περιβαλλοντικής διαχείρισης;</p> <p>Εάν όχι, εξηγήστε τους λόγους και διευκρινίστε ποια άλλα αποδεικτικά μέσα μπορούν να προσκομιστούν όσον αφορά τα συστήματα ή πρότυπα περιβαλλοντικής διαχείρισης;</p> <p><i>Εάν η σχετική τεκμηρίωση διατίθεται ηλεκτρονικά, αναφέρετε:</i></p>	<p><input type="checkbox"/> Ναι <input type="checkbox"/> Όχι</p> <p>[.....] [.....]</p> <p>(διαδικτυακή διεύθυνση, αρχή ή φορέας έκδοσης, επακριβή στοιχεία αναφοράς των εγγράφων): [.....][.....][.....]</p>

Ο οικονομικός φορέας πρέπει να παράσχει πληροφορίες μόνον όταν η αναθέτουσα αρχή ή ο αναθέτων φορέας έχει προσδιορίσει αντικειμενικά και χωρίς διακρίσεις κριτήρια ή κανόνες που πρόκειται να εφαρμοστούν για τον περιορισμό του αριθμού των υποψηφίων που θα προσκληθούν να υποβάλουν προσφορά ή να συμμετάσχουν στον διάλογο. Οι πληροφορίες αυτές, οι οποίες μπορούν να συνοδεύονται από απαιτήσεις όσον αφορά τα πιστοποιητικά (ή το είδος τους) ή τις μορφές αποδεικτικών εγγράφων, εφόσον συντρέχει περίπτωση, που θα πρέπει να προσκομιστούν, ορίζονται στη σχετική διακήρυξη ή στην πρόσκληση ή στα έγγραφα της σύμβασης.

Για κλειστές διαδικασίες, ανταγωνιστικές διαδικασίες με διαπραγμάτευση, διαδικασίες ανταγωνιστικού διαλόγου και συμπράξεις καινοτομίας μόνον:

Ο οικονομικός φορέας δηλώνει ότι:

Περιορισμός του αριθμού	Απάντηση:
<p>Πληροί τα αντικειμενικά και χωρίς διακρίσεις κριτήρια ή κανόνες που πρόκειται να εφαρμοστούν για τον περιορισμό του αριθμού των υποψηφίων με τον ακόλουθο τρόπο:</p> <p>Εφόσον ζητούνται ορισμένα πιστοποιητικά ή λοιπές μορφές αποδεικτικών εγγράφων, αναφέρετε για καθένα από αυτά αν ο οικονομικός φορέας διαθέτει τα απαιτούμενα έγγραφα:</p> <p>Εάν ορισμένα από τα εν λόγω πιστοποιητικά ή λοιπές μορφές αποδεικτικών στοιχείων διατίθενται ηλεκτρονικά, αναφέρετε για το καθένα:</p>	<p>[...]</p> <p><input type="checkbox"/> Ναι <input type="checkbox"/> Όχι^{xiv}</p> <p>(διαδικτυακή διεύθυνση, αρχή ή φορέας έκδοσης, επακριβή στοιχεία αναφοράς των εγγράφων):</p> <p>[.....][.....][.....]^{xlv}</p>

Μέρος VI: Τελικές δηλώσεις

Ο κάτωθι υπογεγραμμένος, δηλώνω επισήμως ότι τα στοιχεία που έχω αναφέρει σύμφωνα με τα μέρη I – IV ανωτέρω είναι ακριβή και ορθά και ότι έχω πλήρη επίγνωση των συνεπειών σε περίπτωση σοβαρών ψευδών δηλώσεων.

Ο κάτωθι υπογεγραμμένος, δηλώνω επισήμως ότι είμαι σε θέση, κατόπιν αιτήματος και χωρίς καθυστέρηση, να προσκομίσω τα πιστοποιητικά και τις λοιπές μορφές αποδεικτικών εγγράφων που αναφέρονται^{xlvii}, εκτός εάν :

α) η αναθέτουσα αρχή ή ο αναθέτων φορέας έχει τη δυνατότητα να λάβει τα σχετικά δικαιολογητικά απευθείας με πρόσβαση σε εθνική βάση δεδομένων σε οποιοδήποτε κράτος μέλος αυτή διατίθεται δωρεάν^{xlviii}.

β) η αναθέτουσα αρχή ή ο αναθέτων φορέας έχουν ήδη στην κατοχή τους τα σχετικά έγγραφα.

Ο κάτωθι υπογεγραμμένος δίδω επισήμως τη συγκατάθεσή μου στ... [προσδιορισμός της αναθέτουσας αρχής ή του αναθέτοντα φορέα, όπως καθορίζεται στο μέρος I, ενότητα A], προκειμένου να αποκτήσει πρόσβαση σε δικαιολογητικά των πληροφοριών τις οποίες έχω υποβάλλει στ... [να προσδιοριστεί το αντίστοιχο μέρος/ενότητα/σημείο] του παρόντος Τυποποιημένου Εντύπου Υπεύθυνης Δήλωσης για τους σκοπούς τ... [προσδιορισμός της διαδικασίας προμήθειας: (συνοπτική περιγραφή, παραπομπή στη δημοσίευση στον εθνικό τύπο, έντυπο και ηλεκτρονικό, αριθμός αναφοράς)].

Ημερομηνία, τόπος και, όπου ζητείται ή είναι απαραίτητο, υπογραφή(-ές): [.....]

ΤΥΠΟΠΟΙΗΜΕΝΟ ΕΝΤΥΠΟ ΥΠΕΥΘΥΝΗΣ ΔΗΛΩΣΗΣ (ΤΕΥΔ)

[άρθρου 79 παρ. 4 ν. 4412/2016 (Α 147)]

για διαδικασίες σύναψης δημόσιας σύμβασης κάτω των ορίων των οδηγιών

«ΠΡΟΣΩΡΙΝΕΣ ΕΓΚΑΤΑΣΤΑΣΕΙΣ ΣΤΕΓΑΣΗΣ ΓΙΑ ΤΗΝ ΚΑΛΥΨΗ ΕΠΕΙΓΟΥΣΩΝ ΑΝΑΓΚΩΝ ΤΗΣ ΔΙΧΡΟΝΗΣ ΠΡΟΣΧΟΛΙΚΗΣ ΕΚΠΑΙΔΕΥΣΗΣ ΤΟΥ 2^{ου} ΝΗΠΙΑΓΩΓΕΙΟΥ ΤΟΥ ΔΗΜΟΥ ΧΑΛΑΝΔΡΙΟΥ» Α.Μ.37/2019

ΟΜΑΔΑ Β (ΥΠΟΕΡΓΟ 2): ΠΡΟΜΗΘΕΙΑ ΕΞΟΠΛΙΣΜΟΥ ΓΙΑ ΤΟ 2^ο ΝΗΠΙΑΓΩΓΕΙΟ ΧΑΛΑΝΔΡΙΟΥ

Μέρος Ι: Πληροφορίες σχετικά με την αναθέτουσα αρχή/αναθέτοντα φορέα^{xlix} και τη διαδικασία ανάθεσης

Παροχή πληροφοριών δημοσίευσης σε εθνικό επίπεδο, με τις οποίες είναι δυνατή η αδιαμφισβήτητη ταυτοποίηση της διαδικασίας σύναψης δημόσιας σύμβασης:

Α: Ονομασία, διεύθυνση και στοιχεία επικοινωνίας της αναθέτουσας αρχής (αα)/ αναθέτοντα φορέα (αφ)

- Ονομασία: [ΔΗΜΟΣ ΧΑΛΑΝΔΡΙΟΥ]
- Κωδικός Αναθέτουσας Αρχής / Αναθέτοντα Φορέα ΚΗΜΔΗΣ : [ΔΕΝ ΑΠΑΙΤΕΙΤΑΙ]
- Ταχυδρομική διεύθυνση / Πόλη / Ταχ. Κωδικός: [ΑΓΙΟΥ ΓΕΩΡΓΙΟΥ 30 & ΑΡΙΣΤΕΙΔΟΥ ΧΑΛΑΝΔΡΙ 15234]
- Αρμόδιος για πληροφορίες: [ΑΠΟΣΤΟΛΟΠΟΥΛΟΥ Α.]
- Τηλέφωνο: [2132023844]
- Ηλ. ταχυδρομείο: [aggeliki.apostoloroulou@halandri.gr]
- Διεύθυνση στο Διαδίκτυο (διεύθυνση δικτυακού τόπου) (εάν υπάρχει): [https://www.chalandri.gr]

Β: Πληροφορίες σχετικά με τη διαδικασία σύναψης σύμβασης

- Τίτλος ή σύντομη περιγραφή της δημόσιας σύμβασης (συμπεριλαμβανομένου του σχετικού CPV): [ΠΡΟΣΩΡΙΝΕΣ ΕΓΚΑΤΑΣΤΑΣΕΙΣ ΣΤΕΓΑΣΗΣ ΓΙΑ ΤΗΝ ΚΑΛΥΨΗ ΕΠΕΙΓΟΥΣΩΝ ΑΝΑΓΚΩΝ ΤΗΣ ΔΙΧΡΟΝΗΣ ΠΡΟΣΧΟΛΙΚΗΣ ΕΚΠΑΙΔΕΥΣΗΣ ΤΟΥ 2^{ου} ΝΗΠΙΑΓΩΓΕΙΟΥ ΤΟΥ ΔΗΜΟΥ ΧΑΛΑΝΔΡΙΟΥ» – (CPV:44211000-2 και 39150000-8)
- Κωδικός στο ΚΗΜΔΗΣ: [ΔΕΝ ΑΠΑΙΤΕΙΤΑΙ]
- Η σύμβαση αναφέρεται σε έργα, προμήθειες, ή υπηρεσίες : [.....]
- Εφόσον υφίστανται, ένδειξη ύπαρξης σχετικών τμημάτων : [ΟΧΙ]
- Αριθμός αναφοράς που αποδίδεται στον φάκελο από την αναθέτουσα αρχή (εάν υπάρχει): [37/2019]

ΟΛΕΣ ΟΙ ΥΠΟΛΟΙΠΕΣ ΠΛΗΡΟΦΟΡΙΕΣ ΣΕ ΚΑΘΕ ΕΝΟΤΗΤΑ ΤΟΥ ΤΕΥΔ ΘΑ ΠΡΕΠΕΙ ΝΑ ΣΥΜΠΛΗΡΩΘΟΥΝ ΑΠΟ ΤΟΝ ΟΙΚΟΝΟΜΙΚΟ ΦΟΡΕΑ

Μέρος II: Πληροφορίες σχετικά με τον οικονομικό φορέα

A: Πληροφορίες σχετικά με τον οικονομικό φορέα

Στοιχεία αναγνώρισης:	Απάντηση:
Πλήρης Επωνυμία:	[]
Αριθμός φορολογικού μητρώου (ΑΦΜ): Εάν δεν υπάρχει ΑΦΜ στη χώρα εγκατάστασης του οικονομικού φορέα, αναφέρετε άλλον εθνικό αριθμό ταυτοποίησης, εφόσον απαιτείται και υπάρχει	[]
Ταχυδρομική διεύθυνση:	[.....]
Αρμόδιος ή αρμόδιοι':	[.....]
Τηλέφωνο:	[.....]
Ηλ. ταχυδρομείο:	[.....]
Διεύθυνση στο Διαδίκτυο (διεύθυνση δικτυακού τύπου) (εάν υπάρχει):	[.....]
Γενικές πληροφορίες:	Απάντηση:
Ο οικονομικός φορέας είναι πολύ μικρή, μικρή ή μεσαία επιχείρησηli;	
Μόνο σε περίπτωση προμήθειας κατ' αποκλειστικότητα, του άρθρου 20: ΔΕΝ ΑΠΑΙΤΕΙΤΑΙ ΣΤΗΝ ΠΑΡΟΥΣΑ ΣΥΜΒΑΣΗ ο οικονομικός φορέας είναι προστατευόμενο εργαστήριο, «κοινωνική επιχείρηση» ⁱⁱⁱ ή προβλέπει την εκτέλεση συμβάσεων στο πλαίσιο προγραμμάτων προστατευόμενης απασχόλησης; Εάν ναι, ποιο είναι το αντίστοιχο ποσοστό των εργαζομένων με αναπηρία ή μειονεκτούντων εργαζομένων; Εφόσον απαιτείται, προσδιορίστε σε ποια κατηγορία ή κατηγορίες εργαζομένων με αναπηρία ή μειονεκτούντων εργαζομένων ανήκουν οι απασχολούμενοι.	[] Ναι [] Όχι [.....] [.....] [.....]
Κατά περίπτωση, ο οικονομικός φορέας είναι εγγεγραμμένος σε επίσημο κατάλογο/Μητρώο εγκεκριμένων οικονομικών φορέων ή διαθέτει ισοδύναμο πιστοποιητικό (π.χ. βάσει εθνικού συστήματος (προ)επιλογής);	[] Ναι [] Όχι [] Άνευ αντικειμένου
Εάν ναι: Απαντήστε στα υπόλοιπα τμήματα της παρούσας ενότητας, στην ενότητα Β και, όπου απαιτείται, στην ενότητα Γ του παρόντος μέρους, συμπληρώστε το μέρος V κατά περίπτωση, και σε κάθε περίπτωση συμπληρώστε και υπογράψτε το μέρος VI. α) Αναφέρετε την ονομασία του καταλόγου ή του πιστοποιητικού και τον σχετικό αριθμό εγγραφής ή πιστοποίησης, κατά περίπτωση; β) Εάν το πιστοποιητικό εγγραφής ή η πιστοποίηση διατίθεται ηλεκτρονικά, αναφέρετε:	α) [.....] β) (διαδικτυακή διεύθυνση, αρχή ή φορέας έκδοσης,

<p>γ) Αναφέρετε τα δικαιολογητικά στα οποία βασίζεται η εγγραφή ή η πιστοποίηση και, κατά περίπτωση, την κατάταξη στον επίσημο κατάλογο^{liii}:</p> <p>δ) Η εγγραφή ή η πιστοποίηση καλύπτει όλα τα απαιτούμενα κριτήρια επιλογής;</p> <p>Εάν όχι: <u>Επιπροσθέτως, συμπληρώστε τις πληροφορίες που λείπουν στο μέρος IV, ενότητες Α, Β, Γ, ή Δ κατά περίπτωση ΜΟΝΟ εφόσον αυτό απαιτείται στη σχετική διακήρυξη ή στα έγγραφα της σύμβασης:</u></p> <p>ε) Ο οικονομικός φορέας θα είναι σε θέση να προσκομίσει βεβαίωση πληρωμής εισφορών κοινωνικής ασφάλισης και φόρων ή να παράσχει πληροφορίες που θα δίνουν τη δυνατότητα στην αναθέτουσα αρχή ή στον αναθέτοντα φορέα να τη λάβει απευθείας μέσω πρόσβασης σε εθνική βάση δεδομένων σε οποιοδήποτε κράτος μέλος αυτή διατίθεται δωρεάν;</p> <p>Εάν η σχετική τεκμηρίωση διατίθεται ηλεκτρονικά, αναφέρετε:</p>	<p><i>επακριβή στοιχεία αναφοράς των εγγράφων):[.....][.....][.....][.....]</i></p> <p>γ) [.....]</p> <p>δ) <input type="checkbox"/> Ναι <input type="checkbox"/> Όχι</p> <p>ε) <input type="checkbox"/> Ναι <input type="checkbox"/> Όχι</p> <p><i>(διαδικτυακή διεύθυνση, αρχή ή φορέας έκδοσης, επακριβή στοιχεία αναφοράς των εγγράφων):</i> [.....][.....][.....][.....]</p>
<p>Τρόπος συμμετοχής:</p>	<p>Απάντηση:</p>
<p>Ο οικονομικός φορέας συμμετέχει στη διαδικασία σύναψης δημόσιας σύμβασης από κοινού με άλλους^{liv};</p>	<p><input type="checkbox"/> Ναι <input type="checkbox"/> Όχι</p>
<p>Εάν ναι, μεριμνήστε για την υποβολή χωριστού εντύπου ΤΕΥΔ από τους άλλους εμπλεκόμενους οικονομικούς φορείς.</p>	
<p>Εάν ναι:</p> <p>α) Αναφέρετε τον ρόλο του οικονομικού φορέα στην ένωση ή κοινοπραξία (επικεφαλής, υπεύθυνος για συγκεκριμένα καθήκοντα ...):</p> <p>β) Προσδιορίστε τους άλλους οικονομικούς φορείς που συμμετέχουν από κοινού στη διαδικασία σύναψης δημόσιας σύμβασης:</p> <p>γ) Κατά περίπτωση, επωνυμία της συμμετέχουσας ένωσης ή κοινοπραξίας.</p>	<p>α) [.....]</p> <p>β) [.....]</p> <p>γ) [.....]</p>
<p>Τμήματα</p>	<p>Απάντηση:</p>
<p>Κατά περίπτωση, αναφορά του τμήματος ή των τμημάτων για τα οποία ο οικονομικός φορέας επιθυμεί να υποβάλει προσφορά.</p>	<p>[]</p>

Β: Πληροφορίες σχετικά με τους νόμιμους εκπροσώπους του οικονομικού φορέα

Κατά περίπτωση, αναφέρετε το όνομα και τη διεύθυνση του προσώπου ή των προσώπων που είναι αρμόδια/εξουσιοδοτημένα να εκπροσωπούν τον οικονομικό φορέα για τους σκοπούς της παρούσας διαδικασίας ανάθεσης δημόσιας σύμβασης:

Εκπροσώπηση, εάν υπάρχει:	Απάντηση:
Όνοματεπώνυμο	[.....]
συνοδευόμενο από την ημερομηνία και τον τόπο γέννησης εφόσον απαιτείται:	[.....]
Θέση/Ενεργών υπό την ιδιότητα	[.....]
Ταχυδρομική διεύθυνση:	[.....]
Τηλέφωνο:	[.....]
Ηλ. ταχυδρομείο:	[.....]
Εάν χρειάζεται, δώστε λεπτομερή στοιχεία σχετικά με την εκπροσώπηση (τις μορφές της, την έκταση, τον σκοπό ...):	[.....]

Γ: Πληροφορίες σχετικά με τη στήριξη στις ικανότητες άλλων ΦΟΡΕΩΝ^{iv}

Στήριξη:	Απάντηση:
Ο οικονομικός φορέας στηρίζεται στις ικανότητες άλλων οικονομικών φορέων προκειμένου να ανταποκριθεί στα κριτήρια επιλογής που καθορίζονται στο μέρος IV και στα (τυχόν) κριτήρια και κανόνες που καθορίζονται στο μέρος V κατωτέρω;	<input type="checkbox"/> Ναι <input type="checkbox"/> Όχι

Εάν ναι, επισυνάψτε χωριστό έντυπο ΤΕΥΔ με τις πληροφορίες που απαιτούνται σύμφωνα με τις **ενότητες Α και Β του παρόντος μέρους και σύμφωνα με το μέρος III, για κάθε ένα** από τους σχετικούς φορείς, δεόντως συμπληρωμένο και υπογεγραμμένο από τους νομίμους εκπροσώπους αυτών.

Επισημαίνεται ότι θα πρέπει να περιλαμβάνονται επίσης το τεχνικό προσωπικό ή οι τεχνικές υπηρεσίες, είτε ανήκουν απευθείας στην επιχείρηση του οικονομικού φορέα είτε όχι, ιδίως οι υπεύθυνοι για τον έλεγχο της ποιότητας και, όταν πρόκειται για δημόσιες συμβάσεις έργων, το τεχνικό προσωπικό ή οι τεχνικές υπηρεσίες που θα έχει στη διάθεσή του ο οικονομικός φορέας για την εκτέλεση της σύμβασης.

Εφόσον είναι σχετικές για την ειδική ικανότητα ή ικανότητες στις οποίες στηρίζεται ο οικονομικός φορέας, παρακαλείσθε να συμπεριλάβετε τις πληροφορίες που απαιτούνται σύμφωνα με τα μέρη IV και V για κάθε ένα από τους οικονομικούς φορείς.

Δ: Πληροφορίες σχετικά με υπερβολάβους στην ικανότητα των οποίων δεν στηρίζεται ο οικονομικός φορέας

(Η παρούσα ενότητα συμπληρώνεται μόνον εφόσον οι σχετικές πληροφορίες απαιτούνται ρητώς από την αναθέτουσα αρχή ή τον αναθέτοντα φορέα)

Υπεργολαβική ανάθεση :	Απάντηση:
Ο οικονομικός φορέας προτίθεται να αναθέσει οποιοδήποτε μέρος της σύμβασης σε τρίτους υπό μορφή υπερβολαβίας;	<input type="checkbox"/> Ναι <input type="checkbox"/> Όχι Εάν ναι παραθέστε κατάλογο των προτεινόμενων υπερβολάβων και το ποσοστό της σύμβασης που θα αναλάβουν: [...]

Εάν η αναθέτουσα αρχή ή ο αναθέτων φορέας ζητούν ρητώς αυτές τις πληροφορίες (κατ' εφαρμογή του άρθρου 131 παρ. 5 ή εφόσον ο προσφέρων / υποψήφιος οικονομικός φορέας προτίθεται να αναθέσει σε τρίτους υπό μορφή υπερβολαβίας τμήμα της σύμβασης που υπερβαίνει το ποσοστό του 30% της συνολικής αξίας της σύμβασης σύμφωνα με το άρθρο 131 παρ. 6 και 7, επιπλέον των πληροφοριών που προβλέπονται στην παρούσα ενότητα, παρακαλείσθε να παράσχετε τις πληροφορίες που απαιτούνται σύμφωνα με τις ενότητες Α και Β του παρόντος μέρους και σύμφωνα με το μέρος III για κάθε υπερβολάβο (ή κατηγορία υπερβολάβων).

Μέρος III: Λόγοι αποκλεισμού

Α: Λόγοι αποκλεισμού που σχετίζονται με ποινικές καταδίκες^{lv}

Στο άρθρο 73 παρ. 1 ορίζονται οι ακόλουθοι λόγοι αποκλεισμού:

7. συμμετοχή σε εγκληματική οργάνωση^{lvii}.
8. δωροδοκία^{lviii,lix}.
9. απάτη^{lx}.
10. τρομοκρατικά εγκλήματα ή εγκλήματα συνδεδεμένα με τρομοκρατικές δραστηριότητες^{lxi}.
11. νομιμοποίηση εσόδων από παράνομες δραστηριότητες ή χρηματοδότηση της τρομοκρατίας^{lxii}.
12. παιδική εργασία και άλλες μορφές εμπορίας ανθρώπων^{lxiii}.

Λόγοι που σχετίζονται με ποινικές καταδίκες:	Απάντηση:
<p>Υπάρχει αμετάκλητη καταδικαστική απόφαση εις βάρος του οικονομικού φορέα ή οποιουδήποτε προσώπου^{lxiv} το οποίο είναι μέλος του διοικητικού, διευθυντικού ή εποπτικού του οργάνου ή έχει εξουσία εκπροσώπησης, λήψης αποφάσεων ή ελέγχου σε αυτό για έναν από τους λόγους που παρατίθενται ανωτέρω (σημεία 1-6), ή καταδικαστική απόφαση η οποία έχει εκδοθεί πριν από πέντε έτη κατά το μέγιστο ή στην οποία έχει οριστεί απευθείας περίοδος αποκλεισμού που εξακολουθεί να ισχύει;</p>	<p><input type="checkbox"/> Ναι <input type="checkbox"/> Όχι</p> <p><i>Εάν η σχετική τεκμηρίωση διατίθεται ηλεκτρονικά, αναφέρετε: (διαδικτυακή διεύθυνση, αρχή ή φορέας έκδοσης, επακριβή στοιχεία αναφοράς των εγγράφων):</i> [.....][.....][.....][.....]^{lxv}</p>
<p>Εάν ναι, αναφέρετε^{lxvi}:</p> <p>α) Ημερομηνία της καταδικαστικής απόφασης προσδιορίζοντας ποιο από τα σημεία 1 έως 6 αφορά και τον λόγο ή τους λόγους της καταδίκης, β) Προσδιορίστε ποιος έχει καταδικαστεί []. γ) Εάν ορίζεται απευθείας στην καταδικαστική απόφαση:</p>	<p>α) Ημερομηνία:[], σημείο(-α): [], λόγος(-οι):[]</p> <p>β) [.....]</p> <p>γ) Διάρκεια της περιόδου αποκλεισμού [.....] και σχετικό(-ά) σημείο(-α) []</p> <p><i>Εάν η σχετική τεκμηρίωση διατίθεται ηλεκτρονικά, αναφέρετε: (διαδικτυακή διεύθυνση, αρχή ή φορέας έκδοσης, επακριβή στοιχεία αναφοράς των εγγράφων):</i> [.....][.....][.....][.....]^{lxvii}</p>
<p>Σε περίπτωση καταδικαστικής απόφασης, ο οικονομικός</p>	<p><input type="checkbox"/> Ναι <input type="checkbox"/> Όχι</p>

φορέας έχει λάβει μέτρα που να αποδεικνύουν την αξιοπιστία του παρά την ύπαρξη σχετικού λόγου αποκλεισμού («αυτοκάθαρση») ^{lxviii} ;	
Εάν ναι , περιγράψτε τα μέτρα που λήφθηκαν ^{lxix} :	[.....]

Β: Λόγοι που σχετίζονται με την καταβολή φόρων ή εισφορών κοινωνικής ασφάλισης

Πληρωμή φόρων ή εισφορών κοινωνικής ασφάλισης:	Απάντηση:	
1) Ο οικονομικός φορέας έχει εκπληρώσει όλες τις υποχρεώσεις του όσον αφορά την πληρωμή φόρων ή εισφορών κοινωνικής ασφάλισης ^{lxx} , στην Ελλάδα και στη χώρα στην οποία είναι τυχόν εγκατεστημένος ;	[] Ναι [] Όχι	
Εάν όχι αναφέρετε: α) Χώρα ή κράτος μέλος για το οποίο πρόκειται: β) Ποιο είναι το σχετικό ποσό; γ) Πως διαπιστώθηκε η αθέτηση των υποχρεώσεων; 1) Μέσω δικαστικής ή διοικητικής απόφασης; - Η εν λόγω απόφαση είναι τελεσίδικη και δεσμευτική; - Αναφέρατε την ημερομηνία καταδίκης ή έκδοσης απόφασης - Σε περίπτωση καταδικαστικής απόφασης, εφόσον ορίζεται απευθείας σε αυτήν, τη διάρκεια της περιόδου αποκλεισμού: 2) Με άλλα μέσα; Διευκρινήστε: δ) Ο οικονομικός φορέας έχει εκπληρώσει τις υποχρεώσεις του είτε καταβάλλοντας τους φόρους ή τις εισφορές κοινωνικής ασφάλισης που οφείλει συμπεριλαμβανόμενων κατά περίπτωση, των δεδουλευμένων τόκων ή των προστίμων, είτε υπαγόμενος σε δεσμευτικό διακανονισμό για την καταβολή τους; ^{lxxi}	ΦΟΡΟΙ	ΕΙΣΦΟΡΕΣ ΚΟΙΝΩΝΙΚΗΣ ΑΣΦΑΛΙΣΗΣ
	α)[.....]. β)[.....] γ.1) [] Ναι [] Όχι -[] Ναι [] Όχι -[.....]. -[.....]. γ.2)[.....]. δ) [] Ναι [] Όχι Εάν ναι, να αναφερθούν λεπτομερείς πληροφορίες [.....]	α)[.....]. β)[.....] γ.1) [] Ναι [] Όχι -[] Ναι [] Όχι -[.....]. -[.....]. γ.2)[.....]. δ) [] Ναι [] Όχι Εάν ναι, να αναφερθούν λεπτομερείς πληροφορίες [.....]
Εάν η σχετική τεκμηρίωση όσον αφορά την καταβολή των φόρων ή εισφορών κοινωνικής ασφάλισης διατίθεται ηλεκτρονικά, αναφέρετε:	(διαδικτυακή διεύθυνση, αρχή ή φορέας έκδοσης, επακριβή στοιχεία αναφοράς των εγγράφων): ^{lxxii} [.....][.....][.....]	

Γ: Λόγοι που σχετίζονται με αφερεγγυότητα, σύγκρουση συμφερόντων ή επαγγελματικό παράπτωμα

<p>Πληροφορίες σχετικά με πιθανή αφερεγγυότητα, σύγκρουση συμφερόντων ή επαγγελματικό παράπτωμα</p>	<p>Απάντηση:</p>
<p>Ο οικονομικός φορέας έχει, εν γνώσει του, αθετήσει τις υποχρεώσεις του στους τομείς του περιβαλλοντικού, κοινωνικού και εργατικού δικαίου^{lxxiii};</p>	<p><input type="checkbox"/> Ναι <input type="checkbox"/> Όχι</p> <p>Εάν ναι, ο οικονομικός φορέας έχει λάβει μέτρα που να αποδεικνύουν την αξιοπιστία του παρά την ύπαρξη αυτού του λόγου αποκλεισμού («αυτοκάθαρση»); <input type="checkbox"/> Ναι <input type="checkbox"/> Όχι Εάν το έχει πράξει, περιγράψτε τα μέτρα που λήφθηκαν: [.....]</p>
<p>Βρίσκεται ο οικονομικός φορέας σε οποιαδήποτε από τις ακόλουθες καταστάσεις^{lxxiv} :</p> <p>α) πτώχευση, ή β) διαδικασία εξυγίανσης, ή γ) ειδική εκκαθάριση, ή δ) αναγκαστική διαχείριση από εκκαθαριστή ή από το δικαστήριο, ή ε) έχει υπαχθεί σε διαδικασία πτωχευτικού συμβιβασμού, ή στ) αναστολή επιχειρηματικών δραστηριοτήτων, ή ζ) σε οποιαδήποτε ανάλογη κατάσταση προκύπτουσα από παρόμοια διαδικασία προβλεπόμενη σε εθνικές διατάξεις νόμου</p> <p>Εάν ναι:</p> <p>- Παραθέστε λεπτομερή στοιχεία: - Διευκρινίστε τους λόγους για τους οποίους ωστόσο ο οικονομικός φορέας, θα δύναται να εκτελέσει τη σύμβαση, λαμβανόμενης υπόψη της εφαρμοστέας εθνικής νομοθεσίας και των μέτρων σχετικά με τη συνέχιση της επιχειρηματικής του λειτουργίας υπό αυτές αυτές τις περιστάσεις^{lxxv}</p> <p>Εάν η σχετική τεκμηρίωση διατίθεται ηλεκτρονικά, αναφέρετε:</p>	<p><input type="checkbox"/> Ναι <input type="checkbox"/> Όχι</p> <p>-[.....] -[.....]</p> <p>(διαδικτυακή διεύθυνση, αρχή ή φορέας έκδοσης, επακριβή στοιχεία αναφοράς των εγγράφων): [.....][.....][.....]</p>
<p>Έχει διαπράξει ο οικονομικός φορέας σοβαρό επαγγελματικό παράπτωμα^{lxxvi};</p> <p>Εάν ναι, να αναφερθούν λεπτομερείς πληροφορίες:</p>	<p><input type="checkbox"/> Ναι <input type="checkbox"/> Όχι</p> <p>[.....]</p> <p>Εάν ναι, έχει λάβει ο οικονομικός φορέας μέτρα αυτοκάθαρσης; <input type="checkbox"/> Ναι <input type="checkbox"/> Όχι Εάν το έχει πράξει, περιγράψτε τα μέτρα που λήφθηκαν:</p>

	[.....]
Έχει συνάψει ο οικονομικός φορέας συμφωνίες με άλλους οικονομικούς φορείς με σκοπό τη στρέβλωση του ανταγωνισμού ; Εάν ναι , να αναφερθούν λεπτομερείς πληροφορίες:	[] Ναι [] Όχι [.....]
	Εάν ναι , έχει λάβει ο οικονομικός φορέας μέτρα αυτοκάθαρσης; [] Ναι [] Όχι Εάν το έχει πράξει , περιγράψτε τα μέτρα που λήφθηκαν: [.....]
Γνωρίζει ο οικονομικός φορέας την ύπαρξη τυχόν σύγκρουσης συμφερόντων ^{lxvii} , λόγω της συμμετοχής του στη διαδικασία ανάθεσης της σύμβασης; Εάν ναι , να αναφερθούν λεπτομερείς πληροφορίες:	[] Ναι [] Όχι [.....]
Έχει παράσχει ο οικονομικός φορέας ή επιχείρηση συνδεδεμένη με αυτόν συμβουλές στην αναθέτουσα αρχή ή στον αναθέτοντα φορέα ή έχει με άλλο τρόπο αναμειχθεί στην προετοιμασία της διαδικασίας σύναψης της σύμβασης ^{lxviii} ; Εάν ναι , να αναφερθούν λεπτομερείς πληροφορίες:	[] Ναι [] Όχι [.....]
Έχει επιδείξει ο οικονομικός φορέας σοβαρή ή επαναλαμβανόμενη πλημμέλεια ^{lxix} κατά την εκτέλεση ουσιώδους απαίτησης στο πλαίσιο προηγούμενης δημόσιας σύμβασης, προηγούμενης σύμβασης με αναθέτοντα φορέα ή προηγούμενης σύμβασης παραχώρησης που είχε ως αποτέλεσμα την πρόωρη καταγγελία της προηγούμενης σύμβασης, αποζημιώσεις ή άλλες παρόμοιες κυρώσεις; Εάν ναι , να αναφερθούν λεπτομερείς πληροφορίες:	[] Ναι [] Όχι [.....]
	Εάν ναι , έχει λάβει ο οικονομικός φορέας μέτρα αυτοκάθαρσης; [] Ναι [] Όχι Εάν το έχει πράξει , περιγράψτε τα μέτρα που λήφθηκαν: [.....]
Μπορεί ο οικονομικός φορέας να επιβεβαιώσει ότι: α) δεν έχει κριθεί ένοχος σοβαρών ψευδών δηλώσεων κατά την παροχή των πληροφοριών που απαιτούνται για την εξακρίβωση της απουσίας των λόγων αποκλεισμού ή την πλήρωση των κριτηρίων επιλογής,	[] Ναι [] Όχι

β) δεν έχει αποκρύψει τις πληροφορίες αυτές,
γ) είναι σε θέση να υποβάλλει χωρίς καθυστέρηση τα δικαιολογητικά που απαιτούνται από την αναθέτουσα αρχή/αναθέτοντα φορέα
δ) δεν έχει επιχειρήσει να επηρεάσει με αθέμιτο τρόπο τη διαδικασία λήψης αποφάσεων της αναθέτουσας αρχής ή του αναθέτοντα φορέα, να αποκτήσει εμπιστευτικές πληροφορίες που ενδέχεται να του αποφέρουν αθέμιτο πλεονέκτημα στη διαδικασία ανάθεσης ή να παράσχει εξ αμελείας παραπλανητικές πληροφορίες που ενδέχεται να επηρεάσουν ουσιωδώς τις αποφάσεις που αφορούν τον αποκλεισμό, την επιλογή ή την ανάθεση;

Δ. ΑΛΛΟΙ ΛΟΓΟΙ ΑΠΟΚΛΕΙΣΜΟΥ

<p>Ονομαστικοποίηση μετοχών εταιρειών που συνάπτουν δημόσιες συμβάσεις Άρθρο 8 παρ. 4 ν. 3310/2005^{ΙΧΧΧ}:</p>	<p>Απάντηση:</p>
<p>Συντρέχουν οι προϋποθέσεις εφαρμογής της παρ. 4 του άρθρου 8 του ν. 3310/2005 ;</p>	<p><input type="checkbox"/> Ναι <input type="checkbox"/> Όχι</p> <p><i>(διαδικτυακή διεύθυνση, αρχή ή φορέας έκδοσης, επακριβή στοιχεία αναφοράς των εγγράφων): [.....][.....][.....]</i></p> <p>Εάν ναι, έχει λάβει ο οικονομικός φορέας μέτρα αυτοκάθαρσης;</p> <p><input type="checkbox"/> Ναι <input type="checkbox"/> Όχι</p> <p>Εάν το έχει πράξει, περιγράψτε τα μέτρα που λήφθηκαν:</p> <p><i>[.....]</i></p>

Μέρος IV: Κριτήρια επιλογής

Όσον αφορά τα κριτήρια επιλογής (ενότητα α ή ενότητες Α έως Δ του παρόντος μέρους), ο οικονομικός φορέας δηλώνει ότι:

α: Γενική ένδειξη για όλα τα κριτήρια επιλογής

Ο οικονομικός φορέας πρέπει να συμπληρώσει αυτό το πεδίο μόνο στην περίπτωση που η αναθέτουσα αρχή ή ο αναθέτων φορέας έχει δηλώσει στη σχετική διακήρυξη ή στην πρόσκληση ή στα έγγραφα της σύμβασης που αναφέρονται στην διακήρυξη, ότι ο οικονομικός φορέας μπορεί να συμπληρώσει μόνο την Ενότητα α του Μέρους IV χωρίς να υποχρεούται να συμπληρώσει οποιαδήποτε άλλη ενότητα του Μέρους IV:

Εκπλήρωση όλων των απαιτούμενων κριτηρίων επιλογής	Απάντηση
Πληροί όλα τα απαιτούμενα κριτήρια επιλογής;	<input type="checkbox"/> Ναι <input type="checkbox"/> Όχι

A: Καταλληλότητα

Ο οικονομικός φορέας πρέπει να παράσχει πληροφορίες μόνον όταν τα σχετικά κριτήρια επιλογής έχουν προσδιοριστεί από την αναθέτουσα αρχή ή τον αναθέτοντα φορέα στη σχετική διακήρυξη ή στην πρόσκληση ή στα έγγραφα της σύμβασης που αναφέρονται στην διακήρυξη.

Καταλληλότητα	Απάντηση
1) Ο οικονομικός φορέας είναι εγγεγραμμένος στα σχετικά επαγγελματικά ή εμπορικά μητρώα που τηρούνται στην Ελλάδα ή στο κράτος μέλος εγκατάστασής^{10xxi}; του: Εάν η σχετική τεκμηρίωση διατίθεται ηλεκτρονικά, αναφέρετε:	[...] (διαδικτυακή διεύθυνση, αρχή ή φορέας έκδοσης, επακριβή στοιχεία αναφοράς των εγγράφων): [.....][.....][.....]
2) Για συμβάσεις υπηρεσιών: Χρειάζεται ειδική έγκριση ή να είναι ο οικονομικός φορέας μέλος συγκεκριμένου οργανισμού για να έχει τη δυνατότητα να παράσχει τις σχετικές υπηρεσίες στη χώρα εγκατάστασής του Εάν η σχετική τεκμηρίωση διατίθεται ηλεκτρονικά, αναφέρετε:	<input type="checkbox"/> Ναι <input type="checkbox"/> Όχι Εάν ναι, διευκρινίστε για ποια πρόκειται και δηλώστε αν τη διαθέτει ο οικονομικός φορέας: [...] <input type="checkbox"/> Ναι <input type="checkbox"/> Όχι (διαδικτυακή διεύθυνση, αρχή ή φορέας έκδοσης, επακριβή στοιχεία αναφοράς των εγγράφων): [.....][.....][.....]

Ο οικονομικός φορέας πρέπει να παράσχει πληροφορίες μόνον όταν τα σχετικά κριτήρια επιλογής έχουν προσδιοριστεί από την αναθέτουσα αρχή ή τον αναθέτοντα φορέα στη σχετική διακήρυξη ή στην πρόσκληση ή στα έγγραφα της σύμβασης που αναφέρονται στην διακήρυξη.

Οικονομική και χρηματοοικονομική επάρκεια	Απάντηση:
<p>1α) Ο («γενικός») ετήσιος κύκλος εργασιών του οικονομικού φορέα για τον αριθμό οικονομικών ετών που απαιτούνται στη σχετική διακήρυξη ή στην πρόσκληση ή στα έγγραφα της σύμβασης :</p> <p>και/ή,</p> <p>1β) Ο μέσος ετήσιος κύκλος εργασιών του οικονομικού φορέα για τον αριθμό ετών που απαιτούνται στη σχετική διακήρυξη ή στην πρόσκληση ή στα έγγραφα της σύμβασης είναι ο εξής ^{ἑκκαη'}:</p> <p>Εάν η σχετική τεκμηρίωση διατίθεται ηλεκτρονικά, αναφέρετε:</p>	<p>έτος: [.....] κύκλος εργασιών:[.....][...]νόμισμα έτος: [.....] κύκλος εργασιών:[.....][...]νόμισμα έτος: [.....] κύκλος εργασιών:[.....][...]νόμισμα</p> <p>(αριθμός ετών, μέσος κύκλος εργασιών): [.....],[.....][...]νόμισμα</p> <p>(διαδικτυακή διεύθυνση, αρχή ή φορέας έκδοσης, επακριβή στοιχεία αναφοράς των εγγράφων): [.....][.....][.....]</p>
<p>2α) Ο ετήσιος («ειδικός») κύκλος εργασιών του οικονομικού φορέα στον επιχειρηματικό τομέα που καλύπτεται από τη σύμβαση και προσδιορίζεται στη σχετική διακήρυξη ή στην πρόσκληση ή στα έγγραφα της σύμβασης για τον αριθμό οικονομικών ετών που απαιτούνται είναι ο εξής:</p> <p>και/ή,</p> <p>2β) Ο μέσος ετήσιος κύκλος εργασιών του οικονομικού φορέα στον τομέα και για τον αριθμό ετών που απαιτούνται στη σχετική διακήρυξη ή στην πρόσκληση ή στα έγγραφα της σύμβασης είναι ο εξής ^{ἑκκαη'}:</p> <p>Εάν η σχετική τεκμηρίωση διατίθεται ηλεκτρονικά, αναφέρετε:</p>	<p>έτος: [.....] κύκλος εργασιών: [.....][...] νόμισμα έτος: [.....] κύκλος εργασιών: [.....][...] νόμισμα έτος: [.....] κύκλος εργασιών: [.....][...] νόμισμα</p> <p>(αριθμός ετών, μέσος κύκλος εργασιών): [.....],[.....][...] νόμισμα</p> <p>(διαδικτυακή διεύθυνση, αρχή ή φορέας έκδοσης, επακριβή στοιχεία αναφοράς των εγγράφων): [.....][.....][.....]</p>
<p>3) Σε περίπτωση που οι πληροφορίες σχετικά με τον κύκλο εργασιών (γενικό ή ειδικό) δεν είναι διαθέσιμες για ολόκληρη την απαιτούμενη περίοδο, αναφέρετε την ημερομηνία που ιδρύθηκε ή άρχισε τις δραστηριότητές του ο οικονομικός φορέας:</p>	<p>[.....]</p>
<p>4)Όσον αφορά τις χρηματοοικονομικές αναλογίες ^{ἑκαθ'} που ορίζονται στη σχετική διακήρυξη ή στην πρόσκληση ή στα έγγραφα της σύμβασης, ο οικονομικός φορέας δηλώνει ότι οι πραγματικές τιμές των απαιτούμενων αναλογιών έχουν ως εξής:</p> <p>Εάν η σχετική τεκμηρίωση διατίθεται ηλεκτρονικά, αναφέρετε:</p>	<p>(προσδιορισμός της απαιτούμενης αναλογίας-αναλογία μεταξύ x και $y^{ἑκαθ'}$ -και η αντίστοιχη αξία)</p> <p>(διαδικτυακή διεύθυνση, αρχή ή φορέας έκδοσης, επακριβή στοιχεία αναφοράς των εγγράφων):</p>

	[.....][.....][.....]
<p>5) Το ασφαλισμένο ποσό στην ασφαλιστική κάλυψη επαγγελματικών κινδύνων του οικονομικού φορέα είναι το εξής:</p> <p>Εάν οι εν λόγω πληροφορίες διατίθενται ηλεκτρονικά, αναφέρετε:</p>	<p>[.....][...]νόμισμα</p> <p>(διαδικτυακή διεύθυνση, αρχή ή φορέας έκδοσης, επακριβή στοιχεία αναφοράς των εγγράφων):</p> <p>[.....][.....][.....]</p>
<p>6) Όσον αφορά τις λοιπές οικονομικές ή χρηματοοικονομικές απαιτήσεις, οι οποίες (ενδέχεται να) έχουν προσδιοριστεί στη σχετική διακήρυξη ή στην πρόσκληση ή στα έγγραφα της σύμβασης, ο οικονομικός φορέας δηλώνει ότι:</p> <p>Εάν η σχετική τεκμηρίωση που ενδέχεται να έχει προσδιοριστεί στη σχετική προκήρυξη ή στα έγγραφα της σύμβασης διατίθεται ηλεκτρονικά, αναφέρετε:</p>	<p>[.....]</p> <p>(διαδικτυακή διεύθυνση, αρχή ή φορέας έκδοσης, επακριβή στοιχεία αναφοράς των εγγράφων):</p> <p>[.....][.....][.....]</p>

Γ: Τεχνική και επαγγελματική ικανότητα

Ο οικονομικός φορέας πρέπει να παράσχει πληροφορίες μόνον όταν τα σχετικά κριτήρια επιλογής έχουν οριστεί από την αναθέτουσα αρχή ή τον αναθέτοντα φορέα στη σχετική διακήρυξη ή στην πρόσκληση ή στα έγγραφα της σύμβασης που αναφέρονται στη διακήρυξη .

Τεχνική και επαγγελματική ικανότητα	Απάντηση:								
<p>1α) Μόνο για τις δημόσιες συμβάσεις έργων: Κατά τη διάρκεια της περιόδου αναφοράς^{hxxvii}, ο οικονομικός φορέας έχει εκτελέσει τα ακόλουθα έργα του είδους που έχει προσδιοριστεί:</p> <p><i>Εάν η σχετική τεκμηρίωση όσον αφορά την καλή εκτέλεση και ολοκλήρωση των σημαντικότερων εργασιών διατίθεται ηλεκτρονικά, αναφέρετε:</i></p>	<p>Αριθμός ετών (η περίοδος αυτή προσδιορίζεται στη σχετική διακήρυξη ή στην πρόσκληση ή στα έγγραφα της σύμβασης που αναφέρονται στην διακήρυξη): [...] Έργα: [.....] (διαδικτυακή διεύθυνση, αρχή ή φορέας έκδοσης, επακριβή στοιχεία αναφοράς των εγγράφων): [.....][.....][.....]</p>								
<p>1β) Μόνο για δημόσιες συμβάσεις προμηθειών και δημόσιες συμβάσεις υπηρεσιών: Κατά τη διάρκεια της περιόδου αναφοράς^{hxxviii}, ο οικονομικός φορέας έχει προβεί στις ακόλουθες κυριότερες παραδόσεις αγαθών του είδους που έχει προσδιοριστεί ή έχει παράσχει τις ακόλουθες κυριότερες υπηρεσίες του είδους που έχει προσδιοριστεί: Κατά τη σύνταξη του σχετικού καταλόγου αναφέρετε τα ποσά, τις ημερομηνίες και τους παραλήπτες δημόσιους ή ιδιωτικούς^{hxxviii}:</p>	<p>Αριθμός ετών (η περίοδος αυτή προσδιορίζεται στη σχετική διακήρυξη ή στην πρόσκληση ή στα έγγραφα της σύμβασης που αναφέρονται στην διακήρυξη): [.....]</p> <table border="1" data-bbox="743 762 1289 831"> <thead> <tr> <th>Περιγραφή</th> <th>ποσά</th> <th>ημερομηνίες</th> <th>παραλήπτες</th> </tr> </thead> <tbody> <tr> <td> </td> <td> </td> <td> </td> <td> </td> </tr> </tbody> </table>	Περιγραφή	ποσά	ημερομηνίες	παραλήπτες				
Περιγραφή	ποσά	ημερομηνίες	παραλήπτες						
<p>2) Ο οικονομικός φορέας μπορεί να χρησιμοποιήσει το ακόλουθο τεχνικό προσωπικό ή τις ακόλουθες τεχνικές υπηρεσίες^{hxxix}, ιδίως τους υπεύθυνους για τον έλεγχο της ποιότητας: Στην περίπτωση δημόσιων συμβάσεων έργων, ο οικονομικός φορέας θα μπορεί να χρησιμοποιήσει το ακόλουθο τεχνικό προσωπικό ή τις ακόλουθες τεχνικές υπηρεσίες για την εκτέλεση του έργου:</p>	<p>[.....]</p> <p>[.....]</p>								
<p>3) Ο οικονομικός φορέας χρησιμοποιεί τον ακόλουθο τεχνικό εξοπλισμό και λαμβάνει τα ακόλουθα μέτρα για την διασφάλιση της ποιότητας και τα μέσα μελέτης και έρευνας που διαθέτει είναι τα ακόλουθα:</p>	<p>[.....]</p>								
<p>4) Ο οικονομικός φορέας θα μπορεί να εφαρμόσει τα ακόλουθα συστήματα διαχείρισης της αλυσίδας εφοδιασμού και ανίχνευσης κατά την εκτέλεση της σύμβασης:</p>	<p>[.....]</p>								
<p>5) Για σύνθετα προϊόντα ή υπηρεσίες που θα παρασχεθούν ή, κατ' εξαίρεση, για προϊόντα ή υπηρεσίες που πρέπει να ανταποκρίνονται σε κάποιον ιδιαίτερο σκοπό: Ο οικονομικός φορέας θα επιτρέπει τη διενέργεια</p>	<p>[] Ναι [] Όχι</p>								

<p>ελέγχων^{αε} όσον αφορά το παραγωγικό δυναμικό ή τις τεχνικές ικανότητες του οικονομικού φορέα και, εφόσον κρίνεται αναγκαίο, όσον αφορά τα μέσα μελέτης και έρευνας που αυτός διαθέτει καθώς και τα μέτρα που λαμβάνει για τον έλεγχο της ποιότητας;</p>	
<p>6) Οι ακόλουθοι τίτλοι σπουδών και επαγγελματικών προσόντων διατίθενται από: α) τον ίδιο τον πάροχο υπηρεσιών ή τον εργολάβο, και/ή (ανάλογα με τις απαιτήσεις που ορίζονται στη σχετική πρόσκληση ή διακήρυξη ή στα έγγραφα της σύμβασης) β) τα διευθυντικά στελέχη του:</p>	<p>α) [.....]</p> <p>β) [.....]</p>
<p>7) Ο οικονομικός φορέας θα μπορεί να εφαρμόζει τα ακόλουθα μέτρα περιβαλλοντικής διαχείρισης κατά την εκτέλεση της σύμβασης:</p>	<p>[.....]</p>
<p>8) Το μέσο ετήσιο εργατοϋπαλληλικό δυναμικό του οικονομικού φορέα και ο αριθμός των διευθυντικών στελεχών του κατά τα τελευταία τρία έτη ήταν τα εξής:</p>	<p>Έτος, μέσο ετήσιο εργατοϋπαλληλικό προσωπικό: [.....], [.....] [.....], [.....] [.....], [.....] Έτος, αριθμός διευθυντικών στελεχών: [.....], [.....] [.....], [.....] [.....], [.....]</p>
<p>9) Ο οικονομικός φορέας θα έχει στη διάθεσή του τα ακόλουθα μηχανήματα, εγκαταστάσεις και τεχνικό εξοπλισμό για την εκτέλεση της σύμβασης: Για την παρούσα σύμβαση προμήθειας: Ο οικονομικός φορέας δηλώνει ότι: (αρ.5-Συγγραφή Υποχρεώσεων-Προσφορές-Τεχνική Προσφορά)</p> <p>1. Όλα τα υλικά θα ικανοποιούν τις προδιαγραφές ποιότητας που ισχύουν για τα είδη αυτά και ενδεικτικά (και όχι περιοριστικά) να καλύπτουν τα πρότυπα που αναφέρονται στη μελέτη σε επιμέρους σημεία.</p> <p><u>Σημείωση:</u> ΔΕΝ απαιτείται η προσκόμιση των δικαιολογητικών συμμόρφωσης προς τις επιμέρους προδιαγραφές οι οποίες αναγράφονται στην «Τεχνική Προδιαγραφή-Τιμολόγιο Μελέτης» στο πλαίσιο της κατάθεσης Προσφοράς (μόνο όσα αναγράφονται στο Άρθρο 6 της Συγγραφής Υποχρεώσεων). Ο Δήμος Χαλανδρίου θα έχει το δικαίωμα να</p>	<p>[.....]</p>

<p>ελέγξει και να διασταυρώσει τη συμμόρφωση αυτή, σε οποιοδήποτε έλεγχο εργαστηριακό ή μη, οποιαδήποτε στιγμή με έξοδα του αναδόχου</p>	
<p>10) Ο οικονομικός φορέας προτίθεται, να αναθέσει σε τρίτους υπό μορφή υπεργολαβίας^{xc1} το ακόλουθο τμήμα (δηλ. ποσοστό) της σύμβασης:</p>	<p>[.....]</p>
<p>11) Για δημόσιες συμβάσεις προμηθειών: Ο οικονομικός φορέας θα παράσχει τα απαιτούμενα δείγματα, περιγραφές ή φωτογραφίες των προϊόντων που θα προμηθεύσει, τα οποία δεν χρειάζεται να συνοδεύονται από πιστοποιητικά γνησιότητας. Κατά περίπτωση, ο οικονομικός φορέας δηλώνει περαιτέρω ότι θα προσκομίσει τα απαιτούμενα πιστοποιητικά γνησιότητας. Εάν η σχετική τεκμηρίωση διατίθεται ηλεκτρονικά, αναφέρετε:</p>	<p><input type="checkbox"/> Ναι <input type="checkbox"/> Όχι</p> <p><input type="checkbox"/> Ναι <input type="checkbox"/> Όχι</p> <p>(διαδικτυακή διεύθυνση, αρχή ή φορέας έκδοσης, επακριβή στοιχεία αναφοράς των εγγράφων): [.....][.....][.....]</p>
<p>12) Για δημόσιες συμβάσεις προμηθειών: Μπορεί ο οικονομικός φορέας να προσκομίσει τα απαιτούμενα πιστοποιητικά που έχουν εκδοθεί από επίσημα ιστιτούτα ελέγχου ποιότητας ή υπηρεσίες αναγνωρισμένων ικανοτήτων, με τα οποία βεβαιώνεται η καταλληλότητα των προϊόντων, επαληθευόμενη με παραπομπές στις τεχνικές προδιαγραφές ή σε πρότυπα, και τα οποία ορίζονται στη σχετική διακήρυξη ή στην πρόσκληση ή στα έγγραφα της σύμβασης που αναφέρονται στη διακήρυξη;</p> <p>Η εταιρεία/εταιρείες κατασκευής του εξοπλισμού, δηλ. για τα είδη της «ΟΜΑΔΑΣ Β-ΥΠΟΕΡΓΟΥ 2» είναι πιστοποιημένη κατά EN ISO 9001:2008.</p> <p>Εάν όχι, εξηγήστε τους λόγους και αναφέρετε ποια άλλα αποδεικτικά μέσα μπορούν να προσκομιστούν:</p> <p><i>Εάν η σχετική τεκμηρίωση διατίθεται ηλεκτρονικά, αναφέρετε:</i></p>	<p><input type="checkbox"/> Ναι <input type="checkbox"/> Όχι</p> <p>[.....]</p> <p>(διαδικτυακή διεύθυνση, αρχή ή φορέας έκδοσης, επακριβή στοιχεία αναφοράς των εγγράφων): [.....][.....][.....]</p>

Δ: Συστήματα διασφάλισης ποιότητας και πρότυπα περιβαλλοντικής διαχείρισης

Ο οικονομικός φορέας πρέπει να παράσχει πληροφορίες μόνον όταν τα συστήματα διασφάλισης ποιότητας και/ή τα πρότυπα περιβαλλοντικής διαχείρισης έχουν ζητηθεί από την αναθέτουσα αρχή ή τον αναθέτοντα φορέα στη σχετική διακήρυξη ή στην πρόσκληση ή στα έγγραφα της σύμβασης.

Συστήματα διασφάλισης ποιότητας και πρότυπα περιβαλλοντικής διαχείρισης	Απάντηση:
<p>Θα είναι σε θέση ο οικονομικός φορέας να προσκομίσει πιστοποιητικά που έχουν εκδοθεί από ανεξάρτητους οργανισμούς που βεβαιώνουν ότι ο οικονομικός φορέας συμμορφώνεται με τα απαιτούμενα πρότυπα διασφάλισης ποιότητας, συμπεριλαμβανομένης της προσβασιμότητας για άτομα με ειδικές ανάγκες;</p> <p>Η εταιρεία/εταιρείες κατασκευής του εξοπλισμού, δηλ. για τα είδη της «ΟΜΑΔΑΣ Β-ΥΠΟΕΡΓΟΥ 2» είναι πιστοποιημένη κατά EN ISO 9001:2008.</p> <p>Εάν όχι, εξηγήστε τους λόγους και διευκρινίστε ποια άλλα αποδεικτικά μέσα μπορούν να προσκομιστούν όσον αφορά το σύστημα διασφάλισης ποιότητας:</p> <p><i>Εάν η σχετική τεκμηρίωση διατίθεται ηλεκτρονικά, αναφέρετε:</i></p>	<p><input type="checkbox"/> Ναι <input type="checkbox"/> Όχι</p> <p>[.....] [.....]</p> <p>(διαδικτυακή διεύθυνση, αρχή ή φορέας έκδοσης, επακριβή στοιχεία αναφοράς των εγγράφων): [.....][.....][.....]</p>
<p>Θα είναι σε θέση ο οικονομικός φορέας να προσκομίσει πιστοποιητικά που έχουν εκδοθεί από ανεξάρτητους οργανισμούς που βεβαιώνουν ότι ο οικονομικός φορέας συμμορφώνεται με τα απαιτούμενα συστήματα ή πρότυπα περιβαλλοντικής διαχείρισης;</p> <p>Εάν όχι, εξηγήστε τους λόγους και διευκρινίστε ποια άλλα αποδεικτικά μέσα μπορούν να προσκομιστούν όσον αφορά τα συστήματα ή πρότυπα περιβαλλοντικής διαχείρισης;</p> <p><i>Εάν η σχετική τεκμηρίωση διατίθεται ηλεκτρονικά, αναφέρετε:</i></p>	<p><input type="checkbox"/> Ναι <input type="checkbox"/> Όχι</p> <p>[.....] [.....]</p> <p>(διαδικτυακή διεύθυνση, αρχή ή φορέας έκδοσης, επακριβή στοιχεία αναφοράς των εγγράφων): [.....][.....][.....]</p>

Ο οικονομικός φορέας πρέπει να παράσχει πληροφορίες μόνον όταν η αναθέτουσα αρχή ή ο αναθέτων φορέας έχει προσδιορίσει αντικειμενικά και χωρίς διακρίσεις κριτήρια ή κανόνες που πρόκειται να εφαρμοστούν για τον περιορισμό του αριθμού των υποψηφίων που θα προσκληθούν να υποβάλουν προσφορά ή να συμμετάσχουν στον διάλογο. Οι πληροφορίες αυτές, οι οποίες μπορούν να συνοδεύονται από απαιτήσεις όσον αφορά τα πιστοποιητικά (ή το είδος τους) ή τις μορφές αποδεικτικών εγγράφων, εφόσον συντρέχει περίπτωση, που θα πρέπει να προσκομιστούν, ορίζονται στη σχετική διακήρυξη ή στην πρόσκληση ή στα έγγραφα της σύμβασης.

Για κλειστές διαδικασίες, ανταγωνιστικές διαδικασίες με διαπραγμάτευση, διαδικασίες ανταγωνιστικού διαλόγου και συμπράξεις καινοτομίας μόνον:

Ο οικονομικός φορέας δηλώνει ότι:

Περιορισμός του αριθμού	Απάντηση:
<p>Πληροί τα αντικειμενικά και χωρίς διακρίσεις κριτήρια ή κανόνες που πρόκειται να εφαρμοστούν για τον περιορισμό του αριθμού των υποψηφίων με τον ακόλουθο τρόπο:</p> <p>Εφόσον ζητούνται ορισμένα πιστοποιητικά ή λοιπές μορφές αποδεικτικών εγγράφων, αναφέρετε για καθένα από αυτά αν ο οικονομικός φορέας διαθέτει τα απαιτούμενα έγγραφα:</p> <p>Εάν ορισμένα από τα εν λόγω πιστοποιητικά ή λοιπές μορφές αποδεικτικών στοιχείων διατίθενται ηλεκτρονικά^{xcii}, αναφέρετε για το καθένα:</p>	<p>[...]</p> <p><input type="checkbox"/> Ναι <input type="checkbox"/> Όχι^{xciii}</p> <p>(διαδικτυακή διεύθυνση, αρχή ή φορέας έκδοσης, επακριβή στοιχεία αναφοράς των εγγράφων):</p> <p>[.....][.....][.....]^{xciv}</p>

Μέρος VI: Τελικές δηλώσεις

Ο κάτωθι υπογεγραμμένος, δηλώνω επισήμως ότι τα στοιχεία που έχω αναφέρει σύμφωνα με τα μέρη I – IV ανωτέρω είναι ακριβή και ορθά και ότι έχω πλήρη επίγνωση των συνεπειών σε περίπτωση σοβαρών ψευδών δηλώσεων.

Ο κάτωθι υπογεγραμμένος, δηλώνω επισήμως ότι είμαι σε θέση, κατόπιν αιτήματος και χωρίς καθυστέρηση, να προσκομίσω τα πιστοποιητικά και τις λοιπές μορφές αποδεικτικών εγγράφων που αναφέρονται^{xv}, εκτός εάν :

α) η αναθέτουσα αρχή ή ο αναθέτων φορέας έχει τη δυνατότητα να λάβει τα σχετικά δικαιολογητικά απευθείας με πρόσβαση σε εθνική βάση δεδομένων σε οποιοδήποτε κράτος μέλος αυτή διατίθεται δωρεάν^{xvi}.

β) η αναθέτουσα αρχή ή ο αναθέτων φορέας έχουν ήδη στην κατοχή τους τα σχετικά έγγραφα.

Ο κάτωθι υπογεγραμμένος δίδω επισήμως τη συγκατάθεσή μου στ... [προσδιορισμός της αναθέτουσας αρχής ή του αναθέτοντα φορέα, όπως καθορίζεται στο μέρος I, ενότητα A], προκειμένου να αποκτήσει πρόσβαση σε δικαιολογητικά των πληροφοριών τις οποίες έχω υποβάλλει στ... [να προσδιοριστεί το αντίστοιχο μέρος/ενότητα/σημείο] του παρόντος Τυποποιημένου Εντύπου Υπεύθυνης Δήλωσης για τους σκοπούς τ... [προσδιορισμός της διαδικασίας προμήθειας: (συνοπτική περιγραφή, παραπομπή στη δημοσίευση στον εθνικό τύπο, έντυπο και ηλεκτρονικό, αριθμός αναφοράς)].

Ημερομηνία, τόπος και, όπου ζητείται ή είναι απαραίτητο, υπογραφή(-ές): [.....]

i

Σε περίπτωση που η αναθέτουσα αρχή /αναθέτων φορέας είναι περισσότερες (οι) της (του) μίας (ενός) θα αναφέρεται το σύνολο αυτών

ⁱⁱ Επαναλάβετε τα στοιχεία των αρμοδίων, όνομα και επώνυμο, όσες φορές χρειάζεται.

ⁱⁱⁱ Βλέπε σύσταση της Επιτροπής, της 6ης Μαΐου 2003, σχετικά με τον ορισμό των πολύ μικρών, των μικρών και των μεσαίων επιχειρήσεων (EE L 124 της 20.5.2003, σ. 36). Οι πληροφορίες αυτές απαιτούνται μόνο για στατιστικούς σκοπούς.
Πολύ μικρή επιχείρηση: επιχείρηση η οποία απασχολεί λιγότερους από 10 εργαζομένους και της οποίας ο ετήσιος κύκλος εργασιών και/ή το σύνολο του ετήσιου ισολογισμού δεν υπερβαίνει τα 2 εκατομμύρια ευρώ.
Μικρή επιχείρηση: επιχείρηση η οποία απασχολεί λιγότερους από 50 εργαζομένους και της οποίας ο ετήσιος κύκλος εργασιών και/ή το σύνολο του ετήσιου ισολογισμού δεν υπερβαίνει τα 10 εκατομμύρια ευρώ.
Μεσαίες επιχειρήσεις: επιχειρήσεις που δεν είναι ούτε πολύ μικρές ούτε μικρές και οι οποίες απασχολούν λιγότερους από 250 εργαζομένους και των οποίων ο ετήσιος κύκλος εργασιών δεν υπερβαίνει τα 50 εκατομμύρια ευρώ και/ή το σύνολο του ετήσιου ισολογισμού δεν υπερβαίνει τα 43 εκατομμύρια ευρώ.

^{iv} Έχει δηλαδή ως κύριο σκοπό την κοινωνική και επαγγελματική ένταξη ατόμων με αναπηρία ή μειονεκτούντων ατόμων.

^v Τα δικαιολογητικά και η κατάταξη, εάν υπάρχουν, αναφέρονται στην πιστοποίηση.

- ^{vi} Ειδικότερα ως μέλος ένωσης ή κοινοπραξίας ή άλλου παρόμοιου καθεστώτος.
- ^{vii} Επισημαίνεται ότι σύμφωνα με το δεύτερο εδάφιο του άρθρου 78 *“Όσον αφορά τα κριτήρια που σχετίζονται με τους τίτλους σπουδών και τα επαγγελματικά προσόντα που ορίζονται στην περίπτωση στ’ του Μέρους II του Παραρτήματος XII του Προσαρτήματος Α’ ή με την σχετική επαγγελματική εμπειρία, οι οικονομικοί φορείς, μπορούν ωστόσο να βασίζονται στις ικανότητες άλλων φορέων μόνο εάν οι τελευταίοι θα εκτελέσουν τις εργασίες ή τις υπηρεσίες για τις οποίες απαιτούνται οι συγκεκριμένες ικανότητες.”*
- ^{viii} Σύμφωνα με τις διατάξεις του άρθρου 73 παρ. 3 α, εφόσον προβλέπεται στα έγγραφα της σύμβασης είναι δυνατή η κατ’ εξαίρεση παρέκκλιση από τον υποχρεωτικό αποκλεισμό για επιτακτικούς λόγους δημόσιου συμφέροντος, όπως δημόσιας υγείας ή προστασίας του περιβάλλοντος.
- ^{ix} Όπως ορίζεται στο άρθρο 2 της απόφασης-πλαίσιο 2008/841/ΔΕΥ του Συμβουλίου, της 24ης Οκτωβρίου 2008, για την καταπολέμηση του οργανωμένου εγκλήματος (ΕΕ L 300 της 11.11.2008, σ. 42).
- ^x Σύμφωνα με άρθρο 73 παρ. 1 (β). Στον Κανονισμό ΕΕΕΣ (Κανονισμός ΕΕ 2016/7) αναφέρεται ως “διαφθορά”.
- ^{xi} Όπως ορίζεται στο άρθρο 3 της Σύμβασης περί της καταπολέμησης της δωροδοκίας στην οποία ενέχονται υπάλληλοι των Ευρωπαϊκών Κοινοτήτων ή των κρατών μελών της Ευρωπαϊκής Ένωσης (ΕΕ C 195 της 25.6.1997, σ. 1) και στην παράγραφο 1 του άρθρου 2 της απόφασης-πλαίσιο 2003/568/ΔΕΥ του Συμβουλίου, της 22ας Ιουλίου 2003 για την καταπολέμηση της δωροδοκίας στον ιδιωτικό τομέα (ΕΕ L 192 της 31.7.2003, σ. 54). Περιλαμβάνει επίσης τη διαφθορά όπως ορίζεται στο **ν. 3560/2007 (ΦΕΚ 103/Α)**, *«Κύρωση και εφαρμογή της Σύμβασης ποινικού δικαίου για τη διαφθορά και του Πρόσθετου σ’ αυτήν Πρωτοκόλλου» (αφορά σε προσθήκη καθόσον στο ν. Άρθρο 73 παρ. 1 β αναφέρεται η κείμενη νομοθεσία).*
- ^{xii} Κατά την έννοια του άρθρου 1 της σύμβασης σχετικά με τη προστασία των οικονομικών συμφερόντων των Ευρωπαϊκών Κοινοτήτων (ΕΕ C 316 της 27.11.1995, σ. 48) όπως κυρώθηκε με το ν. 2803/2000 (ΦΕΚ 48/Α) *“Κύρωση της Σύμβασης σχετικά με την προστασία των οικονομικών συμφερόντων των Ευρωπαϊκών Κοινοτήτων και των συναφών με αυτήν Πρωτοκόλλων.*
- ^{xiii} Όπως ορίζονται στα άρθρα 1 και 3 της απόφασης-πλαίσιο του Συμβουλίου, της 13ης Ιουνίου 2002 για την καταπολέμηση της τρομοκρατίας (ΕΕ L 164 της 22.6.2002, σ. 3). Αυτός ο λόγος αποκλεισμού περιλαμβάνει επίσης την ηθική αυτουργία ή την απόπειρα εγκλήματος, όπως αναφέρονται στο άρθρο 4 της εν λόγω απόφασης-πλαίσιο.
- ^{xiv} Όπως ορίζεται στο άρθρο 1 της οδηγίας 2005/60/ΕΚ του Ευρωπαϊκού Κοινοβουλίου και του Συμβουλίου, της 26ης Οκτωβρίου 2005, σχετικά με την πρόληψη της χρησιμοποίησης του χρηματοπιστωτικού συστήματος για τη νομιμοποίηση εσόδων από παράνομες δραστηριότητες και τη χρηματοδότηση της τρομοκρατίας (**ΕΕ L 309 της 25.11.2005, σ.15**) που ενσωματώθηκε με το ν. 3691/2008 (ΦΕΚ 166/Α) *“Πρόληψη και καταστολή της νομιμοποίησης εσόδων από εγκληματικές δραστηριότητες και της χρηματοδότησης της τρομοκρατίας και άλλες διατάξεις”.*
- ^{xv} *Όπως ορίζεται στο άρθρο 2 της οδηγίας 2011/36/ΕΕ του Ευρωπαϊκού Κοινοβουλίου και του Συμβουλίου, της 5ης Απριλίου 2011, για την πρόληψη και την καταπολέμηση της εμπορίας ανθρώπων και για την προστασία των θυμάτων της, καθώς και για την αντικατάσταση της απόφασης-πλαίσιο 2002/629/ΔΕΥ του Συμβουλίου (ΕΕ L 101 της 15.4.2011, σ. 1) η οποία ενσωματώθηκε στην εθνική νομοθεσία με το ν. 4198/2013 (ΦΕΚ 215/Α)“Πρόληψη και καταπολέμηση της εμπορίας ανθρώπων και προστασία των θυμάτων αυτής και άλλες διατάξεις.”.*
- ^{xvi} Η εν λόγω υποχρέωση αφορά ιδίως: α) στις περιπτώσεις εταιρειών περιορισμένης ευθύνης (Ε.Π.Ε) και προσωπικών εταιρειών (Ο.Ε και Ε.Ε), τους διαχειριστές, β) στις περιπτώσεις ανωνύμων εταιρειών (Α.Ε), τον Διευθύνοντα Σύμβουλο καθώς και όλα τα μέλη του Διοικητικού Συμβουλίου (βλ. τελευταίο εδάφιο της παρ. 1 του άρθρου 73)
- ^{xvii} Επαναλάβετε όσες φορές χρειάζεται.
- ^{xviii} Επαναλάβετε όσες φορές χρειάζεται.
- ^{xix} Επαναλάβετε όσες φορές χρειάζεται.
- ^{xx} Οικονομικός φορέας που έχει αποκλειστεί με τελεσίδικη απόφαση από τη συμμετοχή σε διαδικασία σύναψης σύμβασης ή ανάθεσης παραχώρησης δε μπορεί να κάνει χρήση αυτής της δυνατότητας κατά την περίοδο αποκλεισμού που ορίζεται στην εν λόγω απόφαση (άρθρο 73 παρ. 7 τελευταίο εδάφιο)
- ^{xxi} Λαμβανομένου υπόψη του χαρακτήρα των εγκλημάτων που έχουν διαπραχθεί (μεμονωμένα, κατ’ εξακολούθηση, συστηματικά ...), η επεξήγηση πρέπει να καταδεικνύει την επάρκεια των μέτρων που λήφθηκαν.
- ^{xxii} Στην περίπτωση που ο οικονομικός φορέας είναι Έλληνας πολίτης ή έχει την εγκατάστασή του στην Ελλάδα, οι υποχρεώσεις του που αφορούν τις εισφορές κοινωνικής ασφάλισης καλύπτουν τόσο την κύρια όσο και την επικουρική ασφάλιση (άρθρο 73 παρ. 2 δεύτερο εδάφιο).

^{xxiii} Σημειώνεται ότι, σύμφωνα με το άρθρο 73 παρ. 3 περ. α και β, εφόσον προβλέπεται στα έγγραφα της σύμβασης είναι δυνατή η παρέκκλιση από τον υποχρεωτικό αποκλεισμό λόγω αθέτησης υποχρεώσεων καταβολής φόρων ή ασφαλιστικών εισφορών κατ' εξαίρεση, για επιτακτικούς λόγους δημόσιου συμφέροντος, όπως δημόσιας υγείας ή προστασίας του περιβάλλοντος ή/και όταν ο αποκλεισμός θα ήταν σαφώς δυσανάλογος, ιδίως όταν μόνο μικρά ποσά των φόρων ή των εισφορών κοινωνικής ασφάλισης δεν έχουν καταβληθεί, ή όταν ο οικονομικός φορέας ενημερώθηκε σχετικά με το ακριβές ποσό που οφείλεται λόγω αθέτησης των υποχρεώσεων του όσον αφορά στην καταβολή φόρων ή εισφορών κοινωνικής ασφάλισης σε χρόνο κατά τον οποίο δεν είχε τη δυνατότητα να λάβει μέτρα, σύμφωνα με το τελευταίο εδάφιο της παραγράφου 2 του άρθρου 73, πριν από την εκπνοή της προθεσμίας αίτησης συμμετοχής ή σε ανοικτές διαδικασίες της προθεσμίας υποβολής προσφοράς

^{xxiv} Επαναλάβετε όσες φορές χρειάζεται.

^{xxv} Όπως αναφέρονται για τους σκοπούς της παρούσας διαδικασίας σύναψης δημόσιας σύμβασης στις κείμενες διατάξεις, στα έγγραφα της σύμβασης ή στο άρθρο 18 παρ. 2 .

^{xxvi} . Η απόδοση όρων είναι σύμφωνη με την παρ. 4 του άρθρου 73 που διαφοροποιείται από τον Κανονισμό ΕΕΕΣ (Κανονισμός ΕΕ 2016/7)

^{xxvii} Άρθρο 73 παρ. 5.

^{xxviii} Εφόσον στα έγγραφα της σύμβασης γίνεται αναφορά σε συγκεκριμένη διάταξη, να συμπληρωθεί ανάλογα το ΤΕΥΔ πχ άρθρο 68 παρ. 2 ν. 3863/2010 .

^{xxix} Όπως προσδιορίζεται στο άρθρο 24 ή στα έγγραφα της σύμβασης

^{xxx} Πρβλ άρθρο 48.

^{xxxi} Η απόδοση όρων είναι σύμφωνη με την περιπτ. στ παρ. 4 του άρθρου 73 που διαφοροποιείται από τον Κανονισμό ΕΕΕΣ (Κανονισμός ΕΕ 2016/7)

^{xxxii} Για συμβάσεις έργου, η εκτιμώμενη αξία της οποίας υπερβαίνει το ένα εκατομμύριο (1.000.000) ευρώ εκτός ΦΠΑ (άρθρο 79 παρ. 2). Πρβλ και άρθρο 375 παρ. 10.

^{xxxiii} Όπως περιγράφεται στο Παράρτημα XI του Προσαρτήματος Α, **οι οικονομικοί φορείς από ορισμένα κράτη μέλη οφείλουν να συμμορφώνονται με άλλες απαιτήσεις που καθορίζονται στο Παράρτημα αυτό.**

^{xxxiv} Μόνον εφόσον επιτρέπεται **στη σχετική διακήρυξη ή στην πρόσκληση ή στα έγγραφα της σύμβασης που αναφέρονται στην διακήρυξη.**

^{xxxv} Μόνον εφόσον επιτρέπεται στη σχετική διακήρυξη ή στην πρόσκληση ή στα έγγραφα της σύμβασης που αναφέρονται στην διακήρυξη.

^{xxxvi} Π.χ αναλογία μεταξύ περιουσιακών στοιχείων και υποχρεώσεων

^{xxxvii} Π.χ αναλογία μεταξύ περιουσιακών στοιχείων και υποχρεώσεων

^{xxxviii} Οι αναθέτουσες αρχές μπορούν να **ζητούν** έως πέντε έτη και να **επιτρέπουν** την τεκμηρίωση εμπειρίας που **υπερβαίνει** τα πέντε έτη.

^{xxxix} Οι αναθέτουσες αρχές μπορούν να **ζητούν** έως τρία έτη και να **επιτρέπουν** την τεκμηρίωση εμπειρίας που **υπερβαίνει** τα τρία έτη.

^{xl} Πρέπει να απαριθμούνται **όλοι** οι παραλήπτες και ο κατάλογος πρέπει να περιλαμβάνει τόσο δημόσιους όσο και ιδιωτικούς πελάτες για τα σχετικά αγαθά ή υπηρεσίες.

^{xli} Όσον αφορά το τεχνικό προσωπικό ή τις τεχνικές υπηρεσίες που δεν ανήκουν άμεσα στην επιχείρηση του οικονομικού φορέα, αλλά στων οποίων τις ικανότητες στηρίζεται ο οικονομικός φορέας, όπως καθορίζεται στο μέρος II, ενότητα Γ, πρέπει να συμπληρώνονται χωριστά έντυπα ΤΕΥΔ.

^{xlii} Ο έλεγχος πρόκειται να διενεργείται από την αναθέτουσα αρχή ή, εφόσον αυτή συναινέσει, εξ ονόματός της από αρμόδιο επίσημο οργανισμό της χώρας όπου είναι εγκατεστημένος ο προμηθευτής ή ο πάροχος υπηρεσιών.

^{xliii} Επισημαίνεται ότι εάν ο οικονομικός φορέας **έχει** αποφασίσει να αναθέσει τμήμα της σύμβασης σε τρίτους υπό μορφή υπεργολαβίας **και** στηρίζεται στις ικανότητες του υπεργολάβου για την εκτέλεση του εν λόγω τμήματος, τότε θα πρέπει να συμπληρωθεί χωριστό ΤΕΥΔ για τους σχετικούς υπεργολάβους, βλέπε μέρος II, ενότητα Γ ανωτέρω.

^{xliv} Διευκρινίστε ποιο στοιχείο αφορά η απάντηση.

^{xlv} Επαναλάβετε όσες φορές χρειάζεται.

^{xlvi} Επαναλάβετε όσες φορές χρειάζεται.

^{xlvii} Πρβλ και άρθρο 1 ν. 4250/2014

^{xlviii} Υπό την προϋπόθεση ότι ο οικονομικός φορέας έχει παράσχει τις απαραίτητες πληροφορίες (διαδικτυακή διεύθυνση, αρχή ή φορέα έκδοσης, επακριβή στοιχεία αναφοράς των εγγράφων) που παρέχουν τη δυνατότητα στην αναθέτουσα αρχή ή στον αναθέτοντα φορέα να το πράξει. Όπου απαιτείται, τα στοιχεία αυτά πρέπει να συνοδεύονται από τη σχετική συγκατάθεση για την εν λόγω πρόσβαση.

^{xlix}

Σε περίπτωση που η αναθέτουσα αρχή /αναθέτων φορέας είναι περισσότερες (οι) της (του) μίας (ενός) θα αναφέρεται το σύνολο αυτών

ⁱ Επαναλάβετε τα στοιχεία των αρμοδίων, όνομα και επώνυμο, όσες φορές χρειάζεται.

ⁱⁱ Βλέπε *σύσταση της Επιτροπής, της 6ης Μαΐου 2003, σχετικά με τον ορισμό των πολύ μικρών, των μικρών και των μεσαίων επιχειρήσεων (EE L 124 της 20.5.2003, σ. 36)*. Οι πληροφορίες αυτές απαιτούνται μόνο για στατιστικούς σκοπούς.
Πολύ μικρή επιχείρηση: επιχείρηση η οποία απασχολεί λιγότερους από 10 εργαζομένους και της οποίας ο ετήσιος κύκλος εργασιών και/ή το σύνολο του ετήσιου ισολογισμού δεν υπερβαίνει τα 2 εκατομμύρια ευρώ.

Μικρή επιχείρηση: επιχείρηση η οποία απασχολεί λιγότερους από 50 εργαζομένους και της οποίας ο ετήσιος κύκλος εργασιών και/ή το σύνολο του ετήσιου ισολογισμού δεν υπερβαίνει τα 10 εκατομμύρια ευρώ.

Μεσαίες επιχειρήσεις: επιχειρήσεις που δεν είναι ούτε πολύ μικρές ούτε μικρές και οι οποίες απασχολούν λιγότερους από 250 εργαζομένους και των οποίων ο ετήσιος κύκλος εργασιών δεν υπερβαίνει τα 50 εκατομμύρια ευρώ και/ή το σύνολο του ετήσιου ισολογισμού δεν υπερβαίνει τα 43 εκατομμύρια ευρώ.

ⁱⁱⁱ Έχει δηλαδή ως κύριο σκοπό την κοινωνική και επαγγελματική ένταξη ατόμων με αναπηρία ή μειονεκτούντων ατόμων.

ⁱⁱⁱⁱ Τα δικαιολογητικά και η κατάταξη, εάν υπάρχουν, αναφέρονται στην πιστοποίηση.

-
- liv Ειδικότερα ως μέλος ένωσης ή κοινοπραξίας ή άλλου παρόμοιου καθεστώτος.
- lv Επισημαίνεται ότι σύμφωνα με το δεύτερο εδάφιο του άρθρου 78 *“Όσον αφορά τα κριτήρια που σχετίζονται με τους τίτλους σπουδών και τα επαγγελματικά προσόντα που ορίζονται στην περίπτωση στ’ του Μέρους II του Παραρτήματος XII του Προσαρτήματος Α’ ή με την σχετική επαγγελματική εμπειρία, οι οικονομικοί φορείς, μπορούν ωστόσο να βασίζονται στις ικανότητες άλλων φορέων μόνο εάν οι τελευταίοι θα εκτελέσουν τις εργασίες ή τις υπηρεσίες για τις οποίες απαιτούνται οι συγκεκριμένες ικανότητες.”*
- lvi Σύμφωνα με τις διατάξεις του άρθρου 73 παρ. 3 α, εφόσον προβλέπεται στα έγγραφα της σύμβασης είναι δυνατή η κατ’ εξαίρεση παρέκκλιση από τον υποχρεωτικό αποκλεισμό για επιτακτικούς λόγους δημόσιου συμφέροντος, όπως δημόσιας υγείας ή προστασίας του περιβάλλοντος.
- lvii Όπως ορίζεται στο άρθρο 2 της απόφασης-πλαίσιο 2008/841/ΔΕΥ του Συμβουλίου, της 24ης Οκτωβρίου 2008, για την καταπολέμηση του οργανωμένου εγκλήματος (ΕΕ L 300 της 11.11.2008, σ. 42).
- lviii Σύμφωνα με άρθρο 73 παρ. 1 (β). Στον Κανονισμό ΕΕΕΣ (Κανονισμός ΕΕ 2016/7) αναφέρεται ως “διαφθορά”.
- lix Όπως ορίζεται στο άρθρο 3 της Σύμβασης περί της καταπολέμησης της δωροδοκίας στην οποία ενέχονται υπάλληλοι των Ευρωπαϊκών Κοινοτήτων ή των κρατών μελών της Ευρωπαϊκής Ένωσης (ΕΕ C 195 της 25.6.1997, σ. 1) και στην παράγραφο 1 του άρθρου 2 της απόφασης-πλαίσιο 2003/568/ΔΕΥ του Συμβουλίου, της 22ας Ιουλίου 2003 για την καταπολέμηση της δωροδοκίας στον ιδιωτικό τομέα (ΕΕ L 192 της 31.7.2003, σ. 54). Περιλαμβάνει επίσης τη διαφθορά όπως ορίζεται στο **ν. 3560/2007 (ΦΕΚ 103/Α)**, *«Κύρωση και εφαρμογή της Σύμβασης ποινικού δικαίου για τη διαφθορά και του Πρόσθετου σ’ αυτήν Πρωτοκόλλου» (αφορά σε προσθήκη καθόσον στο ν. Άρθρο 73 παρ. 1 β αναφέρεται η κείμενη νομοθεσία).*
- lx Κατά την έννοια του άρθρου 1 της σύμβασης σχετικά με τη προστασία των οικονομικών συμφερόντων των Ευρωπαϊκών Κοινοτήτων (ΕΕ C 316 της 27.11.1995, σ. 48) όπως κυρώθηκε με το ν. 2803/2000 (ΦΕΚ 48/Α) *“Κύρωση της Σύμβασης σχετικά με την προστασία των οικονομικών συμφερόντων των Ευρωπαϊκών Κοινοτήτων και των συναφών με αυτήν Πρωτοκόλλων.*
- lxi Όπως ορίζονται στα άρθρα 1 και 3 της απόφασης-πλαίσιο του Συμβουλίου, της 13ης Ιουνίου 2002 για την καταπολέμηση της τρομοκρατίας (ΕΕ L 164 της 22.6.2002, σ. 3). Αυτός ο λόγος αποκλεισμού περιλαμβάνει επίσης την ηθική αυτουργία ή την απόπειρα εγκλήματος, όπως αναφέρονται στο άρθρο 4 της εν λόγω απόφασης-πλαίσιο.
- lxii Όπως ορίζεται στο άρθρο 1 της οδηγίας 2005/60/ΕΚ του Ευρωπαϊκού Κοινοβουλίου και του Συμβουλίου, της 26ης Οκτωβρίου 2005, σχετικά με την πρόληψη της χρησιμοποίησης του χρηματοπιστωτικού συστήματος για τη νομιμοποίηση εσόδων από παράνομες δραστηριότητες και τη χρηματοδότηση της τρομοκρατίας **(ΕΕ L 309 της 25.11.2005, σ.15) που ενσωματώθηκε με το ν. 3691/2008 (ΦΕΚ 166/Α) “Πρόληψη και καταστολή της νομιμοποίησης εσόδων από εγκληματικές δραστηριότητες και της χρηματοδότησης της τρομοκρατίας και άλλες διατάξεις”.**
- lxiii *Όπως ορίζεται στο άρθρο 2 της οδηγίας 2011/36/ΕΕ του Ευρωπαϊκού Κοινοβουλίου και του Συμβουλίου, της 5ης Απριλίου 2011, για την πρόληψη και την καταπολέμηση της εμπορίας ανθρώπων και για την προστασία των θυμάτων της, καθώς και για την αντικατάσταση της απόφασης-πλαίσιο 2002/629/ΔΕΥ του Συμβουλίου (ΕΕ L 101 της 15.4.2011, σ. 1) η οποία ενσωματώθηκε στην εθνική νομοθεσία με το ν. 4198/2013 (ΦΕΚ 215/Α)“Πρόληψη και καταπολέμηση της εμπορίας ανθρώπων και προστασία των θυμάτων αυτής και άλλες διατάξεις.”.*
- lxiv Η εν λόγω υποχρέωση αφορά ιδίως: α) στις περιπτώσεις εταιρειών περιορισμένης ευθύνης (Ε.Π.Ε) και προσωπικών εταιρειών (Ο.Ε και Ε.Ε), τους διαχειριστές, β) στις περιπτώσεις ανωνύμων εταιρειών (Α.Ε), τον Διευθύνοντα Σύμβουλο καθώς και όλα τα μέλη του Διοικητικού Συμβουλίου (βλ. τελευταίο εδάφιο της παρ. 1 του άρθρου 73)
- lxv Επαναλάβετε όσες φορές χρειάζεται.
- lxvi Επαναλάβετε όσες φορές χρειάζεται.
- lxvii Επαναλάβετε όσες φορές χρειάζεται.
- lxviii Οικονομικός φορέας που έχει αποκλειστεί με τελεσίδικη απόφαση από τη συμμετοχή σε διαδικασία σύναψης σύμβασης ή ανάθεσης παραχώρησης δε μπορεί να κάνει χρήση αυτής της δυνατότητας κατά την περίοδο αποκλεισμού που ορίζεται στην εν λόγω απόφαση (άρθρο 73 παρ. 7 τελευταίο εδάφιο)
- lxix Λαμβανομένου υπόψη του χαρακτήρα των εγκλημάτων που έχουν διαπραχθεί (μεμονωμένα, κατ’ εξακολούθηση, συστηματικά ...), η επεξήγηση πρέπει να καταδεικνύει την επάρκεια των μέτρων που λήφθηκαν.
- lxx Στην περίπτωση που ο οικονομικός φορέας είναι Έλληνας πολίτης ή έχει την εγκατάστασή του στην Ελλάδα, οι υποχρεώσεις του που αφορούν τις εισφορές κοινωνικής ασφάλισης καλύπτουν τόσο την κύρια όσο και την επικουρική ασφάλιση (άρθρο 73 παρ. 2 δεύτερο εδάφιο).

^{lxxi} Σημειώνεται ότι, σύμφωνα με το άρθρο 73 παρ. 3 περ. α και β, εφόσον προβλέπεται στα έγγραφα της σύμβασης είναι δυνατή η παρέκκλιση από τον υποχρεωτικό αποκλεισμό λόγω αθέτησης υποχρεώσεων καταβολής φόρων ή ασφαλιστικών εισφορών κατ' εξαίρεση, για επιτακτικούς λόγους δημόσιου συμφέροντος, όπως δημόσιας υγείας ή προστασίας του περιβάλλοντος ή/και όταν ο αποκλεισμός θα ήταν σαφώς δυσανάλογος, ιδίως όταν μόνο μικρά ποσά των φόρων ή των εισφορών κοινωνικής ασφάλισης δεν έχουν καταβληθεί, ή όταν ο οικονομικός φορέας ενημερώθηκε σχετικά με το ακριβές ποσό που οφείλεται λόγω αθέτησης των υποχρεώσεων του όσον αφορά στην καταβολή φόρων ή εισφορών κοινωνικής ασφάλισης σε χρόνο κατά τον οποίο δεν είχε τη δυνατότητα να λάβει μέτρα, σύμφωνα με το τελευταίο εδάφιο της παραγράφου 2 του άρθρου 73, πριν από την εκπνοή της προθεσμίας αίτησης συμμετοχής ή σε ανοικτές διαδικασίες της προθεσμίας υποβολής προσφοράς

^{lxxii} Επαναλάβετε όσες φορές χρειάζεται.

^{lxxiii} Όπως αναφέρονται για τους σκοπούς της παρούσας διαδικασίας σύναψης δημόσιας σύμβασης στις κείμενες διατάξεις, στα έγγραφα της σύμβασης ή στο άρθρο 18 παρ. 2 .

^{lxxiv} . Η απόδοση όρων είναι σύμφωνη με την παρ. 4 του άρθρου 73 που διαφοροποιείται από τον Κανονισμό ΕΕΕΣ (Κανονισμός ΕΕ 2016/7)

^{lxxv} Άρθρο 73 παρ. 5.

^{lxxvi} Εφόσον στα έγγραφα της σύμβασης γίνεται αναφορά σε συγκεκριμένη διάταξη, να συμπληρωθεί ανάλογα το ΤΕΥΔ πχ άρθρο 68 παρ. 2 ν. 3863/2010 .

^{lxxvii} Όπως προσδιορίζεται στο άρθρο 24 ή στα έγγραφα της σύμβασης

^{lxxviii} Πρβλ άρθρο 48.

^{lxxix} Η απόδοση όρων είναι σύμφωνη με την περιπτ. στ παρ. 4 του άρθρου 73 που διαφοροποιείται από τον Κανονισμό ΕΕΕΣ (Κανονισμός ΕΕ 2016/7)

^{lxxx} Για συμβάσεις έργου, η εκτιμώμενη αξία της οποίας υπερβαίνει το ένα εκατομμύριο (1.000.000) ευρώ εκτός ΦΠΑ (άρθρο 79 παρ. 2). Πρβλ και άρθρο 375 παρ. 10.

^{lxxxi} Όπως περιγράφεται στο Παράρτημα XI του Προσαρτήματος Α, **οι οικονομικοί φορείς από ορισμένα κράτη μέλη οφείλουν να συμμορφώνονται με άλλες απαιτήσεις που καθορίζονται στο Παράρτημα αυτό.**

^{lxxxii} Μόνον εφόσον επιτρέπεται **στη σχετική διακήρυξη ή στην πρόσκληση ή στα έγγραφα της σύμβασης που αναφέρονται στην διακήρυξη.**

^{lxxxiii} Μόνον εφόσον επιτρέπεται στη σχετική διακήρυξη ή στην πρόσκληση ή στα έγγραφα της σύμβασης που αναφέρονται στην διακήρυξη.

^{lxxxiv} Π.χ αναλογία μεταξύ περιουσιακών στοιχείων και υποχρεώσεων

^{lxxxv} Π.χ αναλογία μεταξύ περιουσιακών στοιχείων και υποχρεώσεων

^{lxxxvi} Οι αναθέτουσες αρχές μπορούν να **ζητούν** έως πέντε έτη και να **επιτρέπουν** την τεκμηρίωση εμπειρίας που **υπερβαίνει** τα πέντε έτη.

^{lxxxvii} Οι αναθέτουσες αρχές μπορούν να **ζητούν** έως τρία έτη και να **επιτρέπουν** την τεκμηρίωση εμπειρίας που **υπερβαίνει** τα τρία έτη.

^{lxxxviii} Πρέπει να απαριθμούνται **όλοι** οι παραλήπτες και ο κατάλογος πρέπει να περιλαμβάνει τόσο δημόσιους όσο και ιδιωτικούς πελάτες για τα σχετικά αγαθά ή υπηρεσίες.

^{lxxxix} Όσον αφορά το τεχνικό προσωπικό ή τις τεχνικές υπηρεσίες που δεν ανήκουν άμεσα στην επιχείρηση του οικονομικού φορέα, αλλά στων οποίων τις ικανότητες στηρίζεται ο οικονομικός φορέας, όπως καθορίζεται στο μέρος II, ενότητα Γ, πρέπει να συμπληρώνονται χωριστά έντυπα ΤΕΥΔ.

^{xc} Ο έλεγχος πρόκειται να διενεργείται από την αναθέτουσα αρχή ή, εφόσον αυτή συναινέσει, εξ ονόματός της από αρμόδιο επίσημο οργανισμό της χώρας όπου είναι εγκατεστημένος ο προμηθευτής ή ο πάροχος υπηρεσιών.

^{xci} Επισημαίνεται ότι εάν ο οικονομικός φορέας **έχει** αποφασίσει να αναθέσει τμήμα της σύμβασης σε τρίτους υπό μορφή υπεργολαβίας **και** στηρίζεται στις ικανότητες του υπεργολάβου για την εκτέλεση του εν λόγω τμήματος, τότε θα πρέπει να συμπληρωθεί χωριστό ΤΕΥΔ για τους σχετικούς υπεργολάβους, βλέπε μέρος II, ενότητα Γ ανωτέρω.

^{xcii} Διευκρινίστε ποιο στοιχείο αφορά η απάντηση.

^{xciii} Επαναλάβετε όσες φορές χρειάζεται.

^{xciv} Επαναλάβετε όσες φορές χρειάζεται.

^{xcv} Πρβλ και άρθρο 1 ν. 4250/2014

^{xcvi} Υπό την προϋπόθεση ότι ο οικονομικός φορέας έχει παράσχει τις απαραίτητες πληροφορίες (διαδικτυακή διεύθυνση, αρχή ή φορέα έκδοσης, επακριβή στοιχεία αναφοράς των εγγράφων) που παρέχουν τη δυνατότητα στην αναθέτουσα αρχή ή στον αναθέτοντα φορέα να το πράξει. Όπου απαιτείται, τα στοιχεία αυτά πρέπει να συνοδεύονται από τη σχετική συγκατάθεση για την εν λόγω πρόσβαση.